

**Toyama**<sup>®</sup>  
Power Products

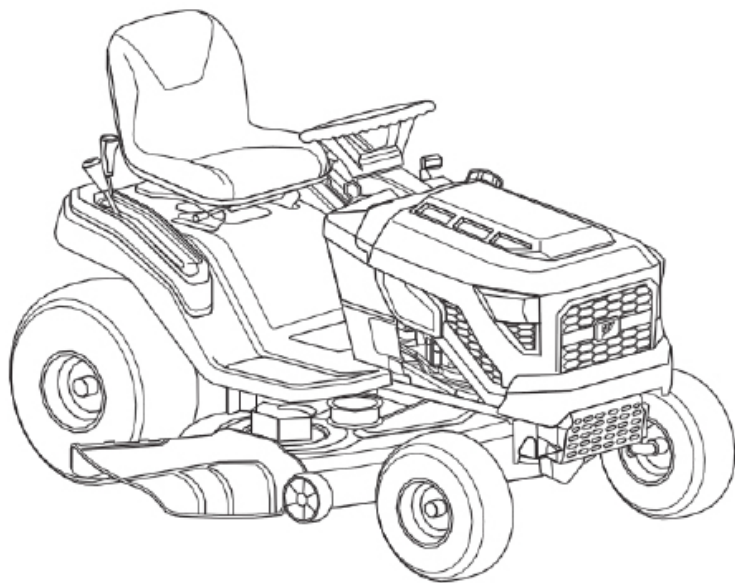

**TLT42-17M**

**TLT42-17A**

**TLT42-19A**

**TLT42-19M**

**LAWN TRACTOR MOWER**

*TRACTOR CORTACÉSPED*

*TRATOR CORTADOR DE GRAMA*

PLEASE READ THIS MANUAL CAREFULLY. IT CONTAINS INFORMATION FOR YOUR SAFETY.

POR FAVOR, LEA ATENTAMENTE ESTE MANUAL. CONTIENE INFORMACIÓN PARA SU SEGURIDAD.

POR FAVOR, LEIA ATENTAMENTE ESTE MANUAL. ELE CONTÉM INFORMAÇÕES PARA SUA SEGURANÇA.

**OWNER'S MANUAL**

**GUÍA DEL PROPIETARIO • MANUAL DO PROPRIETÁRIO**





## INDEX / INDICE / SUMÁRIO

- 6** PREFACE / PROLOGO / PREFÁCIO
- 8** SAFETY SYMBOLS / SIMBOLOS DE SEGURIDAD / SÍMBOLOS DE SEGURANÇA
- 9** SPECIFICATIONS / ESPECIFICACIONES / ESPECIFICAÇÕES
- 10** LAWN TRACTOR PARTS POSITION / UBICACIÓN DE LOS COMPONENTES DEL CORTADOR / LOCALIZAÇÃO DOS COMPONENTES DO CORTADOR - I
- 12** CARES WHEN OPERATING YOUR LAWN MOWER / CUIDADOS AL FUNCIONAR SU CORTADOR / CUIDADOS AO OPERAR O SEU CORTADOR - I
- 17** ASSEMBLY INSTRUCTIONS / INSTRUCCIONES DE MONTAJE / INSTRUÇÃO DE MONTAGEM - I
- 20** INSTALLING GRASS CATCHER (OPTIONAL) / INSTALACIÓN DEL RECOLECTOR DE CÉSPED (OPCIONAL) / INSTALANDO O COLETOR DE GRAMA (OPCIONAL) - I
- 22** INSTALLING MULCHING COVER (OPTIONAL) / INSTALACIÓN DEL RECICLADOR (OPCIONAL) / INSTALANDO O RECICLADOR (OPCIONAL)
- 23** FUELING TANK / ABASTECIENDO EL TANQUE DE COMBUSTIBLE / ABASTECENDO O TANQUE DE COMBUSTÍVEL
- 24** OPERATING THE TRACTOR / OPERAR EL TRACTOR / OPERANDO O TRATOR - I
- 27** MOW IN REVERSE (MIR) OPTION / OPCION DE CORTE EN REVERSO (MIR) / OPÇÃO DE CORTAR EM REVERSO (MIR) - I
- 29** OPERATING THE TRACTOR WITH CVT TRANSMISSION / OPERAR EL TRACTOR CON TRANSMISIÓN CVT / OPERANDO O TRATOR COM O CÂMBIO CVT
- 30** MAINTENANCE SCHEDULE / CRONOGRAMA DE MANTENIMIENTO / CRONOGRAMA DE MANUTENÇÃO
- 31** REPLACING THE ENGINE OIL / CAMBIANDO EL ACEITE DEL MOTOR / TROCANDO O ÓLEO DO MOTOR - I

**33** **CLEANING THE SPARK PLUG / LIMPIANDO LA BUJÍA / LIMPANDO A VELA- I**

**35** **REPLACING THE SPARK PLUG / CAMBIANDO LA BUJÍA / TROCANDO A VELA- I**

**37** **LEVELING THE CUTTING DECK / NIVELACIÓN DE LA PLATAFORMA DE CORTE / NIVELAR A PLATAFORMA DE CORTE – I**

**39** **REMOVING THE CUTTING DECK / EXTRACCIÓN DE LA PLATAFORMA DE CORTE / REMOVENDO O DECK – I**

**41** **ADJUSTING THE TENSION IN THE DECK BELT / AJUSTE DE LA TENSIÓN EN LA CORREA DE CUBIERTA / AJUSTANDO A TENSÃO DA CORREIA DO DECK**

**42** **CHANGING THE DECK BELT / CAMBIO DE LA CORREA DE LO DECK / TROCA DA CORREIA DO DECK**

**43** **CHANGING THE DRIVE BELT / CAMBIO DE LA CORREA DE TRANSMISIÓN / TROCA DA CORREIA DE TRANSMISSÃO**

**45** **ADJUSTING THE TRANSAXLE BRAKE / AJUSTE DEL FRENO TRANSEJE / AJUSTE DO FREIO DA TRANSMISSÃO**

**46** **AIR FILTER MAINTENANCE / MANTENIMIENTO FILTRO DE AIRE / MANUTENÇÃO DO FILTRO DE AR- I**

**48** **CLEANING THE LAWN MOWER / LIMPIEZA DEL CORTADOR / LIMPEZA DO CORTADOR**

**49** **CLEANING THE GRASS CATCHER BAG / LIMPIEZA DEL RECOGEDOR / LIMPEZA DO COLETOR DE GRAMA - I**

**51** **REMOVING|CHANGING THE BLADE / REMOVIENDO|CAMBIANDO LA CUCHILLA / REMOVENDO|TROCANDO A LÂMINA DE CORTE - I**

**54** **STORAGE / ALMACENAMIENTO / ARMAZENAMENTO**

**55** **TRANSPORT / TRANSPORTE / TRANSPORTE**

## PREFACE

Thank you for purchasing TOYAMA product.

**This manual covers the operation and maintenance of your product. The information and specifications included in this publication were in effect at the time of approval for printing. No part of this publication may be reproduced without written permission. This manual should be considered a permanent part of this product and should remain with it. The illustration may vary according to the model.**

**Keep this owner's manual handy, so you can refer to it at any time. This owner's manual is considered a permanent part of the product and should remain with the product if resold.**

**If a problem should arise, or if you have any questions about the product, consult your authorized TOYAMA dealer.**

## PROLOGO

*Gracias por comprar este Producto TOYAMA.*

*Este manual cubre la operación y el mantenimiento de este producto. La información y las especificaciones incluidas en esta publicación son efectivas para la fecha de aprobación de impresión.*

*Ninguna parte de esta publicación puede ser reproducida sin autorización. Este manual debe ser considerado parte permanente del producto y debe mantenerse con el producto en caso de ser revendido. Algunos detalles podrán cambiar dependiendo del modelo.*

*Conserve este manual a la mano para que usted se pueda referir a él en cualquier momento. En caso de presentarse algún problema, o si usted tienen alguna pregunta sobre el producto, contacte a su distribuidor TOYAMA.*

## PREFÁCIO

Obrigado por adquirir um Produto TOYAMA.

Este manual contém informações para operação e manutenção do seu produto. As informações e especificações incluídas nesta publicação estavam em vigor no momento da aprovação para impressão. Nenhuma parte desta publicação pode ser reproduzida sem permissão por escrito. A ilustração pode variar de acordo com cada modelo de equipamento.

Mantenha este manual do proprietário perto, para que consiga consultá-lo a qualquer momento. Este manual é considerado uma parte permanente do seu produto e deve acompanhar o equipamento ao ser revendido.

Ao surgir um problema, ou se você tem dúvidas sobre o seu produto, consulte o seu revendedor autorizado TOYAMA.















## SAFETY SYMBOLS / SIMBOLOS DE SEGURIDAD / SÍMBOLOS DE SEGURANÇA

The following symbols are intended to remind you of the safety precautions to be followed.

Los siguientes símbolos tienen el objetivo de recordarle las precauciones de seguridad que deben respetarse.

Os símbolos seguintes tem o objetivo de lembrá-lo sobre as precauções de segurança que devem ser respeitadas.

|  |  |  |
|--|--|--|
|  <p><b>READ MANUAL</b><br/>LEA EL MANUAL<br/>LEIA O MANUAL</p>  |  <p><b>WEAR EAR PROTECTORS</b><br/>UTILICE PROTECCIÓN AURICULAR<br/>USAR PROTEÇÃO DE OUVIDO</p>   |  |
|  <p><b>WEAR RESPIRATORY PROTECTION</b><br/>UTILICE PROTECCIÓN RESPIRATORIA<br/>USAR PROTEÇÃO RESPIRATÓRIA</p> |  <p><b>WEAR SAFETY GLOVES</b><br/>UTILICE GUANTES DE SEGURIDAD<br/>USAR LUVAS DE SEGURANÇA</p>  |  |
|  <p><b>WEAR PROTECTIVE FOOTWEAR</b><br/>UTILICE CALÇADOS PROTECTORES<br/>USAR CALÇADOS DE PROTEÇÃO</p>        |  <p><b>WEAR EAR, EYE AND HEAD PROTECTION</b><br/>UTILICE PROTECCIÓN PARA LOS OJOS,<br/>OÍDOS Y CABEZA<br/>USAR PROTEÇÃO PARA OS OLHOS, OUVI-<br/>DOS E CABEÇA</p> |  |
|  <p><b>WARNING</b><br/>AVISO<br/>AVISO</p>  |  <p><b>ROTATING PARTS</b><br/>PARTES MÓBILES<br/>PARTES MÓVEIS</p>  |  <p><b>KEEP FEET AND HANDS AWAY FROM THE CUTTING BLADE WHEN OPERATING</b><br/>MANTENGA EL PIE Y LA MANO LEJOS DE LA CUBIERTA MIENTRAS LA MAQUINAS ESTÉ FUNCIONANDO<br/>MANTENHA PÉS E MÃOS LONGE DA LÂMINA DE CORTE</p> |
|  <p><b>WARNING ELECTRICITY</b><br/>RIESGO ELÉCTRICO<br/>RISCO ELÉTRICO</p>                                   |  <p><b>FLAMMABLE MATERIAL</b><br/>MATERIAL INFLAMABLE<br/>MATERIAL INFLAMÁVEL</p>  |  |
|  <p><b>TIPOVER HAZARD</b><br/>RIESGO DE DEZLIZAMIENTO<br/>RISCO DE TOMBAMENTO</p>                           |  <p><b>RISK OF SLIPPING</b><br/>RIESGO DE DESLIZAR<br/>RISCO DE ESCORREGAR</p>  |  |
|  <p><b>BURN HAZARD</b><br/>RIESGO DE QUEMADURA<br/>RISCO DE QUEIMADURA</p>                                  |  <p><b>TOXIC AIR</b><br/>AIRE CON CONTAMINATES<br/>AR COM CONTAMINANTES</p>   |  <p><b>DO NOT OPERATE ON A SLOPE HIGHER THAN 10°</b><br/>NO OPERE CON INCLINACIÓN SUPERIOR 10° GRADOS<br/>NÃO OPERE COM INCLINAÇÃO SUPERIOR 10°</p>   |
|  <p><b>HEAT/HOT SURFACE</b><br/>SUPERFICIE CALIENTE<br/>SUPERFÍCIE QUENTE</p>                               |  <p><b>KICKBACK</b><br/>CONTRAGOLPE<br/>REBOTE</p>  |  |
|  <p><b>HIGH TEMPERATURE</b><br/>ALTA TEMPERATURA<br/>ALTA TEMPERATURA</p>                                   |  <p><b>RISK OF INJURY</b><br/>RIESGO DE LESION<br/>RISCO DE LESÃO</p>   |  |



**SPECIFICATIONS / ESPECIFICACIONES / ESPECIFICAÇÕES**

| <b>LAWN TRACTOR MOWER MODEL /<br/>MODELO TRACTOR COSTRACÉSPED<br/>/ MODELO TRATOR CORTADOR DE<br/>GRAMA</b>     | <b>TLT42-17M</b>   | <b>TLT42-17A</b>    | <b>TLT42-19A</b>     | <b>TLT42-19M</b> |
|---|--|---------------------|----------------------|------------------|
| <b>ENGINE TYPE / TIPO MOTOR / TIPO DE<br/>MOTOR</b>   | <b>TOYAMA GASOLINE LAWN TRACTOR, 4 STROKE ENGINE, AIR COOLED,<br/>SINGLE CYLINDER / TRACTOR CORTA CESPED TOYAMA A GASOLINA,<br/>MOTOR 4T, REFRIGERADOR PER AIRE, MONOCILÍNDRICO / TRATOR<br/>CORTADOR DE GRAMA TOYAMA A GASOLINA, MOTOR 4T, REFRIGERADO<br/>A AR, MONOCILÍNDRICO</b> |                     |                      |                  |
| <b>ENGINE MODEL / MODELO MOTOR /<br/>MODELO MOTOR</b>   | <b>TE175VE</b>   |                     | <b>TE195VE</b>       |                  |
| <b>MAXIMUM POWER / POTENCIA MÁXI-<br/>MA / POTÊNCIA MÁXIMA</b>  | <b>17 Hp</b>   |                     | <b>19,5 Hp</b>       |                  |
| <b>DISPLACEMENT / CILINDRADA /<br/>CILINDRADA</b>   | <b>452 cc</b>  |                     | <b>546 cc</b>        |                  |
| <b>FUEL TANK CAPACITY / CAPACIDAD DEL<br/>TANQUE DE COMBUSTIBLE / CAPACIDA-<br/>DE DO TANQUE DE COMBUSTÍVEL</b> | <b>5,7 L</b>   |                     |                      |                  |
| <b>OIL CAPACITY / CAPACIDAD DE ACEITE/<br/>CAPACIDADE ÓLEO</b>  | <b>1,2 L</b>   |                     | <b>1,6 L</b>         |                  |
| <b>STARTER SYSTEM / SISTEMA DE ARRAN-<br/>QUE / SISTEMA DE PARTIDA</b>  | <b>ELECTRIC START / ARRANQUE ELÉCTRICO / PARTIDA ELÉTRICA</b>  |                     |                      |                  |
| <b>CUTTING WIDTH / ANCHO DEL CORTE/<br/>LARGURA DE CORTE</b>  | <b>107cm</b>   |                     |                      |                  |
| <b>HEIGHT ADJUSTMENT LEVELS / NIVE-<br/>LES DE REGULAJE DE ALTURA / NÍVEIS<br/>DE REGULAGEM DE ALTURA</b>       | <b>13</b>  |                     |                      |                  |
| <b>WHEEL /<br/>RUEDA /<br/>RODA</b>   | <b>FRONT / FRENTE / FRENTE</b>   |                     | <b>15" x 6" - 6"</b> |                  |
|   | <b>BACK / TRASERA / TRASEIRA</b>   |                     | <b>20" x 8" - 8"</b> |                  |
| <b>TOWING / REMOLQUE / REBOQUE</b>  | <b>120 Kg</b>  |                     |                      |                  |
| <b>NET-GROSS WEIGHT / PESO NETO-<br/>BRUTO / PESO LÍQUIDO-BRUTO</b>   | <b>175 / 215 kg</b>  | <b>185 / 220 kg</b> | <b>189/ 224 kg</b>   |                  |
| <b>DIMENSIONS / DIMENSIONES /<br/>DIMENSÕES</b>   | <b>1700*1150*870 mm</b>  |                     |                      |                  |

**LAWN TRACTOR PARTS POSITION / UBICACIÓN DE LOS COMPONENTES DEL CORTA-DOR / LOCALIZAÇÃO DOS COMPONENTES DO CORTADOR-I**

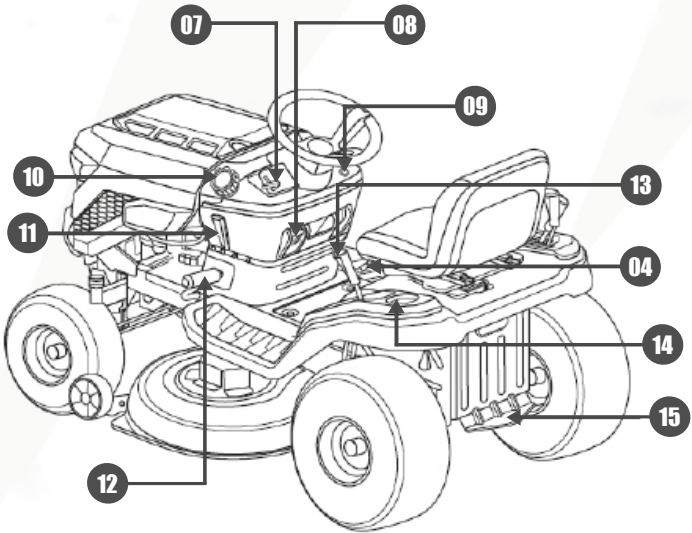
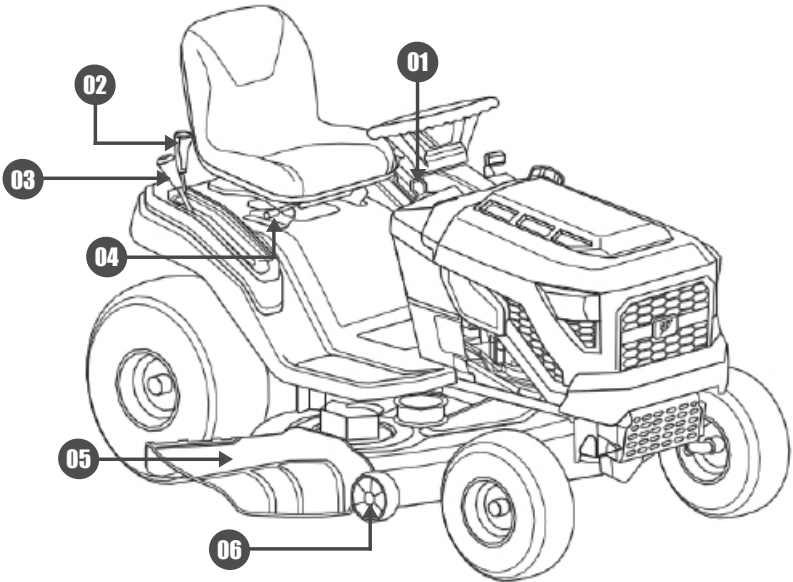

**LAWN TRACTOR PARTS POSITION / UBICACIÓN DE LOS COMPONENTES DEL CORTADOR / LOCALIZAÇÃO DOS COMPONENTES DO CORTADOR- II**

**ENGLISH**

- 01. IGNITION;**
- 02. PTO LEVER;**
- 03. HEIGHT OF CUT LEVER;**
- 04. SEAT ADJUSTMENT LEVER;**
- 05. SIDE DISCHARGE CHUTE;**
- 06. ANTI-SCALP WHEEL;**
- 07. THROTTLE CHOKE LEVER;**
- 08. PARKING BRAKE LEVER;**
- 09. MOW-IN-REVERSE BUTTON;**
- 10. FUEL TANK CAP;**
- 11. FUEL TANK WINDOW;**
- 12. CLUTCH**
- 13. GEAR SHIFTER LEVER;**
- 14. CUP HOLDER;**
- 15. HITCH;**

**ESPAÑOL**

- 01. ARANQUE;**
- 02. PALANCA DE LA TOMA DE FUERZA;**
- 03. PALANCA DE ALTURA DE CORTE;**
- 04. PALANCA DE AJUSTE DEL ASIENTO**
- 05. TOLVA DE DESCARGA LATERAL;**
- 06. RUEDA ANTI-CORTEZA;**
- 07. PALANCA DEL ESTRANGULADOR DEL ACELERADOR**
- 08. PALANCA DE FRENO DE ESTACIONAMIENTO**
- 09. BOTÓN DE CORTE EN REVERSO**
- 10. TAPÓN DEL DEPÓSITO DE COMBUSTIBLE**
- 11. VENTANA DEL TANQUE DE COMBUSTIBLE**
- 12. EMBRAGUE**
- 13. PALANCA DE CAMBIOS**
- 14. POSAVASOS**
- 15. ENGANCHE**

**PORTUGUÊS**

- 01. IGNIÇÃO;**
- 02. ALAVANCA PTO**
- 03. ALAVANCA DA ALTURA DE CORTE**
- 04. ALAVANCA DE AJUSTE DO ASSENTO**
- 05. CALHA DE DESCARGA LATERAL**
- 06. RODA DO DECK**
- 07. ALAVANCA DO ACELERADOR**
- 08. ALAVANCA DO FREIO DE ESTACIONAMENTO**
- 09. BOTÃO DE CORTE REVERSO**
- 10. TAMPA DO TANQUE DE COMBUSTÍVEL**
- 11. JANELA DO TANQUE DE COMBUSTÍVEL**
- 12. EMBREAGEM**
- 13. ALAVANCA DE CÂMBIO**
- 14. SUPORTE DE COPO**
- 15. ENGATE**

**CARES WHEN OPERATING YOUR LAWN MOWER / CUIDADOS AL FUNCIONAR SU CORTADOR / CUIDADOS AO OPERAR O SEU CORTADOR - I**

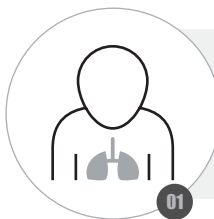

01

**EXHAUST GAS CONTAINS HARMFUL SUBSTANCES TO HEALTH. NEVER OPERATE THE ENGINE IN AREAS WITH POOR VENTILATION OR INDOORS;**  
*EL GAS DEL ESCAPE CONTIENE SUSTANCIAS NOCIVAS PARA LA SALUD. NUNCA OPERE EL MOTOR EN ÁREAS CON Poca VENTILACIÓN O AMBIENTES CERRADOS;*  
*O GÁS DO ESCAPE CONTÉM SUBSTÂNCIAS NOCIVAS À SAÚDE. NUNCA OPERE O MOTOR EM ÁREAS COM POUCA VENTILAÇÃO OU AMBIENTES FECHADOS;*

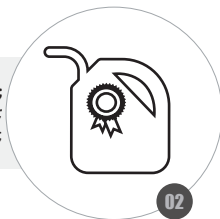

02

**ALWAYS USE GOOD QUALITY FUEL;**  
*SIEMPRE UTILIZA COMBUSTIBLE DE BUENA CALIDAD;*  
*SEMPRE UTILIZE COMBUSTÍVEL DE BOA QUALIDADE;*



03

**DO NOT OPERATE IN WET AREAS OR UNDER RAIN;**  
*NO OPERAR EN ÁREAS MOJADAS O BAJO LA LLUVIA;*  
*NÃO OPERAR EM ÁREAS MOLHADAS OU SOB CHUVA;*

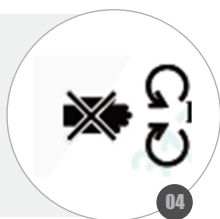

04

**TURN OFF THE ENGINE AND UNPLUG THE SPARK PLUG PROTECTION BEFORE CLEANING DEBRIS FROM THE BLADE, AND BEFORE CHECKING, CLEANING, OR WORKING WITH THE LAWN MOWER;**

*APAGUE EL MOTOR Y DESCONECTE LA PROTECCIÓN DE LA BUJÍA ANTES DE LIMPIAR LOS RESIDUOS DE LA CUCHILLA O ANTES DE UTILIZAR EL CORTADOR DE CÉSPED;*  
*DESLIGUE O MOTOR E DESCONECTE O CABO DE VELA ANTES DE LIMPAR DETRITOS DA LÂMINA OU ANTES DE REALIZAR MANUTENÇÕES NO CORTADOR DE GRAMA;*

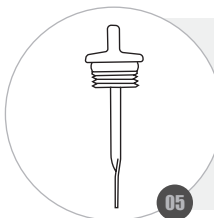

05

**OBSERVE THE MAXIMUM AND MINIMUM LEVELS OF OIL AND FUEL DESCRIBED IN THE EQUIPMENT;**  
*RESPETE LOS NIVELES DE MÁXIMO Y MÍNIMO DE ACEITE Y COMBUSTIBLE, DESCRITOS EN EL EQUIPO;*  
*RESPEITE OS NÍVEIS DE MÁXIMO E MÍNIMO DE ÓLEO E COMBUSTÍVEL, DESCRITOS NO EQUIPAMENTO;*

**WARNING / ATENCION / ATENÇÃO**



**CARES WHEN OPERATING YOUR LAWN MOWER / CUIDADOS AL FUNCIONAR SU CORTADOR / CUIDADOS AO OPERAR O SEU CORTADOR - II**

**DO NOT OPERATE THE LAWN MOWER WITH BARE FEET OR WITH SANDALS. ALWAYS WEAR CLOSED SHOES AND LONG PANTS;**  
*NO OPERE EL CORTADOR CON LOS PIES DESCALZOS O CON SANDALIAS. UTILICE SIEMPRE CALZADO CERRADO Y PANTALONES LARGOS;*  
*NÃO OPERE O CORTADOR COM OS PÉS DESCALÇOS OU COM SANDÁLIAS. USE SEMPRE CALÇADO FECHADO E CALÇAS COMPRIDAS;*



**MAKE SURE THE AREA IS FREE FROM OTHER PEOPLE BEFORE CUTTING. STOP THE CUTTER IF SOMEONE ENTERS THE CUTTER AREA;**  
*ASEGÚRESE DE QUE EL ÁREA ESTÁ LIBRE DE OTRAS PERSONAS ANTES DEL CORTE. PARE EL CORTADOR SI ALGUIEN ENTRA EN EL ÁREA DEL CORTADOR;*  
*CERTIFIQUE-SE A ÁREA ESTÁ LIVRE DE OUTRAS PESSOAS ANTES DO CORTE. PARE O CORTADOR SE ALGUÉM ENTRA NA ÁREA DO CORTADOR;*

**CAREFULLY INSPECT THE LAWN MOWER AND AREA WHERE THE EQUIPMENT WILL BE USED. CLEAR THE AREA OF OBJECTS LIKE STONES, TOYS, YARNS, BONES, STICKS, THAT CAN BE PICKED UP AND THROWN BY THE BLADE;**  
*INSPECCIONE CUIDADOSAMENTE EL CORTADOR Y EL ÁREA DONDE SE UTILIZARÁ EL EQUIPO. LIMPIAR EL ÁREA DE OBJETOS COMO PIEDRAS, JUGUETES, HILOS, HUESOS, PALOS, ETC, QUE PUEDEN SER RECOGIDOS Y LANZADOS POR LA CUCHILLA;*  
*INSPECIONE CUIDADOSAMENTE O CORTADOR E A ÁREA ONDE O EQUIPAMENTO SERÁ UTILIZADO. REMOVER OS OBJETOS QUE PODEM SER LANÇADOS PELA LÂMINA COMO PEDRAS, BRINQUEDOS, FIOS, OSSOS, PEDAÇOS DE MADEIRA, ETC;*

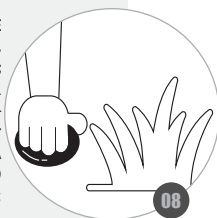

**DO NOT PUT YOUR HANDS OR FEET NEAR OR UNDER ROTATING PARTS. KEEP AWAY FROM THE DISCHARGE OPENING ALWAYS;**  
*NO COLOQUE LAS MANOS O LOS PIES CERCA O DEBAJO DE PIEZAS GIRATORIAS. MANTÉNGASE ALEJADO DE LA APERTURA DE LA DESCARGA EN TODO MOMENTO;*  
*NÃO COLOQUE AS MÃOS OU OS PÉS PERTO OU DEBAIXO DE PEÇAS ROTATIVAS. MANTE-NHA-SE AFASTADO DA ABERTURA DA DESCARGA EM TODOS OS MOMENTOS;*

**NEVER LIFT OR CARRY A LAWN MOWER WHILE IT IS RUNNING;**  
*NUNCA LEVANTE O TRANSPORTE UN CORTACÉSPED MIENTRAS ESTÁ FUNCIONANDO;*  
*NUNCA LEVANTE OU TRANSPORTE UM CORTADOR DE GRAMA, ENQUANTO ESTIVER FUNCIONANDO;*



**WARNING / ATENCION / ATENÇÃO**



**CARES WHEN OPERATING YOUR LAWN MOWER / CUIDADOS AL FUNCIONAR SU CORTADOR / CUIDADOS AO OPERAR O SEU CORTADOR - III**



**DO NOT OPERATE THE LAWN MOWER WITHOUT PROPER COVERS, PLATES, GRASS CATCHER, OR OTHER PROTECTIVE AND SAFETY DEVICES ON SITE;**  
*NO OPERE EL CORTADOR SIN LAS TAPAS ADECUADAS, CHAPAS, RECOGEDOR DE CÉSPED U OTROS DISPOSITIVOS DE PROTECCIÓN Y SEGURIDAD;*  
*NÃO OPERE O CORTADOR SEM AS TAMPAS ADEQUADAS, CHAPAS, RECOLHEDOR DE GRAMA OU OUTROS DISPOSITIVOS DE PROTEÇÃO E SEGURANÇA;*

11

**SLOW DOWN THE ENGINE WHEN CROSSING AREAS OF GRAVEL, SIDEWALKS OR ASPHALT;**

*DESACELERE EL MOTOR AL CRUZAR ÁREAS CON GRAVA, ACERAS O ASFALTO;*  
*DESACELERE O MOTOR AO CRUZAR COM ÁREAS DE CASCALHO, BRITA, CALÇADAS OU ASFALTO;*



12

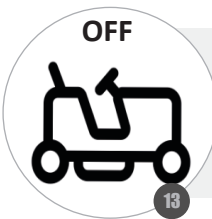

**TURN OFF THE ENGINE WHENEVER YOU LEAVE THE MACHINE ALONE, BEFORE CLEANING THE CUTTER OR UNCLOGGING THE BLADE;**  
*APAGUE EL MOTOR SIEMPRE QUE DEJE EL EQUIPO SOLO, ANTES DE LIMPIAR EL CORTADOR O LA CUCHILLA;*  
*DESLIGUE O MOTOR SEMPRE QUE VOCÊ DEIXAR O EQUIPAMENTO SOZINHO, ANTES DE LIMPAR O CORTADOR OU DESOBSTRUIR A LÂMINA;*

13

**ONLY WORK IN DAYLIGHT OR WITH GOOD LIGHTING;**  
*TRABAJE SOLAMENTE A LA LUZ DEL DÍA O CON BUENA ILUMINACIÓN ARTIFICIAL;*  
*TRABALHE SOMENTE À LUZ DO DIA OU COM BOA ILUMINAÇÃO ARTIFICIAL;*



14



**DO NOT OPERATE THE CUTTER UNDER THE INFLUENCE OF ALCOHOL, DRUGS OR OTHER MEDICINES THAT MAY CAUSE DROWSINESS OR AFFECT ITS ABILITY TO OPERATE THE MACHINE SAFELY;**  
*NO OPERE EL CORTADOR BAJO LA INFLUENCIA DE ALCOHOL, DROGAS U OTROS MEDICAMENTOS QUE PUEDAN CAUSAR SOMNOLENCIA O AFECTAR SU CAPACIDAD PARA OPERAR LA MÁQUINA CON SEGURIDAD;*  
*NÃO OPERE O CORTADOR SOB A INFLUÊNCIA DE ÁLCOOL, DROGAS OU OUTROS MEDICAMENTOS QUE POSSAM CAUSAR SONOLÊNCIA OU AFETAR A SUA CAPACIDADE DE OPERAR A MÁQUINA COM SEGURANÇA;*

15

**WARNING / ATENCION / ATENÇÃO**



**CARES WHEN OPERATING YOUR LAWN MOWER / CUIDADOS AL FUNCIONAR SU CORTADOR / CUIDADOS AO OPERAR O SEU CORTADOR - IV**

**MAKE SURE YOU ARE PROPERLY FITTED, HOLD FIRMLY ON WHEEL, AND NEVER RUN WITH THE LAWN MOWER;**  
**ASEGÚRESE DE QUE ESTÁ CALZADO CORRECTAMENTE, SUJETE FIRME EL VOLANTE Y NUNCA CORRA CON EL EQUIPO;**  
**CERTIFIQUE-SE DE ESTAR DEVIDAMENTE CALÇADO, SEGRE FIRME NO VOLANTE E NUNCA CORRA COM O EQUIPAMENTO;**



**IF THE EQUIPMENT STARTS TO VIBRATE ABNORMALLY, STOP THE ENGINE AND IMMEDIATELY CHECK THE CAUSE;**  
**SI EL EQUIPO EMPIEZA A VIBRAR DE FORMA ANORMAL, APAGUE EL MOTOR Y VERIFIQUE INMEDIATAMENTE LA CAUSA;**  
**SE O EQUIPAMENTO COMEÇAR A VIBRAR DE FORMA ANORMAL, DESLIGUE O MOTOR E VERIFIQUE IMEDIATAMENTE A CAUSA;**

**DO NOT WORK AT MORE THAN 10 DEGREES OF INCLINE TO AVOID THE RISK OF OVERTURNING**  
**NO TRABAJE EN MÁS DE 10 GRADOS DE INCLINACIÓN PARA EVITAR EL RIESGO DE REGRESAR**  
**NÃO TRABALHE MAIS DE 10 GRAUS DE INCLINAÇÃO, PARA EVITAR RISCO DE CAPOTAMENTO**



**A HIGH GRASS CAN HIDE OBSTACLES, BEWARE OF HOLES, GROOVES OR BUMPS;**  
**LA HIERBA ALTA PUEDE OCULTAR OBSTÁCULOS, CUIDADO CON AGUJEROS, SURCOS O SALIENTES;**  
**A GRAMA ALTA PODE ESCONDER OBSTÁCULOS, CUIDADO COM BURACOS, SULCOS OU SALIÊNCIAS;**

**IF THE BLADE HITS AN OBJECT, TURN OFF THE ENGINE. REMOVE THE SPARK PLUG CABLE. INSPECT BLADE AND CUTTER. IF DAMAGE OCCURS, REPAIR THEM BEFORE OPERATING AGAIN;**  
**SI LA CUCHILLA ALCANZA UN OBJETO, APAGUE EL MOTOR. quite el cable de la bujía. INSPECCIONE LA CUCHILLA Y EL CORTADOR. SI HAY DAÑOS, REPARARLOS ANTES DE VOLVER A OPERAR;**  
**SE A LÂMINA ATINGIR UM OBJETO ESTRANHO, DESLIGUE O MOTOR. REMOVA O CABO DE VELA. INSPECIONE A LÂMINA E O CORTADOR. SE HOVER DANOS, REPARARE-OS ANTES DE VOLTAR A OPERAR;**

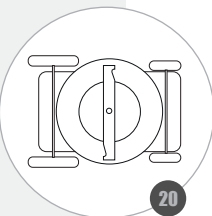

**WARNING / ATENCION / ATENÇÃO**



**CARES WHEN OPERATING YOUR LAWN MOWER / CUIDADOS AL FUNCIONAR SU CORTADOR / CUIDADOS AO OPERAR O SEU CORTADOR - V**



**KEEP CHILDREN OUT OF THE CUTTING AREA AND UNDER THE CARE OF A RESPONSIBLE ADULT. NEVER ALLOW CHILDREN AND UNAUTHORIZED PERSONS TO OPERATE THE LAWN MOWER;**

**MANTENGA A LOS NIÑOS FUERA DEL ÁREA DE CORTE Y BAJO EL CUIDADO ATENTO DE UN ADULTO RESPONSABLE. NUNCA PERMITA QUE LOS NIÑOS Y LAS PERSONAS NO AUTORIZADAS OPEREN EL CORTADOR;**

**MANTENHA AS CRIANÇAS FORA DA ÁREA DE CORTE E SOB O CUIDADO ATENTO DE UM ADULTO RESPONSÁVEL. NUNCA PERMITA QUE CRIANÇAS E PESSOAS NÃO AUTORIZADAS OPEREM O CORTADOR;**

**NEVER CHANGE THE SAFETY DEVICES. CHECK REGULARLY FOR PROPER OPERATION; NUNCA ADULTERE LOS DISPOSITIVOS DE SEGURIDAD. COMPRUEBE REGULARMENTE SU BUEN FUNCIONAMIENTO; NUNCA ADULTERE OS DISPOSITIVOS DE SEGURANÇA. VERIFIQUE REGULARMENTE O SEU BOM FUNCIONAMENTO;**



**USING PERSONAL PROTECTIVE EQUIPMENT IS VERY IMPORTANT FOR SAFE WORK; USAR EQUIPO DE PROTECCIÓN INDIVIDUAL ES MUY IMPORTANTE PARA UN TRABAJO SEGURO;**

**USAR EQUIPAMENTOS DE PROTEÇÃO INDIVIDUAL É MUITO IMPORTANTE PARA UM TRABALHO SEGURO;**

**WARNING / ATENCION / ATENÇÃO**





## ASSEMBLY INSTRUCTIONS / INSTRUCCIONES DE MONTAJE / INSTRUÇÃO DE MONTAGEM - I

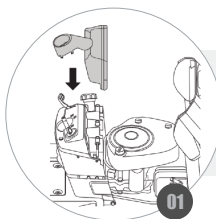

**OPEN THE ENGINE SHROUD AND INSTALL THE DASHBOARD COVER INTO PLACE;**  
*ABRA LA TAPA DEL MOTOR E INSTALE LA TAPA DEL TABLERO EN SU LUGAR;*  
*ABRA A TAMPA DO MOTOR E INSTALE A TAMPA DO PAINEL NO LUGAR;*

**OPEN THE ENGINE SHROUD AND INSTALL THE AIR DUCT RING INTO THE INSIDE OF THE ENGINE SHROUD;**  
*ABRA LA TAPA DEL MOTOR E INSTALE EL ANILLO DEL CONDUCTO DE AIRE EN EL INTERIOR DE LA TAPA DEL MOTOR;*  
*ABRA A TAMPA DO MOTOR E INSTALE O ANEL DO DUTO DE AR NO INTERIOR DA TAMPA DO MOTOR;*



**ALIGN THE STEERING WHEEL WITH THE STEERING SHAFT, SLIDE THE STEERING WHEEL UNDER THE SHAFT INTO POSITION AND SECURE THE STEERING WHEEL WITH THE SCREW PROVIDED, THEN FIT THE STEERING WHEEL COVER;**

*ALINEE EL VOLANTE DE DIRECCIÓN CON EL EJE DE DIRECCIÓN, DESLICE EL VOLANTE DE DIRECCIÓN DEBAJO DEL EJE A SU POSICIÓN Y ASEGURE EL VOLANTE DE DIRECCIÓN CON EL TORNILLO SUMINISTRADO, LUEGO COLOQUE LA TAPA DEL VOLANTE DE DIRECCIÓN;*  
*ALINHE O VOLANTE COM O EIXO DE DIREÇÃO, DESLIZE O VOLANTE PARA BAIXO DO EIXO ATÉ A POSIÇÃO E PRENDA O VOLANTE COM O PARAFUSO FORNECIDO, DEPOIS ENCAIXE A CAPA DO VOLANTE;*

**THE LEFT AND RIGHT WHEELS SHOULD BE SET AT THE SAME POSITIONS;**  
*LAS RUEDAS IZQUIERDA Y DERECHA DEBEN ESTAR AJUSTADAS EN LAS MISMAS POSICIONES;*  
*AS RODAS ESQUERDA E DIREITA DEVEM SER AJUSTADAS NAS MESMAS POSIÇÕES;*

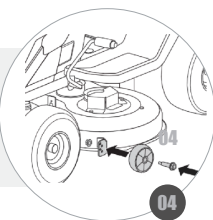

**WARNING / ATENCION / ATENÇÃO**



**ASSEMBLY INSTRUCTIONS / INSTRUCCIONES DE MONTAJE / INSTRUÇÃO DE MONTAGEM - II**

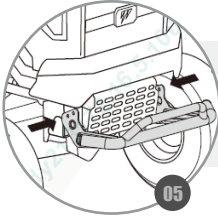

- \*POSITION THE BUMPER BAR IN THE FRONT OF THE TRACTOR;**
- \*COLOQUE EL PARACHOQUES EN LA PARTE DELANTERA DEL TRACTOR;**
- \*POSICIONE O PARA-CHOQUE NA FRENTE DO TRATOR;**

- \*INSTALL THE BUMPER BAR WITH THE FOUR BOLTS PROVIDED (TWO ON EACH SIDE);**
- \*INSTALE EL PARACHOQUES CON LOS CUATRO PERNOS PROVISTOS (DOS EN CADA LADO);**
- \*INSTALE O PARA-CHOQUE COM OS 4 PARAFUSOS FORNECIDOS (DOIS EM CADA LADO);**

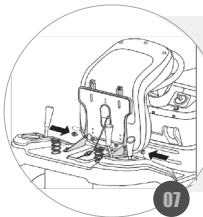
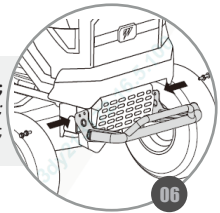

- CONNECT THE SEAT TO THE MOWER BASE WITH BOLTS AND NUTS, CONNECT THE SEAT SWITCH;**
- CONECTE EL ASIENTO A LA BASE DEL CORTACÉSPED CON PERNOS Y TUERCAS, CONECTE EL INTERRUPTOR DEL ASIENTO;**
- CONECTE O ASSENTO À BASE DO CORTADOR COM PARAFUSOS E PORCAS, CONECTE O INTERRUPTOR DO ASSENTO;**

**WARNING / ATENCION / ATENÇÃO**

- \*VERIFY IF THE MODEL PURCHASED HAS THIS ACCESSORY. (05-06)**
- \*VERIFICAR SI EL MODELO ADQUIRIDO TIENE ESTE ACCESORIO. (05-06)**
- \*VERIFIQUE SE O MODELO ADQUIRIDO POSSUI O ESSE ACESSÓRIO.(05-06)**



## ASSEMBLY INSTRUCTIONS / INSTRUCCIONES DE MONTAJE / INSTRUÇÃO DE MONTAGEM - III

**ATTACH THE POSITIVE CABLE (RED) TO THE POSITIVE BATTERY TERMINAL USING THE BOLT AND NUT AND THE NEGATIVE CABLE (BLACK) TO THE NEGATIVE BATTERY TERMINAL USING THE BOLT AND NUT;**

**ACOPLE EL CABLE POSITIVO (ROJO) AL TERMINAL POSITIVO DE LA BATERÍA CON EL PERNO Y LA TUERCA Y EL CABLE NEGATIVO (NEGRO) AL TERMINAL NEGATIVO DE LA BATERÍA CON EL PERNO Y LA TUERCA;**

**CONECTE O CABO POSITIVO (VERMELHO) AO TERMINAL DA BATERIA POSITIVA USANDO O PARAFUSO E A PORCA, CONECTE O CABO NEGATIVO (PRETO) AO TERMINAL NEGATIVO DA BATERIA USANDO O PARAFUSO E A PORCA;**

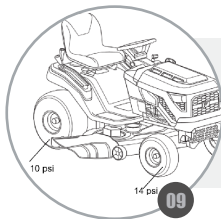
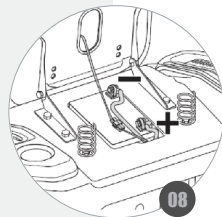

**ADJUST THE TIRE PRESSURE 14 PSI AT THE FRONT AND 10 PSI ON THE REAR;**  
**AJUSTE LA PRESIÓN DE LOS NEUMÁTICOS 14 PSI EN LA PARTE DELANTERA Y 10 PSI EN LA PARTE TRASERA;**

**AJUSTE A PRESSÃO DOS PNEUS 14 PSI NA DIANTEIRA E 10 PSI NA TRASEIRA;**

### WARNING / ATENCION / ATENÇÃO

**DO NOT OPERATE THIS PRODUCT WITH DAMAGE PARTS OR MISSING PARTS / DO NOT ATTEMPT TO MODIFY THIS PRODUCT, ANY ASUCK ALTERATION OR MODIFICATION IS MISUSE AND COULD RESULT IN A HAZARDOUS CONDITION LEADING TO POSSIBLE SERIOUS PERSONAL INJURY.**

**NO UTILICE ESTE PRODUCTO CON PIEZAS DAÑADAS O QUE FALTEN PIEZAS / NO INTENTE MODIFICAR ESTE PRODUCTO, CUALQUIER ALTERACIÓN O MODIFICACIÓN DE ASUCK CONSTITUYE UN USO INCORRECTO Y PODRÍA RESULTAR EN UNA CONDICIÓN PELIGROSA QUE CONDUZCA EN POSIBLES LESIONES PERSONALES GRAVES.**

**NÃO OPERE ESTE PRODUTO COM PEÇAS DANIFICADAS OU FALTAS / NÃO TENENTE MODIFICAR ESTE PRODUTO, QUALQUER ALTERAÇÃO OU MODIFICAÇÃO É MAL USO E PODE RESULTAR EM UMA CONDIÇÃO PERIGOSA, CAUSANDO POSSÍVEIS LESÕES GRAVES**



**INSTALLING GRASS CATCHER (OPTIONAL) / INSTALACIÓN DEL RECOLECTOR DE CÉSPED (OPCIONAL) / INSTALANDO O COLETOR DE GRAMA (OPCIONAL) - I**

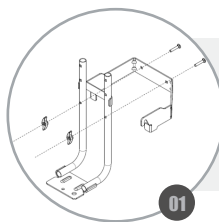

**ASSEMBLE THE GRASS CATCHER BRACKET WITH TWO BOLTS AND TWO WING KNOBS;**  
*MONTAJE DEL SOPORTE DE RECOGIDA DE HIERBA CON DOS TORNILLOS Y DOS TURCAS MARIPOSA;*  
*MONTE O SUPORTE DE COLETA DE GRAMA COM DOIS PARAFUSOS E DUAS PORCAS BORBOLETAS;*

**ASSEMBLE THE GRASS CATCHER BRACKET TO THE GRASS CATCHER WITH FOUR BOLTS AND FOURS WING KNOBS;**  
*MONTAJE DEL SOPORTE DE RETENCIÓN DE HIERBA CON CUATRO TORNILLOS Y CUATRO TUERCAS DE PARED;*  
*MONTE O SUPORTE DO COLETOR DE GRAMA COM QUATRO PARAFUSOS E QUATRO PORCAS BORBOLETA;*

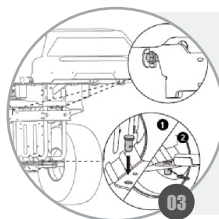
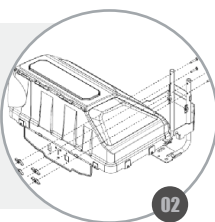

**HOOK THE GRASS CATCHER BRACKET TO THE HOOKING BOLTS AT THE RIGHT AND LEFT OF THE MOWER BASE, AND FIX THE GRASS CATCHER WITH THE BOLT AND COTTER PIN;**  
*FIJE EL SOPORTE DE RETENCIÓN DE HIERBA A LOS TORNILLOS DE BLOQUEO DE LA BASE Y FIJE EL RECEPTOR DE HIERBA CON EL TORNILLO Y EL PASADOR;*  
*PRENDA O SUPORTE DO COLETADOR DE GRAMA AOS PARAFUSOS DE ENGATE DA BASE E FIXE O RECEPTOR DE GRAMA COM O PARAFUSO E O PINO;*

**SLIDE THE TWO GRASS CATCHING BOX ALONG THE TRACK IN OR OUT TO ASSEMBLE OR DISASSEMBLE;**  
*DESPLACE LAS DOS CAJAS DE RECOGIDA DE CÉSPED A LO LARGO DEL RIEL HACIA DENTRO O HACIA FUERA PARA MONTAR O DESMONTAR;*  
*DESLEZE AS DUAS CAIXAS DE CAPTURA DE GRAMA AO LONGO DO TRILHO PARA DENTRO OU PARA FORA PARA MONTAR OU DESMONTAR;*

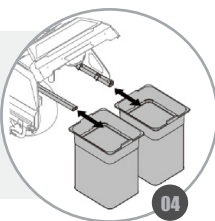

**WARNING / ATENCION / ATENÇÃO**



## INSTALLING GRASS CATCHER (OPTIONAL) / INSTALACIÓN DEL RECOLECTOR DE CÉSPED (OPCIONAL) / INSTALANDO O COLETOR DE GRAMA (OPCIONAL) - II

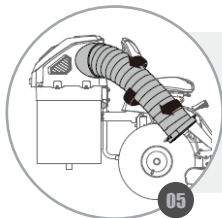

**INSERT THE CORRUGATED PIPE TO THE GRASS INLET AND ROTATE AS THE ARROW SHOWS UNTIL STOP;**  
**INSERTE EL TUBO CORRUGADO EN LA ENTRADA DEL COLECTOR Y GIRE SEGÚN LOS ZAPATOS DE LAS FLECHAS HASTA QUE SE DETENGA;**  
**INSIRA O TUBO CORRUGADO NA ENTRADA DO COLETOR E GIRE CONFORME AS SAPATAS DAS SETAS ATÉ PARAR;**

**LIFT THE SIDE DISCHARGE CHUTE OUT OF THE WAY, INSERT THE GRASS OUTLET PIPE TO THE DECK;**

**LEVANTAR LA SALIDA LATERAL E INSERTAR EL TUBO DE SALIDA DE CÉSPED;**  
**LEVANTE A SAÍDA LATERAL E INSIRA O TUBO DE SAÍDA DE GRAMA;**

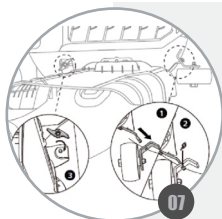
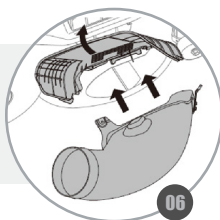

**INSERT THE GRASS OUTLET TUBE STEM THROUGH THE HOLE IN THE WHEEL MOUNTING BRACKET, ATTACH WITH THE PROVIDED PIN, ATTACH WITH THE PROVIDED WING NUT;**

**INSERTE EL VÁSTAGO DEL TUBO DE SALIDA DE HIERBA A TRAVÉS DEL AGUJERO EN EL SOPORTE DE MONTAJE DE LA RUEDA, CONÉCTELO CON EL PASADOR PROPORCIONADO, CONECTE CON LA TUERCA DE MARIPOSA PROPORCIONADA;**  
**INSIRA A HASTE DO TUBO DE SAÍDA DE GRAMA ATRAVÉS DO FURO NO SUPORTE DE MONTAGEM DA RODA, FIXE COM O PINO FORNECIDO, FIXE COM A PORCA BORBOLETA FORNECIDA;**

**CONNECT THE CORRUGATED PIPE TO THE GRASS OUTLET PIPE;**  
**CONECTE EL TUBO CORRUGADO AL TUBO DE SALIDA DE HIERBA;**  
**CONECTE O TUBO CORRUGADO AO TUBO DE SAÍDA DE GRAMA;**

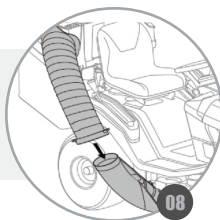

**WARNING / ATENCION / ATENÇÃO**



**INSTALLING MULCHING COVER (OPTIONAL) / INSTALACIÓN DEL RECICLADOR (OPCIONAL) / INSTALANDO O RECICLADOR (OPCIONAL)**

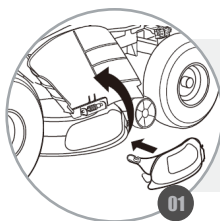

**LIFT THE SIDE DISCHARGE CHUTE OUT OF THE WAY IN ORDER TO INSTALL THE MULCH COVER;**

*LEVANTE EL CONDUCTO DE DESCARGA LATERAL PARA QUE NO ESTORBE PARA INSTALAR LA CUBIERTA DE MANTILLO;*  
*LEVANTE A CALHA DE DESCARGA LATERAL PARA FORA DO CAMINHO PARA INSTALAR A COBERTURA DE PALHA;*

**INSERT THE MULCH COVER ROD THROUGH THE HOLE IN THE ANTI-SCALP WHEEL MOUNTING BRACKET AND SECURE WITH THE PROVIDED COTTER PIN;**  
*INSERTE LA VARILLA DE LA CUBIERTA DE MANTILLO A TRAVÉS DEL ORIFICIO EN EL SOPORTE DE MONTAJE DE LA RUEDA PROTECTOR DE CUERO CABELLUDO Y ASEGÚRELA CON LA CHAVETA PROVISTA;*

*INSIRA A HASTE DE COBERTURA DE PALHA ATRAVÉS DO ORIFÍCIO NO SUPORTE DE MONTAGEM DA RODA ANTI-ESCALPAMENTO E PRENDA COM O CONTRAPINO FORNECIDO;*

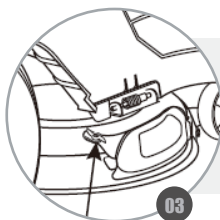
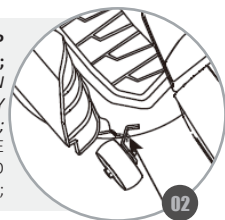

**INSERT THE MULCH COVER HOLE OVER THE THREADED ROD ON THE DECK AND SECURE WITH THE PROVIDED WING NUT;**

*INSERTE EL ORIFICIO DE LA CUBIERTA DE MANTILLO SOBRE LA VARILLA ROSCADA EN LA PLATAFORMA Y ASEGÚRELO CON LA TUERCA DE MARIPOSA PROVISTA;*  
*INSIRA O ORIFÍCIO DA COBERTURA DE PALHA SOBRE A HASTE ROSCADA NA PLATAFORMA E PRENDA COM A PORCA BORBOLETA FORNECIDA;*

**ENSURE THAT THE BOTTOM EDGE OF THE MULCH COVER IS NESTED INSIDE OF THE OUTER LIP ON THE DECK BEFORE LOWERING THE SIDE DISCHARGE CHUTE.**

*ASEGÚRESE DE QUE EL BORDE INFERIOR DE LA CUBIERTA DE MANTILLO ESTÉ ANIDADADO DENTRO DEL BORDE EXTERIOR DE LA PLATAFORMA ANTES DE BAJAR EL CONDUCTO DE DESCARGA LATERAL.*

*ASSEGURE-SE DE QUE A BORDA INFERIOR DA COBERTURA DE PALHA ESTEJA ANINHADA DENTRO DA BORDA EXTERNA DO CONVÉS ANTES DE ABAIXAR A CALHA DE DESCARGA LATERAL.*

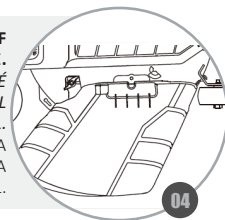

**WARNING / ATENCION / ATENÇÃO**

**MAKE SURE THE MULCH COVER AND SIDE DISCHARGE CHUTE ARE SECURELY ATTACHED WHEN FINISHED. FAILURE TO DO SO COULD CAUSE SERIOUS PERSONAL INJURY. THE MULCH COVER AND MULCH BLADE DOES NOT COME WITH THE PRODUCT.**

*ASEGÚRESE DE QUE LA CUBIERTA DE MANTILLO Y EL CONDUCTO DE DESCARGA LATERAL ESTÉN BIEN SUJETOS CUANDO TERMINE. NO CHEQUEAR PODRA CAUSAR LESIONES PERSONALES GRAVES. LAS PIEZAS DEL RECICLADOR NO VIENE CON EL PRODUCTO.*

*CERTIFIQUE-SE DE QUE A COBERTURA E A CALHA DE DESCARGA LATERAL ESTEJAM BEM PRESAS QUANDO TERMINAR. NÃO FAZER ISSO PODE CAUSAR FERIMENTOS PESSOAIS GRAVES. AS PEÇAS DO RECICLADOR NÃO ACOMPANHAM O PRODUTO.*



## FUELING TANK / ABASTECIENDO EL TANQUE DE COMBUSTIBLE / ABASTECENDO O TANQUE DE COMBUSTÍVEL



**REMOVE ANY DEBRIS FROM THE FUEL CAP AREA;**  
*ELIMINAR TODOS LOS DESECHOS DEL ÁREA DE LA TAPA DE COMBUSTIBLE;*  
REMOVA QUALQUER RESÍDUO DA ÁREA DA TAMPA DE COMBUSTÍVEL;

**REMOVE THE FUEL CAP;**  
*QUITE LA TAPA DE COMBUSTIBLE;*  
REMOVA A TAMPA DE COMBUSTÍVEL;

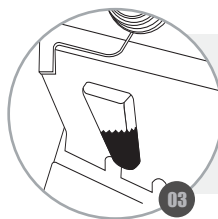

**FILL THE TANK WITH FUEL, MONITOR THE FUEL LEVEL BY LOOKING AT THE TRANSPARENT WINDOW ON THE LEFT OF THE TRACTOR;**  
*LLENE EL TANQUE CON COMBUSTIBLE, CONTROLE EL NIVEL DE COMBUSTIBLE MIRANDO LA VENTANA TRANSPARENTE A LA IZQUIERDA DEL TRACTOR;*  
ENCHEA O TANQUE COM COMBUSTÍVEL, MONITORE O NIVEL DE COMBUSTÍVEL OLHANDO PARA A JANELA TRANSPARENTE À ESQUERDA DO TRATOR;

**INSTALL THE FUEL CAP;**  
*INSTALE LA TAPA DE COMBUSTIBLE;*  
INSTALE A TAMPA DE COMBUSTÍVEL;

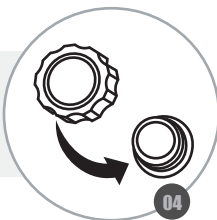

### WARNING / ATENCION / ATENÇÃO

**DO NOT USE POOR QUALITY GASOLINE OR MODIFY THE ENGINE TO USE OTHER TYPES OF FUEL.**

*NO USE GASOLINA DE MALA CALIDAD NI MODIFIQUE EL MOTOR PARA UTILIZAR OTROS TIPOS DE COMBUSTIBLE.*

*NÃO UTILIZE GASOLINA DE MÁ QUALIDADE OU MODIFIQUE O MOTOR PARA UTILIZAR OUTROS TIPOS DE COMBUSTÍVEIS.*



## OPERATING THE TRACTOR / OPERAR EL TRACTOR / OPERANDO O TRATOR- I



**INSERT THE KEY INTO THE IGNITION SWITCH;**  
*INSERTAR LA LLAVE EN EL INTERRUPTOR DE ENCENDIDO;*  
INSIRA A CHAVE NA IGNIÇÃO;

**IF THE BLADES ARE ENGAGED, DISENGAGE THE BLADES;**  
*SI LAS CUCHILLAS ESTÁN ENGANCHADAS, DESENGANCHAR;*  
SE AS LÂMINAS ESTIVEREM ENGATADAS, DESENGATE AS;

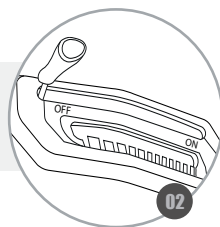

**FULLY DEPRESS THE BRAKE PEDAL;**  
*PRESSIONE COMPLETAMENTE EL PEDAL DEL FRENO;*  
PRESSIONE COMPLETAMENTE O PEDAL DO FREIO;

**MOVE THE THROTTLE TO THE FAST POSITION;**  
*MUEVA EL ACELERADOR A LA POSICIÓN RÁPIDA;*  
MOVA O ACELERADOR PARA A POSIÇÃO RÁPIDA;

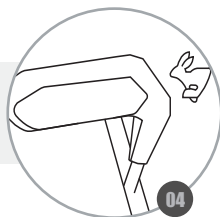



**TURN THE KEY TO THE START POSITION AND HOLD UNTIL THE ENGINE STARTS, AFTER THE ENGINE STARTS RELEASE THE KEY, IT WILL RETURN TO THE RUN POSITION;**  
*GIRE LA LLAVE A LA POSICIÓN DE ARRANQUE Y SOSTENGA HASTA QUE EL MOTOR ARRANQUE, DESPUÉS DE ARRANCAR EL MOTOR SUELTE LA LLAVE, VOLVERÁ A LA POSICIÓN DE FUNCIONAMIENTO;*  
GIRE A CHAVE NA POSIÇÃO DE PARTIDA E SEGRE ATÉ QUE O MOTOR LIGUE, APÓS A PARTIDA DO MOTOR SOLTE A CHAVE, ELE VOLTARÁ À POSIÇÃO DE FUNCIONAMENTO;

**WARNING / ATENCION / ATENÇÃO**









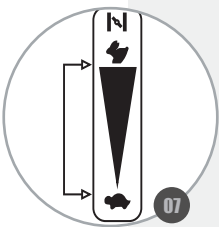
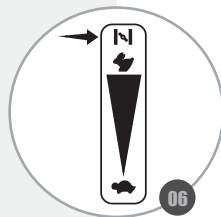

## OPERATING THE TRACTOR / OPERAR EL TRACTOR / OPERANDO O TRATOR- II



**AT THE FIRST START (COLD START), PLACE THE ALAVANCA DO ACELERADOR FULLY TO THE FRONT (POSITION ) , IT WILL FOGAR THE ENGINE OR SEJA VAI RESTRIGIR O A NA MISTURA AR COMBUSTIVEL, FACILITATING THE ENGINE START;**  
**EN EL PRIMER ARRANQUE (ARRANQUE EN FRÍO), COLOQUE LA PALANCA DEL ACELERADOR TOTALMENTE HACIA ADELANTE (POSICIÓN ) , ESTO AHOGARÁ EL MOTOR O RESTRICITARÁ EL AIRE EN LA MEZCLA AIRE COMBUSTIBLE, FACILITANDO EL ARRANQUE DEL MOTOR;**

**NA PRIMEIRA PARTIDA (PARTIDA FRIA), COLOQUE A ALAVANCA DO ACELERADOR TOTALMENTE PARA FRENTE (POSIÇÃO ) , ISSO IRÁ AFOGAR O MOTOR OU SEJA VAI RESTRINGIR O AR NA MISTURA AR COMBUSTIVEL, FACILITANDO A PARTIDA DO MOTOR;**



**AFTER STARTING, TAKE THE LEVER FROM POSITION  AND PLACE IT IN THE DESIRED POWER POSITION, THE CLOSER TO THE “” POSITION, THE MORE STRENGTH THE ENGINE WILL HAVE, THE MORE CLOSE THE PICKING “” THE LESS STRENGTH THE ENGINE WILL HAVE;**

**DESPUÉS DE ARRANCAR, QUITAR LA PALANCA DE LA POSICIÓN  Y COLOCARLA EN LA POSICIÓN DE POTENCIA DESEADA, CUANTO MÁS CERCA DE LA “”, MÁS FUERZA TENDRÁ EL MOTOR, CUANTO MÁS CERCA DE LA “” MENOS FUERZA EL MOTOR TENDRÁ;**

**APÓS A PARTIRA TIRE A ALAVANCA DA POSIÇÃO  E COLOQUE NA POSIÇÃO DE FORÇA DESEJADA, QUANTO MAIS PROXIMO A POSIÇÃO “” MAIS FORÇA O MOTOR TERÁ, QUANTO MAIS PROXIO A POSIÇÃO “” MENOS FORÇA O MOTOR TERÁ;**

**SLOWLY MOVE THE SHIFTER LEVER TO THE DESIRED GEAR, THE ARE SIX GEARS;**

**MUEVA LENTAMENTE LA PALANCA DE CAMBIOS A LA MARCHA DESEADA, SON SEIS MARCHAS;**

**MOVA LENTAMENTE A ALAVANCA DO CÂMBIO PARA A MARCHA DESEJADA, SÃO SEIS MARCHAS;**

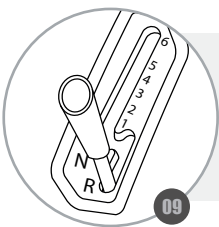
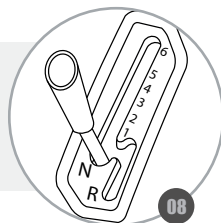

**TO ENGAGE REVERSE, STOP THE MOWER COMPLETELY AND PUT THE GEAR LEVER IN THE “R” POSITION AND RELEASE THE BRAKE SLOWLY;**

**PARA ACTIVAR LA MARCHA ATRÁS, DETENGA LA CORTACÉSPED POR COMPLETO Y COLOQUE LA PALANCA DE CAMBIOS EN LA POSICIÓN “R” Y SUELTE EL FRENO LENTAMENTE;**

**PARA ENGATAR A RÉ, PARE TOTALMENTE O CORTADOR E COLOQUE A ALAVANCA DE MARCHA NA POSIÇÃO “R” E SOLTE O FREIO LENTAMENTE;**

**WARNING / ATENCION / ATENÇÃO**



**PRESS THE BRAKE PEDAL TO THE END AND THEN, LIFT THE LEVER TO THE TOP, THUS ENGAGING THE PARKING BRAKE, RELEASE THE BRAKE PEDAL;**  
*PRESIONE EL PEDAL DEL FRENO HASTA EL FINAL Y LUEGO, LEVANTE LA PALANCA HASTA LO SUPERIOR, ACCIONANDO ASÍ EL FRENO DE ESTACIONAMIENTO, SUELTE EL PEDAL DEL FRENO;*  
*PRESSIONE ATE O FINAL O PEDAL DO FREIO E ENTÃO, LEVANTE A ALAVANCA ATÉ O TOPO ACIONANDO ASSIM O FREIO DE ESTACIONAMENTO, SOLTE O PEDAL DO FREIO;*

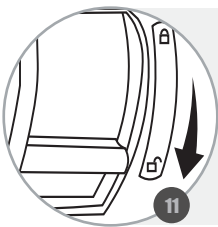
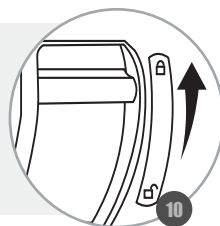

**TO REMOVE THE PARKING BRAKE, PRESS THE BRAKE PEDAL ALL THE WAY AND THEN PUT THE PARKING BRAKE LEVER DOWN AND THEN RELEASE THE BRAKE PEDAL;**  
*PARA QUITAR EL FRENO DE ESTACIONAMIENTO, PRESIONE EL PEDAL DEL FRENO TOTALMENTE Y LUEGO BAJE LA PALANCA DEL FRENO DE ESTACIONAMIENTO Y LUEGO SUELTE EL PEDAL DEL FRENO;*  
*PARA RETIRAR O FREIO DE ESTACIONAMENTO, PRESSIONE O PEDAL DE FREIO ATÉ O FINAL E ENTÃO COLOQUE A ALAVANCA DO FREIO DE ESTACIONAMENTO PARA BAIXO E ENTÃO SOLTE O PEDAL DO FREIO;*

**THE HEIGHT OF CUT LEVER IS LOCATED ON THE MOWER'S RIGHT FENDER, CAN BE ADJUSTED FROM 1" TO 4" (13 HEIGHT POSITIONS), TO CHANGE THE HEIGHT OF CUT, MOVE THE LEVER OUT OF THE NOTCH, THEN UP OR DOWN;**

*LA PALANCA DE ALTURA DE CORTE ESTÁ UBICADA EN EL GUARDABARROS DERECHO DE LA CORTACÉSPED, SE PUEDE AJUSTAR DE 1" A 4" (13 POSICIONES DE ALTURA), PARA CAMBIAR LA ALTURA DE CORTE, MUEVA LA PALANCA FUERA DE LA MUESCA, LUEGO HACIA ARRIBA O HACIA ABAJO;*

*A ALAVANCA DE ALTURA DE CORTE ESTÁ LOCALIZADA NO PARA-LAMA DIREITO DO CORTADOR, PODE SER AJUSTADA DE 1" A 4" (13 POSIÇÕES DE ALTURA), PARA ALTERAR A ALTURA DE CORTE, MOVA A ALAVANCA PARA FORA DO ENTALHE, DEPOIS PARA CIMA OU PARA BAIXO;*

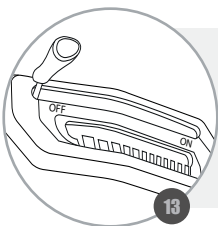
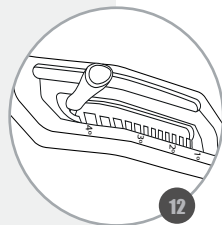

**TO ENGAGE THE BLADE PUT THE LEVER FORWARD, TO DISENGAGE PUT THE LEVER BACK;**

*PARA EMBRAGAR LA CUCHILLA PONER LA PALANCA HACIA ADELANTE, PARA DESEMBRAGAR PONER LA PALANCA HACIA ATRÁS;*  
*PARA ENGATAR A LÂMINA COLOQUE A ALAVANCA PARA FRENTE, PARA DESENGATAR COLOQUE A ALAVANCA PARA TRAS;*

WARNING / ATENCION / ATENÇÃO



**MOW IN REVERSE (MIR) OPTION / OPCION DE CORTE EN REVERSO (MIR) / OP-  
ÇÃO DE CORTAR EM REVERSO (MIR) - I**



**DEPRESS AND HOLD BRAKE/CLUTCH PEDAL TO STOP FORWARD TRAVEL;**  
*PRESIONE EL PEDAL DEL FRENO Y MANTENGA PARA DETENER EL AVANCE;*  
**PRESIONE E SEGRE O PEDAL DO FREIO PARA INTERROMPER O DESLOCAMENTO  
PARA FRENTE;**



**PRESS AND HOLD M-I-R BUTTON;**  
*MANTENGA PRESIONADO EL BOTÓN M-I-R;*  
**PRESIONE E SEGRE O BOTÃO M-I-R;**

**WARNING / ATENCION / ATENÇÃO**

**MOWING IN REVERSE CAN BE HAZARDOUS TO BYSTANDERS. TRAGIC ACCIDENTS CAN OCCUR IF THE OPERATOR IS NOT ALERT TO THE PRESENCE OF CHILDREN. NEVER ASSUME THAT CHILDREN WILL REMAIN WHERE YOU LAST SAW THEM. DO NOT MOW IN REVERSE UNLESS ABSOLUTELY NECESSARY. ALWAYS LOOK DOWN AND BEHIND BEFORE AND WHILE BACKING.**

*EL MODO REVERSO PUEDE SER PELIGROSO PARA PERSONAS AL REDOR SINDO POSIBLE ACARRETTAR EN ACCIDENTES TRÁGICOS SI EL OPERADOR NO ESTÁ ALERTA A LA PRESENCIA DE PERSONAS Y NIÑOS. NUNCA ASUMA QUE LOS NIÑOS PERMANECERÁN DONDE LOS VIO POR ÚLTIMA VEZ. NO CORTE EN REVERSA A MENOS QUE SEA ABSOLUTAMENTE NECESARIO. SIEMPRE MIRE HACIA ABAJO Y HACIA ATRÁS ANTES Y MIENTRAS RETROCEDE.*

**CORTAR AO CONTRÁRIO PODE SER PERIGOSO PARA AS PESSOAS AO REDOR. ACIDENTES TRÁGICOS PODEM OCORRER SE O OPERADOR NÃO ESTIVER ATENTO À PRESENÇA DE CRIANÇAS. NUNCA ASSUMA QUE AS CRIANÇAS PERMANECERÃO ONDE VOCÊ AS VIU PELA ÚLTIMA VEZ. NÃO CORTE EM SENTIDO INVERSO, A MENOS QUE SEJA ABSOLUTAMENTE NECESSÁRIO. SEMPRE OLHE PARA BAIXO E PARA TRÁS ANTES E DURANTE A RÉ.**



**MOW IN REVERSE (MIR) OPTION / OPCION DE CORTE EN REVERSO (MIR) / OP-  
ÇÃO DE CORTAR EM REVERSO (MIR) -II**

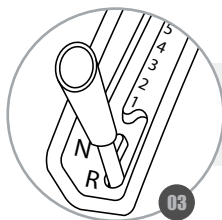

**SHIFT GEAR INTO REVERSE;**  
*ENGRANE LA MARCHA ATRÁS;*  
*ENGATE A MARCHA À RÉ;*



**RELEASE M-I-R BUTTON;**  
*SUELTE EL BOTÓN M-I-R;*  
*SOLTE O BOTÃO M-I-R;*



**SLOWLY RELEASE BRAKE/CLUTCH PEDAL.**  
*SUELTE LENTAMENTE EL PEDAL DEL FRENO.*  
*SOLTE LENTAMENTE O PEDAL DO FREIO.*

**WARNING / ATENCION / ATENÇÃO**



## OPERATING THE TRACTOR WITH CVT TRANSMISSION / OPERAR EL TRACTOR CON TRANSMISIÓN CVT / OPERANDO O TRATOR COM O CÂMBIO CVT



**DEPRESS THE BRAKE PEDAL AND RELEASE THE PARKING BRAKE ;**  
*PRESIONE EL PEDAL DEL FRENO TOTALMENTE Y SUELTE EL FRENO DE ESTACIONAMIENTO;*  
**PRESSIONE O PEDAL DO FREIO ATÉ O FINAL E LIBERE O FREIO DE ESTACIONAMENTO;**

**PLACE THE SHIFTER LEVER IN EITHER THE FORWARD (F) OR REVERSE (R) GEAR ;**  
*PONGA EL CAMBIO DE MARCHAS EN LA POSICIÓN (F) PARA AVANZAR Y (R) PARA RETROCEDER;*  
**COLOQUE O CAMBIO DA MARCHA NA POSIÇÃO (F) PARA IR PARA FRENTE E (R) PARA IR PARA TRÁS;**

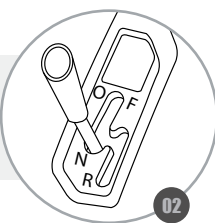

**RELEASE THE BRAKE PEDAL .**  
*SUELTE EL PEDAL DEL FRENO.*  
**SOLTE O PEDAL DO FREIO.**

**GRADUALLY BEGIN TO APPLY PRESSURE TO THE DRIVE PEDAL. THE FURTHER DOWN THE PEDAL IS PUSHED, THE FASTER THE TRACTOR WILL TRAVEL IN THE DESIRED DIRECTION;**  
*EMPECE A APLICAR GRADUALMENTE PRESIÓN EN EL PEDAL DEL ACELERADOR CUANTO MÁS PRESIÓN MÁS RÁPIDO SE MOVERÁ EL TRACTOR;*  
**COMECE GRADUALMENTE A APLICAR PRESSÃO NO PEDAL DO ACELERADOR QUANTO MAIS PRESSÃO FIZER MAIS RÁPIDO O TRATOR SE DESLOCORÁ;**

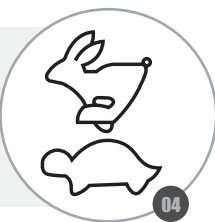

**WARNING / ATENCION / ATENÇÃO**



**MAINTENANCE SCHEDULE / CRONOGRAMA DE MANTENIMIENTO / CRONOGRAMA DE MANUTENÇÃO**

|  |  |   |
|--|--|---|
| <b>EVERY 8 HOURS OR DAILY</b>  | <b>CADA 8 HORAS O DIARIAMENTE</b>  | <b>A CADA 8 HORAS OU DIARIAMENTE</b>  |
| <ul style="list-style-type: none"> <li>•CHECK THE SAFETY INTERLOCK SYSTEM</li> <li>•REMOVE ANY DEBRIS FROM THE TRACTOR, MOWER DECK AND ENGINE COMPARTMENT</li> <li>•CHECK THE ENGINE OIL LEVEL</li> </ul>                                      | <ul style="list-style-type: none"> <li>•COMPROBAR EL SISTEMA DE ENCLAVAMIENTO DE SEGURIDAD</li> <li>•RETIRE TODOS LOS DESECHOS DEL TRACTOR, LA PLATAFORMA DE LA SEGADORA Y EL COMPARTIMIENTO DEL MOTOR</li> <li>•COMPRUEBE EL NIVEL DE ACEITE DEL MOTOR</li> </ul>                                   | <ul style="list-style-type: none"> <li>•VERIFIQUE O SISTEMA DE BLOQUEIO DE SEGURANÇA</li> <li>•REMOVA QUALQUER RESÍDUO DO TRATOR, DA PLATAFORMA DO CORTADOR E DO COMPARTIMENTO DO MOTOR</li> <li>•VERIFIQUE O NÍVEL DO ÓLEO DO MOTOR</li> </ul>   |
| <b>EVERY 25 HOURS OR ANNUALLY</b>  | <b>CADA 25 HORAS O ANUALMENTE</b>  | <b>A CADA 25 HORAS OU ANUALMENTE</b>  |
| <ul style="list-style-type: none"> <li>•CHECK THE TIRE PRESSURE</li> <li>•CHECK THE MOWER BLADE STOPPING TIME</li> <li>•CHECK FOR LOOSE HARDWARE ON THE TRACTOR</li> <li>•CLEAN THE AIR FILTER</li> </ul>                                      | <ul style="list-style-type: none"> <li>•COMPROBAR LA PRESIÓN DE LOS NEUMÁTICOS</li> <li>•COMPRUEBE EL TIEMPO DE PARADA DE LA CUCHILLA DEL CORTACÉSPED</li> <li>•COMPRUEBE SI HAY HERRAJES SUELTOS EN EL TRACTOR</li> <li>•LIMPIAR EL FILTRO DE AIRE</li> </ul>                                       | <ul style="list-style-type: none"> <li>•VERIFIQUE A PRESSÃO DOS PNEUS</li> <li>•VERIFIQUE O TEMPO DE PARADA DA LÂMINA DO CORTADOR</li> <li>•VERIFIQUE SE NÃO A PEÇAS, PORCAS OU PARAFUSOS SOLTOS.</li> <li>•LIMPE O FILTRO DE AR</li> </ul>   |
| <b>EVERY 50 HOURS OR ANNUALLY</b>  | <b>CADA 50 HORAS O ANUALMENTE</b>  | <b>A CADA 50 HORAS OU ANUALMENTE</b>  |
| <ul style="list-style-type: none"> <li>•CLEAN THE BATTERY AND CABLES</li> <li>•CHECK THE TRACTOR BRAKES</li> <li>•CHANGE THE ENGINE OIL</li> <li>•REPLACE THE AIR FILTER</li> </ul>  | <ul style="list-style-type: none"> <li>•CAMBIAR EL ACEITE DEL MOTOR</li> <li>•VERIFICAR Y LIMPIAR LA BUJÍA</li> <li>•CAMBIAR EL ACEITE DEL MOTOR</li> <li>•REEMPLAZAR EL FILTRO DE AIRE</li> </ul>   | <ul style="list-style-type: none"> <li>•LIMPE A BATERIA E OS CABOS</li> <li>•VERIFIQUE OS FREIOS DO TRATOR</li> <li>•TROQUE O ÓLEO DO MOTOR</li> <li>•SUBSTITUA O FILTRO DE AR</li> </ul>   |
| <b>SEE AN AUTHORIZED SERVICE DEALER ANNUALLY</b>   | <b>CONSULTE A UN CONCESIONARIO DE SERVICIO AUTORIZADO ANUALMENTE</b>   | <b>CONSULTE ANUALMENTE UM REVENDEDOR AUTORIZADO</b>   |
| <ul style="list-style-type: none"> <li>•LUBRICATE THE TRACTOR</li> <li>•MOWER BLADES CHECK</li> <li>•INSPECT THE MUFFLER</li> <li>•REPLACE THE SPARK PLUGS</li> <li>•REPLACE THE FUEL FILTER</li> <li>•CLEAN THE AIR COOLING SYSTEM</li> </ul> | <ul style="list-style-type: none"> <li>•LUBRICAR EL TRACTOR</li> <li>•COMPROBACIÓN DE LAS CUCHILLAS DEL CORTACÉSPED</li> <li>•INSPECCIONE EL SILENCIADOR</li> <li>•SUSTITUYA LAS BUJÍAS</li> <li>•REEMPLAZAR EL FILTRO DE COMBUSTIBLE</li> <li>•LIMPIAR EL SISTEMA DE ENFRÍAMENTO DE AIRE</li> </ul> | <ul style="list-style-type: none"> <li>•LUBRIFICAR O TRATOR</li> <li>•VERIFICAÇÃO DAS LÂMINAS DO CORTADOR</li> <li>•INSPECIONE O SILENCIADOR</li> <li>•SUBSTITUA AS VELAS DE IGNIÇÃO</li> <li>•SUBSTITUA O FILTRO DE COMBUSTÍVEL</li> <li>•LIMPE O SISTEMA DE REFRIGERAÇÃO DE AR</li> </ul> |

**\*THESE SERVICES MUST BE DONE AT AUTHORIZED TOYAMA TECHNICAL ASSISTANCE.**

**\*ESTOS SERVICIOS DEBEN SER REALIZADOS EN UNA ASISTENCIA TÉCNICA TOYAMA AUTORIZADA.**

**\*ESTES SERVIÇOS DEVEM SER REALIZADOS NAS ASSISTÊNCIAS TÉCNICAS AUTORIZADAS TOYAMA.**

**REPLACING THE ENGINE OIL / CAMBIANDO EL ACEITE DEL MOTOR / TROCANDO O ÓLEO DO MOTOR— I**

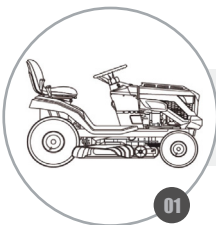

**PLACE THE CUTTER ON A FLAT SURFACE AND TURN OFF;**  
**COLOQUE EL CORTADOR EN UNA SUPERFICIE PLANA Y APAGUE;**  
**COLOQUE O CORTADOR EM UMA SUPERFÍCIE PLANA E DESLIGUE;**

**PLACE THE OIL DRAIN SLEEVE (INCLUDED WITH TRACTOR) UNDER THE DRAIN PLUG;**  
**COLOQUE LA MANGA DE DRENAJE DE ACEITE (INCLUIDA CON EL TRACTOR) DEBAJO DEL TAPÓN DE DRENAJE;**  
**COLOQUE A MANGA DE DRENAGEM DE ÓLEO (INCLUÍDA COM O TRATOR) SOB O TAMPÃO DE DRENAGEM;**

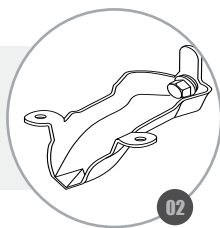

**PLACE A COLLECTION CONTAINER BELOW THE OIL DRAIN SLEEVE;**  
**COLOQUE UN RECIPIENTE DE RECOLECCIÓN DEBAJO DEL MANGUITO DE DRENAJE DE ACEITE;**  
**COLOQUE UM RECIPIENTE DE COLETA ABAIXO DA MANGA DE DRENAGEM DE ÓLEO;**

**WARNING / ATENCION / ATENÇÃO**

**DO NOT TILT THE ENGINE OR EQUIPMENT TO AN ANGLE THAT MAY CAUSE FUEL LEAKAGE / WHILE THE ENGINE IS STILL WARM, DRAIN THE CRANKCASE OIL / TOYAMA ENGINES DO NOT COME WITH OIL IN THE CRANKCASE.**

**NO INCLINE EL MOTOR O EL EQUIPO EN UN ÁNGULO QUE PUEDA OCASIONAR FUGA DE COMBUSTIBLE / MIENTRAS EL MOTOR ESTE TIBIO, ESCURRA EL ACEITE DEL CÁRTER / LOS MOTORES TOYAMA NO VIENEN CON ACEITE EN EL CÁRTER.**

**NÃO INCLINE O MOTOR OU O EQUIPAMENTO PARA UM ÂNGULO QUE QUE POSSA CAUSAR VAZAMENTO DE COMBUSTÍVEL / O ÓLEO EM TEMPERATURA MORMA É MAIS FÁCIL DE DRENAR / OS MOTORES TOYAMA NÃO ACOMPANHAM ÓLEO NO CÁRTER.**



## REPLACING THE ENGINE OIL / CAMBIANDO EL ACEITE DEL MOTOR / TROCANDO O ÓLEO DO MOTOR- II

**REMOVE THE DRAIN PLUG AND LET ALL THE OIL DRAIN;**  
*QUITE EL TAPÓN DE DRENAJE Y ESPERE A QUE EL ACEITE SEA DRENADO ;*  
*REMOVA O TAMPÃO DE DRENAGEM E ESPERE TODO O ÓLEO ESCORRER ;*

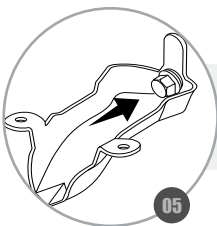
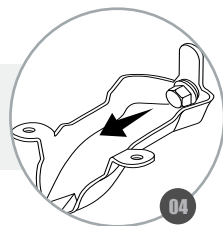

**RE-INSTALL THE OIL DRAIN PLUG TIGHTLY;**  
*VUELVA A INSTALAR EL TAPÓN DE DRENAJE DEL ACEITE FIRMEMENTE;*  
*REINSTALE BEM O TAMPÃO DE DRENAGEM DE ÓLEO;*

**REFILL THE ENGINE WITH NEW OIL;**  
*LLENAR EL MOTOR CON ACEITE NUEVO;*  
*REABASTECIR O MOTOR COM ÓLEO NOVO;*



### WARNING / ATENCION / ATENÇÃO

**USE THE FUNNEL FOR FILLING, IN CASE OF CARELESS SPILLING, CLEAN THE GROUND TO AVOID SLIPPING / OPERATING THE ENGINE WITH LOW OIL LEVEL MAY CAUSE DAMAGE TO THE EQUIPMENT / DISCARD USED OIL IN A CORRECT LOCATION.**

*EVITAR DERRAMAR EL ACEITE SOBRE EL PISO; EN CASO DE DERRAMAR ACCIDENTALMENTE, LIMPIE EL PISO PARA EVITAR ACCIDENTES / OPERAR EL MOTOR CON BAJO NIVEL DE ACEITE PUEDE CAUSAR DAÑOS EN EL EQUIPO / DESECHE EL ACEITE USADO EN EL LUGAR CORRECTO.*

USE O FUNIL PARA ENCHIMENTO, EM CASO DE DERRAMAMENTO ACIDENTAL, LIMPE O CHÃO PARA EVITAR ACCIDENTES / FUNCIONAR O MOTOR COM NÍVEL DE ÓLEO BAIXO PODE CAUSAR DANOS NO EQUIPAMENTO/ DESCARTE O ÓLEO USADO EM LOCAL CORRETO.





## CLEANING THE SPARK PLUG / LIMPIANDO LA BUJÍA / LIMPANDO A VELA - I

**OFF**



**01**

**TURN OFF THE ENGINE AND ALLOW TO COOL;**  
*APAGUE EL MOTOR Y ESPERE HASTA QUE SE ENFRÍE;*  
*DESLIGUE O MOTOR E AGUARDE ESFRIAR;*

**DISCONNECT THE SPARK PLUG PROTECTION;**  
*DESCONECTE LA PROTECCIÓN DE LA BUJÍA;*  
*DESCONECTE O CACHIMBO DA VELA;*

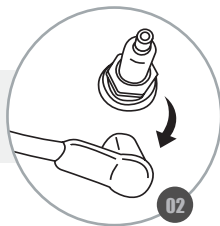

**02**

**REMOVE ANY DIRT AROUND THE SPARK PLUG;**  
*REMUEVA CUALQUIER TIPO DE SUCIEDAD ALREDEDOR DE LA BUJÍA;*  
*REMOVA QUALQUER SUJEIRA EXISTENTE AO REDOR DA VELA;*

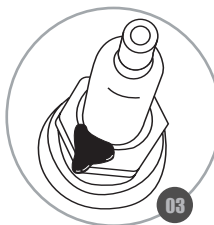

**03**

**REMOVE THE SPARK PLUG USING AN APPROPRIATE WRENCH;**  
*RETIRE LA BUJÍA UTILIZANDO UNA LLAVE APROPIADA;*  
*RETIRE A VELA UTILIZANDO UMA CHAVE APROPRIADA;*

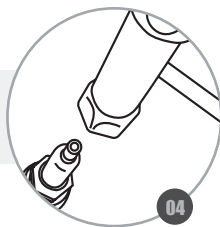

**04**

**REMOVE DIRT FROM THE ELECTRODE WITH A STEEL BRUSH;**  
*REMUEVA LA SUCIEDAD DEL ELECTRODO CON UN CEPILLO DE ACERO;*  
*REMOVA A SUJEIRA DO ELETRODO COM UMA ESCOVA DE AÇO;*

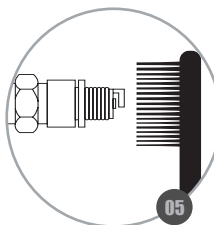

**05**

**WARNING / ATENCION / ATENÇÃO**

**WHEN THE ELECTRODES ARE WORN OR THE INSULATION IS CRACKED, REPLACE THE SPARK PLUG / BLEACHING OR BLACKENING OF THE SPARK PLUG INSULATION MAY BE CAUSED BY IMPROPER ADJUSTMENTS OF THE ENGINE OR IMPROPER USE OF THE SPARK PLUG.**

*CUANDO LOS ELECTRODOS ESTÁN GASTADOS O EL AISLANTE ESTÁ AGRIETADO, CAMBIE LA BUJÍA / EL BLANQUEAMIENTO O ENNEGRECIMIENTO DEL AISLANTE DE LA BUJÍA PUEDE SER CAUSADO POR AJUSTES INCORRECTOS EN EL MOTOR O USO DE LA BUJÍA INCORRECTA.*

*QUANDO OS ELETRODOS ESTIVEREM GASTOS OU O ISOLANTE ESTIVER RACHADO, TROQUE A VELA / O BRANQUEAMENTO OU ENEGRECIMENTO DO ISOLANTE DA VELA PODE SER CAUSADO POR AJUSTES INCORRETOS NO MOTOR OU USO DA VELA INCORRETA.*



## CLEANING THE SPARK PLUG / LIMPIANDO LA BUJÍA / LIMPANDO A VELA - II

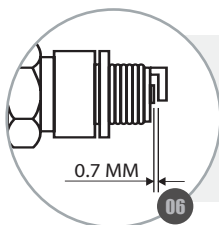

**CHECK THE SPACING BETWEEN THE ELECTRODE AND THE SPARK PLUG. CORRECT IF NECESSARY, SETTING BETWEEN 0,7 AND 0,8 mm;**  
*VERIFIQUE EL ESPACIAMIENTO ENTRE EL ELECTRODO Y LA BUJÍA. CORRIJA SI ES NECESARIO DEJANDO ENTRE 0,7 Y 0,8 mm;*  
**VERIFIQUE O ESPAÇAMENTO ENTRE O ELETRODO E A VELA, CORRIJA SE NECESSÁRIO DEIXANDO ENTRE 0,7 E 0,8 mm;**

**REINSTALL THE SPARK PLUG MANUALLY BY USING YOUR HAND AND THREADING ONLY WHAT IS NECESSARY;**  
*REINSTELE LA BUJÍA MANUALMENTE, ROSCANDO SOLO LO NECESARIO;*  
**REINSTELE A VELA MANUALMENTE, ROSQUEANDO APENAS O NECESSÁRIO;**

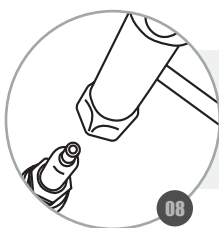

**AFTER SETTING THE SPARK PLUG, TIGHTEN WITH A WRENCH ABOUT 1/8 TO 1/4 TURN;**  
*DESPUÉS DE ASENTAR LA BUJÍA, APRIETE CON LA LLAVE ALREDEDOR DE 1/8 A 1/4 DE VUELTA;*  
**APÓS ASSENTAR A VELA, APERTE COM A CHAVE EM TORNO DE 1/8 A 1/4 DE VOLTA;**

**REINSTALL THE SPARK PLUG PROTECTION ;**  
*VUELVA A COLOCAR LA PROTECCIÓN DE LA BUJÍA;*  
**RECOLOQUE O CACHIMBO DA VELA;**



### WARNING / ATENCION / ATENÇÃO

**A LOOSE SPARK PLUG CAN OVERHEAT AND DAMAGE THE ENGINE / OVER TIGHTENING THE SPARK PLUG CAN DAMAGE THE THREADS IN THE CYLINDER HEAD.**

*UNA BUJÍA FLOJA PUEDE CAUSAR CALENTAMIENTO DEL MOTOR Y DAÑAR EL MOTOR / UNA BUJÍA MUY APRETADA PUEDE DAÑAR LA ROSCA DEL CABEZOTE DEL MOTOR.*

**UMA VELA FROUXA PODE CAUSAR AQUECIMENTO E DANIFICAR O MOTOR / UMA VELA MUITO APERTADA PODE DANIFICAR A ROSCA DO CABEÇOTE DO MOTOR.**



## REPLACING THE SPARK PLUG / CAMBIANDO LA BUJÍA / TROCANDO A VELA- I

**OFF**



**01**

**TURN OFF THE ENGINE AND ALLOW TO COOL;**  
*APAGUE EL MOTOR Y ESPERE HASTA QUE SE ENFRÍE;*  
DESLIGUE O MOTOR E AGUARDE ESFRIAR;

**DISCONNECT THE SPARK PLUG PROTECTION;**  
*DESCONECTE LA PROTECCIÓN DE LA BUJÍA;*  
DESCONECTE O CACHIMBO DA VELA;

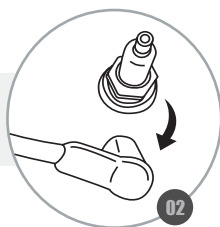

**02**

**REMOVE ANY DIRT AROUND THE SPARK PLUG;**  
*REMUEVA CUALQUIER TIPO DE SUCIEDAD ALREDEDOR DE LA BUJÍA;*  
REMOVA QUALQUER SUJEIRA EXISTENTE AO REDOR DA VELA;

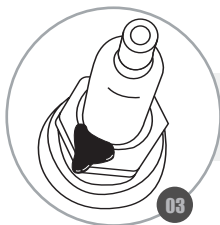

**03**

**REMOVE THE SPARK PLUG USING AN APPROPRIATE WRENCH;**  
*RETIRE LA BUJÍA UTILIZANDO UNA LLAVE APROPIADA;*  
RETIRE A VELA UTILIZANDO UMA CHAVE APROPRIADA;

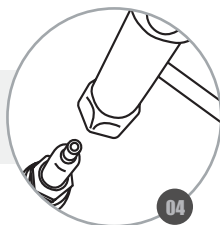

**04**

**WARNING / ATENCION / ATENÇÃO**

**THE CORRECT SPACING BETWEEN THE ELECTRODE AND THE SPARK PLUG IS 0.70 AND 0.80 mm, IF NECESSARY ADJUST.**

*EL ESPACIAMIENTO CORRECTO ENTRE EL ELECTRODO Y LA VELA ES DE 0,70 Y 0,80 mm, SI ES NECESARIO REALIZAR EL AJUSTE.*

O ESPAÇAMENTO CORRETO ENTRE O ELETRODO E A VELA É DE 0,70 E 0,80 mm, SE NECESSÁRIO REALIZE O AJUSTE.



## REPLACING THE SPARK PLUG / CAMBIANDO LA BUJÍA / TROCANDO A VELA- II



**REINSTALL THE NEW SPARK PLUG BY USING YOUR HAND, THREADING ONLY WHAT IS NECESSARY;**

*INSTALE LA NUEVA BUJÍA MANUALMENTE, ROSCANDO SOLO LO NECESARIO;*  
*REINSTELE A VELA NOVA MANUALMENTE, ROSQUEANDO APENAS O NECESSÁRIO;*

**AFTER SETTING THE SPARK PLUG, TIGHTEN WITH A WRENCH GIVING A 1/4 TURN;**  
*DESPUÉS DE ASENTAR LA BUJÍA, APRIETE CON UNA LLAVE HASTA 1/4 DE VUELTA;*  
*APÓS ASSENTAR A VELA, APERTE COM A CHAVE ATÉ 1/4 VOLTA;*



**REINSTALL THE SPARK PLUG PROTECTION ;**  
*VUELVA A COLOCAR LA PROTECCIÓN DE LA BUJÍA;*  
*RECOLOQUE O CACHIMBO DA VELA;*

### WARNING / ATENCION / ATENÇÃO

**BLEACHING OR BLACKENING OF THE SPARK PLUG INSULATION MAY BE CAUSED BY IMPROPER ADJUSTMENTS TO THE ENGINE OR IMPROPER USE OF THE SPARK PLUG.**

*EL BLANQUEAMIENTO O ENNEGRECIMIENTO DEL AISLANTE DE LA BUJÍA PUEDE SER CAUSADO POR AJUSTES INCORRECTOS EN EL MOTOR O USO DE LA BUJÍA INCORRECTA.*

*O BRANQUEAMENTO OU ENEGRECIMENTO DO ISOLANTE DA VELA PODE SER CAUSADO POR AJUSTES INCORRETOS NO MOTOR OU USO DA VELA INCORRETA.*



## LEVELING THE CUTTING DECK / NIVELACIÓN DE LA PLATAFORMA DE CORTE / NIVELAR A PLATAFORMA DE CORTE – I

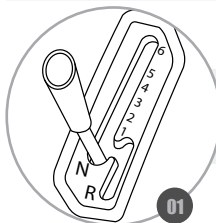

**MAKE SURE THE TRACTOR IS IN NEUTRAL;**  
*ASEGÚRESE DE QUE EL TRACTOR ESTÉ EN PUNTO MUERTO;*  
*VERIFIQUE SE O TRATOR ESTÁ EM NEUTRO;*

**STOP THE ENGINE, ENGAGE THE PARKING BRAKE, AND REMOVE THE KEY;**  
*PARE EL MOTOR, ACCIONE EL FRENO DE ESTACIONAMIENTO Y QUILTE LA LLAVE;*  
*PARE O MOTOR, ACIONE O FREIO DE ESTACIONAMENTO E RETIRE A CHAVE;*

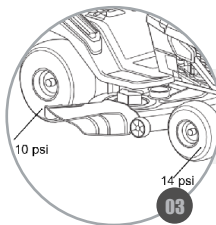
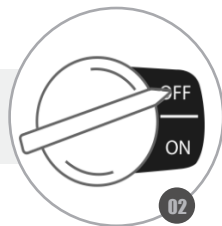

**MAKE SURE THAT THE TIRES ARE PROPERLY INFLATED;**  
*ASEGÚRESE DE QUE LAS LLANTAS ESTÉN BIEN INFLADAS;*  
*CERTIFIQUE-SE DE QUE OS PNEUS ESTÃO ADEQUADAMENTE CALIBRADOS;*

**RAISE THE HEIGHT OF THE CUTTING DECK TO ITS HIGHEST POSITION;**  
*LEVANTE A ALTURA DA PLATAFORMA DE CORTE PARA SUA POSIÇÃO MAIS ALTA;*  
*LEVANTE A ALTURA DA PLATAFORMA DE CORTE PARA SUA POSIÇÃO MAIS ALTA;*

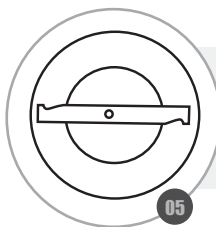
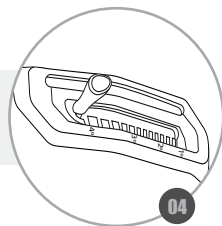

**POSITION THE BLADES SO THAT THE ENDS POINT TOWARD THE SIDES OF THE MOWER;**  
*COLOQUE LAS CUCHILLAS DE MANERA QUE LOS EXTREMOS APUTEN HACIA LOS LADOS DEL CORTACÉSPED;*  
*POSICIONE AS LÂMINAS DE FORMA QUE AS EXTREMIDADES APONTEM PARA OS LADOS DO CORTADOR;*

**MEASURE THE DISTANCE FROM THE BLADE TO THE FLOOR IF THE MEASUREMENT IS GREATER THAN 0,5CM GO TO THE NEXT STEP (DO IT ON BOTH SIDES);**  
*MIDA LA DISTANCIA DE LA HOJA AL PISO SI LA MEDIDA ES MAYOR A 0,5 CM VAYA AL SIGUIENTE PASO (HAZLO POR AMBOS LADOS);*  
*MEÇA A DISTANCIA DA LAMINA ATÉ O CHÃO SE A MEDIDA FOR MAIOR QUE 0,5CM SIGA PARA PROXIMA ETAPA (FAÇA NOS DOIS LADOS);*

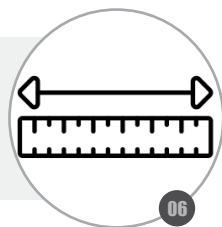

**WARNING / ATENCION / ATENÇÃO**



## LEVELING THE CUTTING DECK / NIVELACIÓN DE LA PLATAFORMA DE CORTE / NIVELAR A PLATAFORMA DE CORTE – II

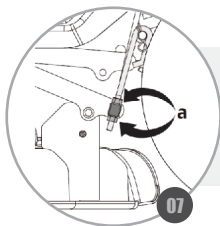

**TURN THE NUT TO UP OR DOWN THE DECK;**  
*GIRE LA TUERCA HACIA ARRIBA O HACIA ABAJO DE LA PLATAFORMA;*  
*GIRE A PORCA PARA QUE SUBA OU BAIXE O DECK;*

**POSITION THE BLADES SO THAT THE ENDS POINT TOWARD THE FRONT OF THE MOWER;**  
*COLOQUE LAS CUCHILLAS DE MANERA QUE LOS EXTREMOS APUNTEN HACIA EL FRENTE DEL CORTADOR*  
*POSICIONE AS LÂMINAS DE FORMA QUE AS EXTREMIDADES APONTEM PARA A FRENTE DO CORTADOR;*

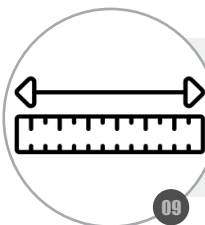
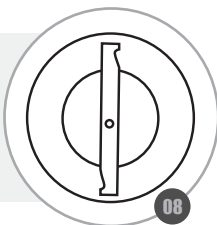

**MEASURE THE TIP OF THE BLADE TO THE GROUND THE DISTANCE MUST BE BETWEEN 0.63 CM AND 0.9525CM BELOW THE REAR TIP;**  
*MIDA LA PUNTA DE LA HOJA AL SUELO LA DISTANCIA DEBE ESTAR ENTRE 0,63 CM Y 0,9525 CM POR DEBAJO DE LA PUNTA TRASERA;*  
*MEDIR A PONTA DA LÂMINA ATÉ O SOLO A DISTÂNCIA DEVE ESTAR ENTRE 0,63 CM E 0,9525CM ABAIXO DA PONTA TRAISSERA;*

**IF FRONT TO BACK ADJUSTMENT IS NEEDED, AFTER LOSING THE OUTER JAM NUT TURN THE INNER ADJUSTMENT NUT CLOCKWISE TO RAISE OR COUNTERCLOCKWISE TO LOWER THE FRONT THE CUTTING DECK;**  
*SI SE NECESITA UN AJUSTE DELANTERO HACIA ATRÁS, DESPUÉS DE LIBERAR LA CONTRA-TUERCA EXTERNA, GIRE LA TUERCA DE AJUSTE INTERNA EN SENTIDO HORARIO PARA SUBIR O EN SENTIDO ANTIHORARIO PARA BAJAR LA PLACA DE CORTE DELANTERA;*  
*SE O AJUSTE DA FRENTE PARA TRÁS FOR NECESSÁRIO, DEPOIS DE SOLTAR A PORCA DE PRESSÃO EXTERNA, GIRE A PORCA DE AJUSTE INTERNA NO SENTIDO HORÁRIO PARA LEVANTAR OU NO SENTIDO ANTI-HORÁRIO PARA ABAIXAR A FRENTE DA PLATAFORMA DE CORTE;*



### WARNING / ATENCION / ATENÇÃO

**TRACTOR BLADES ARE SHARP, WRAP THE BLADE OR WEAR GLOVES, AND USE EXTRA CAUTION WHEN SERVING THEM.**

*LAS CUCHILLAS DEL TRACTOR SON AFILADAS, ENVUELVA LA CUCHILLA O USE GUANTES, Y TENGA PRECAUCIÓN EXTRA AL MANEJARLAS.*

*AS LAMINAS DO TRATOR SÃO AFIADAS, CUBRA A LAMINA OU USE LUVAS DE PROTEÇÃO E TENHA PRECAÇÃO EXTRA QUANDO AS UTILIZAR.*



## REMOVING THE CUTTING DECK / EXTRACCIÓN DE LA PLATAFORMA DE CORTE / REMOVENDO O DECK – I

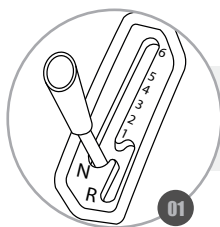

**MAKE SURE THE TRACTOR IS IN NEUTRAL;**  
*ASEGÚRESE DE QUE EL TRACTOR ESTÉ EN PUNTO MUERTO;*  
VERIFIQUE SE O TRATOR ESTÁ EM NEUTRO;

**STOP DE ENGINE, ENGAGE THE PARKING BRAKE;**  
*APAGUE EL MOTOR, ACCIONE EL FRENO DE ESTACIONAMIENTO;*  
DES Ligue O MOTOR, ACIONE O FREIO DE ESTACIONAMENTO;

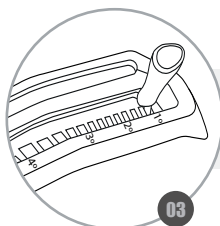
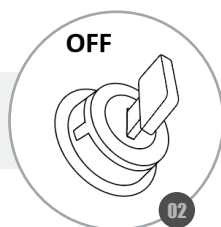

**LOWER THE DECK TO ITS LOWEST POSITION;**  
*BAJA LA PLATAFORMA A SU POSICIÓN MÁS BAJA;*  
BAIXE A PLATAFORMA PARA POSIÇÃO MAIS BAIXA;

**DISCONNECT THE CABLE SPRING THAT CONNECTS THE DECK TO THE TRACTOR (A);**  
*DESCONECTE EL MUELLE DEL CABLE QUE CONECTA LA PLATAFORMA AL TRACTOR (A);*  
DESCONECTE A MOLA DE CABO QUE CONECTA A PLATAFORMA AO TRATOR (A);

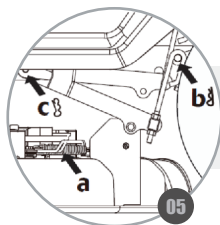
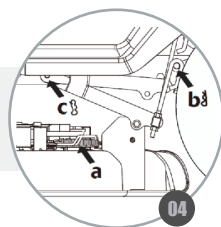

**REMOVE THE 5 HITCH PINS, 2 ON THE LEFT, 2 ON THE RIGHT (B,C);**  
*QUITE LOS 5 PASADORES DE ENGANCHE, 2 A LA IZQUIERDA, 2 A LA DERECHA (B,C);*  
REMOVA OS 5 PINOS DE ENGATE, 2 À ESQUERDA, 2 À DIREITA (B,C);

**WARNING / ATENCION / ATENÇÃO**



**REMOVING THE CUTTING DECK / EXTRACCIÓN DE LA PLATAFORMA DE CORTE /  
REMOVENDO O DECK – II**

**REMOVE THE HITCH PIN ON THE FRONT (D);**  
*QUITE EL PASADOR DE ENGANCHE DELANTERO (D);*  
REMOVA O PINO DE ENGATE NA FRENTE (D);

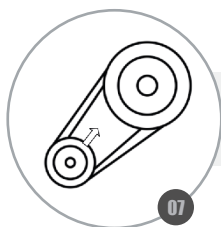
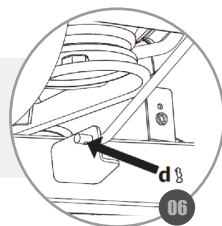

**SLIP THE DECK BELT OFF THE DRIVE PULLEY ASSEMBLY;**  
*QUITE LA CORREA DE LO DECK DEL CONJUNTO DE LA POLEA DE TRANSMISIÓN;*  
RETIRE A CORREIA DO DECK DO CONJUNTO DA POLIA DE TRANSMISSÃO;

**SLIDE THE DECK OUT FROM UNDER THE TRACTOR;**  
*DESLEE LA CUBIERTA HACIA FUERA DEBAJO DEL TRACTOR;*  
DESLEZE A PLATAFORMA DEBAIXO DO TRATOR;

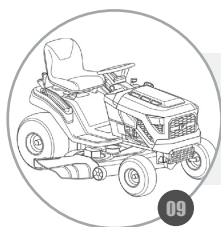
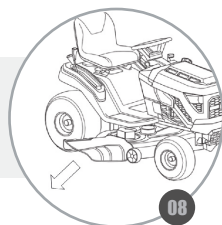

**REVERSE THE PROCESS TO REATTACH THE DECK TO THE TRACTOR;**  
*INVERTIR EL PROCESO PARA VOLVER A CONECTAR LA PLATAFORMA AL TRACTOR;*  
INVERTER O PROCESSO PARA RECONECTAR A PLATAFORMA AO TRATOR;

**WARNING / ATENCION / ATENÇÃO**

**TRACTOR BLADES ARE SHARP, WRAP THE BLADE OR WEAR GLOVES, AND USE EXTRA CAUTION WHEN SERVING THEM.**

*LAS CUCHILLAS DEL TRACTOR SON AFILADAS, ENVUELVA LA CUCHILLA O USE GUANTES, Y TENGA PRECAUCIÓN EXTRA AL MANEJARLAS.*

AS LAMINAS DO TRATOR SÃO AFIADAS, CUBRA A LAMINA OU USE LUVAS DE PROTEÇÃO E TENHA PRECAÇÃO EXTRA QUANDO AS UTILIZAR.





## ADJUSTING THE TENSION IN THE DECK BELT / AJUSTE DE LA TENSIÓN EN LA CORREA DE CUBIERTA / AJUSTANDO A TENSÃO DA CORREIA DO DECK

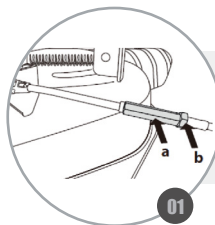

**TO INCREASE THE CABLE TENSION, UNTHREAD THE EXTENSION NUT 1/8 IN;**  
*PARA AUMENTAR LA TENSIÓN, DESENCHUFE LA TUERCA DE EXTENSIÓN GIRADA 1/8 PULG;*  
**PARA AUMENTAR A TENSÃO DESROSQUEIE A PORCA EXTENSORA DANDO 1/8 IN DE VOLTA;**

**TIGHTEN THE LOCK NUT AGAINST THE EXTENSION NUT, UNTIL THERE IS NO SPACE BETWEEN THE TWO;**  
*APRIETE LA TUERCA DE SEGURIDAD CONTRA LA TUERCA DE EXTENSIÓN, HASTA QUE NO HAYA ESPACIO ENTRE LAS DOS;*  
**APERTE A CONTRA PORCA CONTRA A PORCA EXTENSORA, ATE QUE NÃO TENHA ESPAÇO ENTRE OS DOIS;**

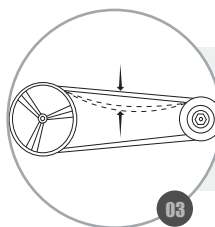
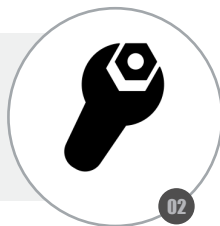

**IF THE TIGHTENING IS NOT SUFFICIENT REPEAT THE ABOVE PROCEDURES;**  
*SI EL APRIETE NO ES SUFICIENTE REPETIR LOS PROCEDIMIENTOS ANTERIORES;*  
**SE O APERTO NÃO FOR SUFICIENTE REPITA OS PROCESSOS ACIMA;**

### WARNING / ATENCION / ATENÇÃO

**IF YOU NOTICE A BAD CUTTING PERFORMANCE, IT MAY BE NECESSARY TO ADJUST THE TENSION IN THE DECK CABLE.**

*SI NOTA UN MAL RENDIMIENTO DE CORTE, PUEDE SER NECESARIO AJUSTAR LA TENSIÓN EN EL CABLE DE LA CUBIERTA.*

**CASO OBSERVE MAU DESEMPENHO DE CORTE, PODE SER NECESSÁRIO AJUSTAR A TENSÃO NO CABO DO DECK.**



## CHANGING THE DECK BELT / CAMBIO DE LA CORREA DE LO DECK / TROCA DA CORREIA DO DECK

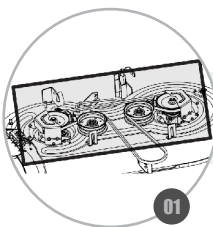

**REMOVE THE DECK;**  
*QUITAR EL DECK;*  
REMOVA O DECK;

**REMOVE THE TWO BELT PROTECTIVE COVERS BY REMOVING THE SIX SCREWS THAT FASTEN THEM TO THE DECK;**

*QUITAR LOS DOS PROTECTORES DE LA CORREA QUITANDO LOS SEIS TORNILLOS;*  
REMOVA AS DUAS PROTEÇÕES DE CORREIA, REMOVENDO OS SEIS PARAFUSOS;

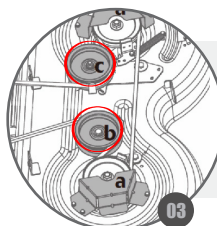
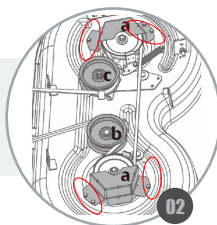

**REMOVE THE FIXED PULLEY AND TENSION PULLEY AND CAREFULLY REMOVE THE DECK BELT FROM AROUND THE PULLEYS;**

*RQUTE LA POLEA FIJA Y LA POLEA TENSORA Y QUITE CON CUIDADO LA CORREA DE LO DECK E DE LAS POLEAS;*  
REMOVA A POLIA FIXA E A POLIA DE TENSÃO E CUIDADOSAMENTE REMOVA A CORREIA DO DECK E DAS POLIAS;



**REVERSE THE PROCESS TO REATTACH A NEW DECK BELT TO THE DECK;**

*PARA COLOCAR UNA CORREA NUEVA, REALICE EL PROCESO INVERSO CON LA CORREA NUEVA;*

*PARA COLOCAR UMA NOVA CORREIA FAÇA O PROCESSO INVERSO COM A NOVA CORREIA;*

### WARNING / ATENCION / ATENÇÃO

**BELTS ON YOUR TRACTOR ARE SUBJECTS TO WEAR AND SHOULD BE REPLACED IF ANY SIGNS OF WEAR ARE PRESENT.**

*LAS CORREAS DE SU TRACTOR ESTÁN SUJETAS A DESGASTE Y DEBEN SER REEMPLAZADAS SI HAY SEÑALES DE DESGASTE.*

*AS CORREIAS DO SEU TRATOR ESTÃO SUJEITAS A DESGASTE E DEVEM SER SUBSTITUIDAS SE HOVER SINAIS DE DESGASTE.*



## CHANGING THE DRIVE BELT / CAMBIO DE LA CORREA DE TRANSMISIÓN / TROCA DA CORREIA DE TRANSMISSÃO

FOR MANUAL TRANSMISSION; PARA TRANSMISIÓN MANUAL; PARA TRANSMISSÃO MANUAL;

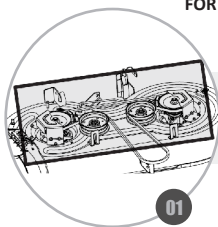

**REMOVE THE DECK;**  
QUITAR EL DECK;  
REMOVA O DECK;

**REMOVE THE DRIVE PULLEY ASSEMBLY BY REMOVING THE NUTS THAT FASTENS THEM TO THE MOUNTING BRACKET;**  
QUITAR LOS DOS PROTECTORES DE LA CORREA QUITANDO LOS SEIS TORNILLOS;  
REMOVA AS DUAS PROTEÇÕES DE CORREIA, REMOVENDO OS SEIS PARAFUSOS;

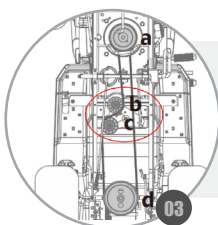
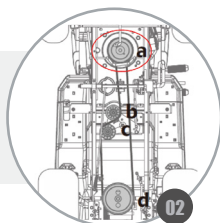

**REMOVE THE TWO PULLEYS, BY REMOVING THE NUTS THAT FASTENS THEM TO THE MOUNTING BRACKET;**  
QUITAR LAS DOS POLEAS, QUITANDO LAS TUERCAS QUE LAS FIJAN AL SOPORTE DE MONTAJE;  
RETIRE AS DUAS POLIAS, RETIRANDO AS PORCAS QUE AS FIXAM AO SUPORTE DE FIXAÇÃO;

**SLIP THE BELT OFF THE TRANSMISSION PULLEY AND REVERSE THE PROCESS TO REATTACH A NEW DRIVE BELT TO THE TRACTOR;**  
DESPLACE LA CORREA DE LA POLEA DE TRANSMISIÓN E INVIERTA EL PROCESO PARA VOLVER A CONECTAR UNA NUEVA CORREA DE TRANSMISIÓN;  
REMOVA A CORREIA DA POLIA DE TRANSMISSÃO E INVERTA O PROCESSO PARA RECONECTAR UMA NOVA CORREIA DE TRANSMISSÃO AO TRATOR;

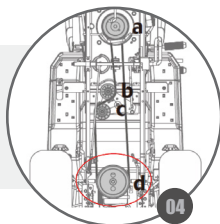

### WARNING / ATENCION / ATENÇÃO

**IF NECESSARY, RAISE THE TRACTOR BY PLACING ON A LIFT OR USING A JACK AND JACK STANDS, MAKE SURE THE TRACTOR IS PROPERLY SECURED AND THE PARKING BREAK IS SET BEFORE PROCEEDING .**

*SI ES NECESARIO, ELEVA EL TRACTOR COLOCANDO UN ELEVADOR O UTILIZANDO UN GATO Y SOPORTES DE GATO, ASEGÚRESE DE QUE EL TRACTOR ESTÉ BIEN ASEGURADO Y QUE EL FRENO DE ESTACIONAMIENTO ESTÉ PUESTO ANTES DE CONTINUAR.*

SE NECESSÁRIO, LEVANTE O TRATOR COLOCANDO EM UM ELEVADOR OU USANDO UM MACACO E SUPORTES DE LEVANTAMENTO, CERTIFIQUE-SE DE QUE O TRATOR ESTEJA CORRETAMENTE FIXO E QUE O FREIO DE ESTACIONAMENTO ESTEJA CONFIGURADO ANTES DE PROSSEGUIR.



## CHANGING THE DRIVE BELT / CAMBIO DE LA CORREA DE TRANSMISIÓN / TROCA DA CORREIA DE TRANSMISSÃO

FOR CVT TRANSMISSION; PARA TRANSMISIÓN CVT; PARA TRANSMISSÃO CVT;

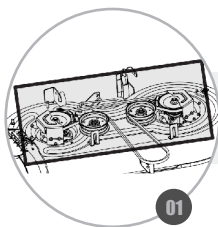

**REMOVE THE DECK;**  
QUITAR EL DECK;  
REMOVA O DECK;

**REMOVE THE DRIVE PULLEY ASSEMBLY BY REMOVING THE NUTS THAT FASTENS THEM TO THE MOUNTING BRACKET;**  
QUITAR LOS DOS PROTECTORES DE LA CORREA QUITANDO LOS SEIS TORNILLOS;  
REMOVA AS DUAS PROTEÇÕES DE CORREIA, REMOVENDO OS SEIS PARAFUSOS;

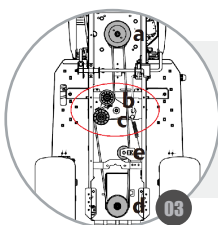
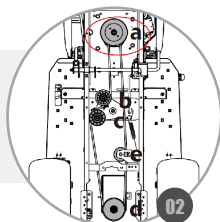

**REMOVE THE TWO PULLEYS, BY REMOVING THE NUTS THAT FASTENS THEM TO THE MOUNTING BRACKET;**  
QUITAR LAS DOS POLEAS, QUITANDO LAS TUERCAS QUE LAS FIJAN AL SOPORTE DE MONTAJE;  
RETIRE AS DUAS POLIAS, RETIRANDO AS PORCAS QUE AS FIXAM AO SUPORTE DE FIXAÇÃO;

**REMOVE PULLEY "E". SLIP THE BELT OFF THE TRANSMISSION PULLEY AND REVERSE THE PROCESS TO REATTACH A NEW DRIVE BELT TO THE TRACTOR;**  
REMOVER POLEA "E". DESLICE LA CORREA DE LA POLEA DE TRANSMISIÓN E INVIERTA EL PROCESO PARA VOLVER A CONECTAR UNA NUEVA CORREA DE TRANSMISIÓN;  
RETIRE A POLIA "E". REMOVA A CORREIA DA POLIA DE TRANSMISSÃO E INVERTA O PROCESSO PARA RECONECTAR UMA NOVA CORREIA DE TRANSMISSÃO AO TRATOR;

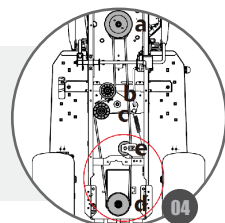

### WARNING / ATENCION / ATENÇÃO

**IF NECESSARY, RAISE THE TRACTOR BY PLACING ON A LIFT OR USING A JACK AND JACK STANDS, MAKE SURE THE TRACTOR IS PROPERLY SECURED AND THE PARKING BREAK IS SET BEFORE PROCEEDING .**

SI ES NECESARIO, ELEVA EL TRACTOR COLOCANDO UN ELEVADOR O UTILIZANDO UN GATO Y SOPORTES DE GATO, ASEGÚRESE DE QUE EL TRACTOR ESTÉ BIEN ASEGURADO Y QUE EL FRENO DE ESTACIONAMIENTO ESTÉ PUESTO ANTES DE CONTINUAR.

SE NECESSÁRIO, LEVANTE O TRATOR COLOCANDO EM UM ELEVADOR OU USANDO UM MACACO E SUPORTES DE LEVANTAMENTO, CERTIFIQUE-SE DE QUE O TRATOR ESTEJA CORRETAMENTE FIXO E QUE O FREIO DE ESTACIONAMENTO ESTEJA CONFIGURADO ANTES DE PROSSEGUIR.



## ADJUSTING THE TRANSAXLE BRAKE / AJUSTE DEL FRENO TRANSEJE / AJUSTE DO FREIO DA TRANSMISSÃO



**REMOVE THE RIGHT REAR TIRE TO ALLOW EASY ACCESS TO THE BRAKE;**  
*QUITE EL NEUMÁTICO TRASERO DERECHO PARA PERMITIR UN FÁCIL ACCESO AL FRENO;*  
**REMOVA O PNEU TRASEIRO DIREITO PARA PERMITIR ACESSO FÁCIL AO FREIO;**

01

**WHILE ROCKING THE BRAKE ROTOR (POSITION A) BACK AND FORTH SLOWLY TIGHTEN NUT (POSITION B) UNTIL IT'S NOT POSSIBLE TO MOVE THE BRAKE ROTOR;**  
*MOVER EL ROTOR DE FRENO HACIA ADELANTE Y HACIA ATRÁS (POSICIÓN A), APRIETE LENTAMENTE LA TUERCA (POSICIÓN B) HASTA QUE NO SEA POSIBLE MOVER EL ROTOR DE FRENO;*

**MOVA O ROTOR DO FREIO PARA A FRENTE E PARA TRÁS (POSIÇÃO A), APERTE LENTAMENTE A PORCA (POSIÇÃO B) ATÉ QUE NÃO SEJA POSSÍVEL MOVER O ROTOR DO FREIO;**

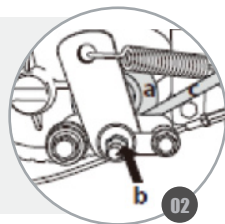

02



**LOOSEN NUT 2/3 TURN AND LEAVE AS THE FINAL SETTING;**  
*AFLOJAR LA TUERCA 2/3 DE VUELTA Y DEJARLA COMO AJUSTE FINAL;*  
**SOLTE A PORCA 2/3 DE VOLTA E DEIXE COMO AJUSTE FINAL;**

03

### WARNING / ATENCION / ATENÇÃO

**IF THE EQUIPMENT IS NOT STOPPING AS QUICKLY AS BEFORE OR THE TRACTOR DOES NOT STAY IN PLACE WHEN THE PARKING BRAKE IS ENGAGED, IT MAY BE NECESSARY TO ADJUST THE TRANSMISSION BRAKE, FAILURE TO MAINTAIN THIS ITEM MAY CAUSE ACCIDENTS.**

*SI EL EQUIPO NO SE DETIENE TAN RÁPIDAMENTE O EL TRACTOR NO PERMANECE EN SU SITIO CUANDO SE APLICA EL FRENO DE ESTACIONAMIENTO, PUEDE SER NECESARIO AJUSTAR EL FRENO DE LA TRANSMISIÓN, LA FALTA DE MANTENIMIENTO DE ESTE ELEMENTO PUEDE PROVOCAR ACCIDENTES.*

**SE O EQUIPAMENTO NÃO ESTÁ PARANDO RAPIDAMENTE QUANTO ANTES OU QUE O TRATOR NÃO PERMANECE NO LUGAR QUANDO O FREIO DE ESTACIONAMENTO ESTÁ ENGATADO, PODE SER NECESSÁRIO AJUSTAR O FREIO DA TRANSMISSÃO, CASO A MANUTENÇÃO DESSE ITEM NÃO SEJA FEITA PODE CAUSAR ACIDENTES.**



## AIR FILTER MAINTENANCE / MANTENIMIENTO FILTRO DE AIRE / MANUTENÇÃO DO FILTRO DE AR - I



**REMOVE THE COVER BY PRESSING ON THE TABS;**  
*RETIRE LA TAPA PRESIONANDO LAS PRESILLAS;*  
*RETIRE A TAMPA PRESSIONANDO AS PRESILHAS;*

01

**REMOVE THE ELEMENTS;**  
*RETIRE LOS ELEMENTOS;*  
*RETIRE OS ELEMENTOS;*

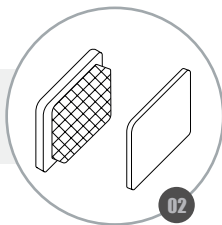

02

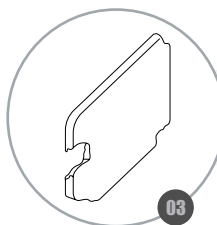

03

**INSPECT AND REPLACE THE ELEMENTS IF DAMAGED;**  
*INSPECCIONE Y CAMBIE LOS ELEMENTOS SI ESTÁN DAÑADOS;*  
*INSPECIONE E TROQUE OS ELEMENTOS SE ESTIVEREM DANIFICADOS;*

**IN CASE OF REUSE, THE PAPER AND POLYETHYLENE FILTER SHOULD BE CLEANED WITH COMPRESSED AIR AT LOW PRESSURE, INJECTED FROM THE INSIDE OUT OR TAPPING IT GENTLY ON A FIRM SURFACE;**

*EN CASO DE REUTILIZACIÓN, EL FILTRO DE PAPEL Y POLIETILENO DEBE LIMPIARSE CON AIRE COMPRIMIDO A BAJA PRESIÓN, INYECTADO DESDE DENTRO HACIA AFUERA O GOLPEÁNDOLO SUAVEMENTE SOBRE UNA SUPERFICIE FIRME;*  
*EM CASO DE REUTILIZAÇÃO, OS ELEMENTOS DE PAPEL E POLIETILENO DEVEM SER LIMPOS COM AR COMPRIMIDO EM BAIXA PRESSÃO, INJETADO DE DENTRO PARA FORA OU BATENDO-O DE FORMA SUAVE EM UMA SUPERFÍCIE FIRME;*

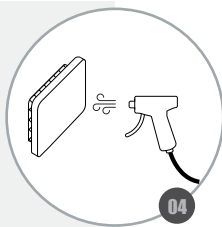

04

### WARNING / ATENCION / ATENÇÃO

**WHEN OPERATING THE MOTOR IN DUSTY AREAS, CLEAN THE AIR FILTER MORE OFTEN THAN SPECIFIED / BE CAREFUL NOT TO LET DIRT GET INTO THE AIR DUCT CONNECTS TO THE CARBURETOR.**

*AL OPERAR EN ÁREAS POLVORIENTAS, LIMPIE EL FILTRO DE AIRE CON MÁS FRECUENCIA DE LO ESPECIFICADO / TENGA CUIDADO DE NO DEJAR ENTRAR LA SUCIEDAD EN EL CONDUCTO DE AIRE QUE SE CONECTA.*

*AO OPERAR O MOTOR EM ÁREAS EMPoeIRADAS, LIMPE O FILTRO DE AR COM MAIS FREQUÊNCIA DO QUE ESPECIFICADO / TENHA CUIDADO PARA NÃO DEIXAR ENTRAR SUJEIRA NO DUTO DE AR QUE LIGA-SE AO CARBURADOR.*



**AIR FILTER MAINTENANCE / MANTENIMIENTO FILTRO DE AIRE / MANUTENÇÃO DO FILTRO DE AR - II**

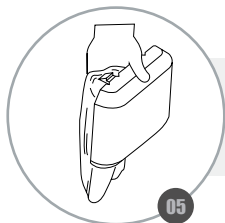

**CLEAN ANY INTERNAL DIRT ON THE HOUSING WITH A DAMP CLOTH;**  
**LIMPIAR TODA SUCIEDAD INTERNA DE LA CARCASA CON UN PAÑO HÚMEDO;**  
**LIMPE TODA SUJEIRA INTERNA DA CARÇAÇA COM PANO ÚMIDO;**

**REINSTALL THE POLYETHYLENE ELEMENT OVER THE PAPER FILTER AND REINSTALL;**  
**VUELVA A COLOCAR EL ELEMENTO DE POLIETILENO SOBRE EL FILTRO DE PAPEL Y**  
**VUELVA A INSTALARLO;**  
**RECOLOQUE O ELEMENTO DE POLIETILENO SOBRE O FILTRO DE PAPEL E REINSTELE;**

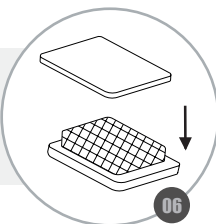

**PUT BACK THE COVER FITTING IT;**  
**VUELVA A COLOCAR LA TAPA ENCAJÁNDOLA;**  
**RECOLOQUE A TAMPA ENCAIXANDO-A;**

**WARNING / ATENCION / ATENÇÃO**

**OPERATING THE ENGINE WITHOUT THE AIR FILTER OR DIRTY AIR FILTER WILL CAUSE DIRT TO ENTER THE ENGINE, CAUSING PREMATURE WEAR / NEVER USE A BRUSH TO REMOVE DIRT.**

**FUNCIÓNAR EL MOTOR SIN EL FILTRO DE AIRE O CON EL FILTRO DE AIRE SUCIO HARÁ QUE LA SUCIEDAD ENTRE EN EL MOTOR, CAUSANDO DESGASTE PREMATURO / NUNCA UTILICE CEPILLOS PARA REMOVER SUCIEDADES.**

**FUNCIÓNAR O MOTOR SEM O FILTRO DE AR OU COM FILTRO DO AR SUJO IRÁ FAZER COM QUE A SUJEIRA ENTRE NO MOTOR, CAUSANDO DESGASTE PREMATURO / NUNCA UTILIZE ESCOVA PARA REMOVER SUJEIRAS.**



## CLEANING THE LAWN MOWER / LIMPIEZA DEL CORTADOR / LIMPEZA DO CORTADOR

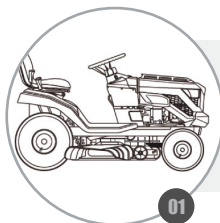

**PUT THE TRACTOR ON A SMOOTH LEVEL SURFACE AND SET THE HEIGHT OF CUT TO THE LOWEST POSITION;**

*COLOQUE EL TRACTOR SOBRE UNA SUPERFICIE LISA Y NIVELADA Y AJUSTE LA ALTURA DE CORTE A LA POSICIÓN MÁS BAJA;*

*COLOQUE O TRATOR EM UMA SUPERFÍCIE NIVELADA LISA E DEFINA A ALTURA DE CORTE NA POSIÇÃO MAIS BAIXA;*

**CONNECT THE WATER HOSE TO THE FIXED PART OF THE LAWN MOWER;**

*CONECTE LA MANGUERA DE AGUA EN LA PARTE FIJA DEL CORTADOR;*

*CONECTE A MANGUEIRA DE ÁGUA NA PARTE FIXA DO CORTADOR;*

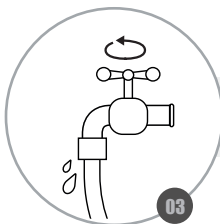
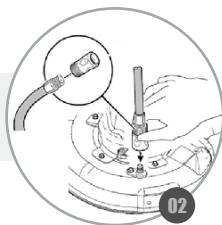

**PLUG THE WATER SUPPLY;**

*CONECTE EL SUMINISTRO DE AGUA;*

*LIGUE O FORNECIMENTO DE ÁGUA;*

**ENGAGE THE POWER TAKE-OFF (PTO) TO ACTIVATE THE MOWER BLADES, THE ROTATION OF THE BLADE AND THE WATER WILL CLEAN THE BOTTOM OF THE MOWER DECK;**

*ACCIONE LA TOMA DE FUERZA (PTO) PARA ACTIVAR LAS CUCHILLAS DE LA CORTADORA, LA ROTACIÓN DE LA CUCHILLA Y EL AGUA LIMPIARÁN LA PARTE INFERIOR DE LA PLATAFORMA DE LA CORTADORA;*

*ACIONE A TOMADA DE FORÇA (PTO) PARA ATIVAR AS LÂMINAS DO CORTADOR, A ROTAÇÃO DA LÂMINA E A ÁGUA LIMPARÃO O FUNDO DA PLATAFORMA DO CORTADOR;*

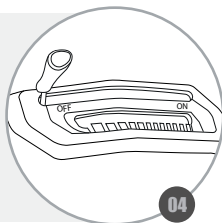

**OFF**

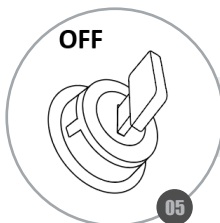

**DISENGAGE THE PTO, TURN OFF THE ENGINE AND TURN THE WATER OFF;**

*DESCONECTE LA TDF, APAGUE EL MOTOR Y CORTE EL AGUA;*

*DESENGATE A PTO, DESLIGUE O MOTOR E DESLIGUE A ÁGUA;*

**WARNING / ATENCION / ATENÇÃO**

**CONNECT THE HOSE CORRECTLY TO AVOID WETTING THE ENGINE / MAKE SURE THE PURCHASED MODEL IS EQUIPPED WITH CONECTOR AND THE HOSE.**

*CONECTE LA MANGUERA DE FORMA CORRECTA PARA NO MOJAR EL MOTOR / VERIFIQUE QUE EL MODELO ADQUIRIDO ESTÁ EQUIPADO CON EL CONECTOR E LA MANGUERA.*

*CONECTE A MANGUEIRA DE FORMA CORRETA PARA NÃO MOLHAR O MOTOR / VERIFIQUE SE O MODELO ADQUIRIDO É EQUIPADO COM O CONECTOR E MANGUEIRA.*





**CLEANING THE GRASS CATCHER BAG (OPTIONAL) / LIMPIEZA DEL RECOGEDOR (OPCIONAL) / LIMPEZA DO COLETOR DE GRAMA (OPCIONAL) - I**

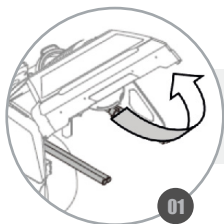

**RAISES THE BACK COVER;**  
*LEVANTE LA CUBIERTA TRASERA;*  
LEVANTE A TAMPA TRASEIRA;

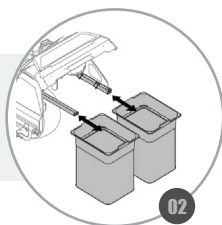

**REMOVE THE TWO GRASS CATCHING BOX;**  
*QUITE LAS DOS CAJAS DE RECOGIDA DE CÉSPED;*  
REMOVA AS DUAS CAIXAS DE CAPTURA DE GRAMA;



**EMPTY THE MANIFOLD IN A SUITABLE LOCATION;**  
*VACIE EL COLECTOR EN UN LUGAR ADECUADO;*  
ESVAZIE O COLETOR EM LOCAL ADEQUADO;



**THE COLLECTOR CAN BE WASHED WITH WATER AND NEUTRAL SOAP;**  
*EL COLECTOR SE PUEDE LAVAR CON AGUA Y JABÓN NEUTRO;*  
O COLETOR PODE SER LAVADO COM ÁGUA E SABÃO NEUTRO;

**WARNING / ATENCION / ATENÇÃO**



**CLEANING THE GRASS CATCHER BAG (OPTIONAL) / LIMPIEZA DEL RECOGEDOR (OPCIONAL) / LIMPEZA DO COLETOR DE GRAMA (OPCIONAL) - II**



**ENSURE THAT THE MANIFOLD IS DRY BEFORE REINSTALLING;**  
*ASEGÚRESE DE QUE EL COLECTOR ESTÉ SECO ANTES DE REINSTALAR;*  
*GARANTA QUE O COLETOR ESTEJA SECO ANTES DE REINSTALAR;*

05

**LIFT THE BACK COVER;**  
*LEVANTE LA CUBIERTA TRASERA;*  
*LEVANTE A TAMPA TRASEIRA;*



06

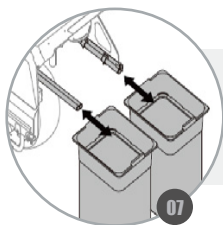

**CAREFULLY REPLACE THE GRASS CATCHER;**  
*VUELVA A COLOCAR CUIDADOSAMENTE EL COLECTOR DE CÉSPED;*  
*RECOLOQUE CUIDADOSAMENTE O COLETOR DE GRAMA;*

07

**WARNING / ATENCION / ATENÇÃO**

**NEVER DRAG THE CATCHER ONTO THE GROUND.**  
*NUNCA ARRASTRE EL RECOGEDOR SOBRE EL SUELO.*  
*NUNCA ARRASTE O COLETOR SOBRE O SOLO.*



**REMOVING | CHANGING THE BLADE / REMOVIENDO | CAMBIANDO LA CUCHILLA /  
REMOVENDO | TROCANDO A LÂMINA DE CORTE - I**

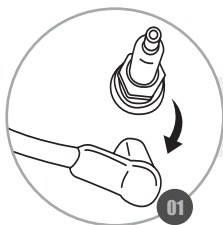

**DISCONNECT THE SPARK PLUG PROTECTION;**  
*DESCONECTE LA PROTECCIÓN DE LA BUJÍA;*  
DESCONECTE O CACHIMBO DE VELA;

**RAISE THE HEIGHT OF THE CUTTING DECK TO ITS HIGHEST POSITION TO ALLOW ACCESS TO BLADES;**  
*ELEVA LA ALTURA DE LA PLATAFORMA DE CORTE A SU POSICIÓN MÁS ALTA PARA PERMITIR EL ACCESO A LAS CUCHILLAS;*  
LEVANTE A ALTURA DA PLATAFORMA DE CORTE PARA SUA POSIÇÃO MAIS ALTA PARA PERMITIR O ACESSO ÀS LÂMINAS;

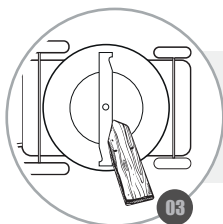
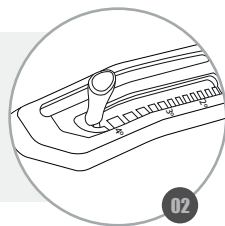

**LOCK THE BLADE, YOU CAN USE A PIECE OF WOOD AS A SUPPORT TO BLOCK;**  
*FIJE LA CUCHILLA, SE PUEDE USAR UN PEDAZO DE MADERA COMO SOPORTE PARA TRABAR;*  
PRENDA A LÂMINA, PODE-SE USAR UM PEDAÇO DE MADEIRA COMO SUPORTE PARA TRAVAR;

**WITH A WRENCH, REMOVE THE BOLT THAT SECURES THE BLADE;**  
*CON UNA LLAVE, RETIRE EL TORNILLO QUE SUJETA LA CUCHILLA;*  
COM UMA CHAVE, REMOVA O PARAFUSO QUE PRENDE A LÂMINA;

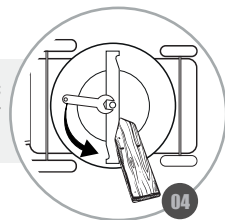

**WARNING / ATENCION / ATENÇÃO**

**PAY ATTENTION TO THE CORRECT CUTTING DIRECTION BEFORE ASSEMBLY.**  
*EN EL SENTIDO CORRECTO DEL CORTE ANTES DEL MONTAJE.*  
*ATENTE-SE AO SENTIDO CORRETO DO CORTE ANTES DA MONTAGEM.*



**REMOVING|CHANGING THE BLADE / REMOVIENDO|CAMBIANDO LA CUCHILLA /  
REMOVENDO|TROCANDO A LÂMINA DE CORTE - II**

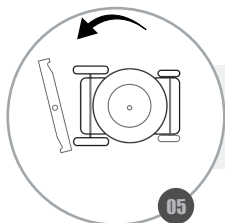

**REMOVE THE BLADE AND PERFORM MAINTENANCE OR CHANGE;  
RETIRE LA CUCHILLA Y REALICE EL MANTENIMIENTO O EL CAMBIO;  
RETIRE A LÂMINA E REALIZE A MANUTENÇÃO OU TROCA;**

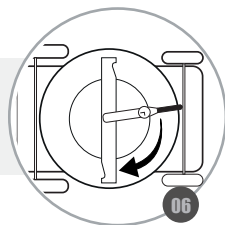

**TO REINSTALL THE BLADE, USE THE ORIGINAL SCREW;  
PARA VOLVER A COLOCAR LA CUCHILLA, UTILICE EL TORNILLO ORIGINAL;  
PARA RECOLOCAR A LÂMINA, UTILIZE O PARAFUSO ORIGINAL;**

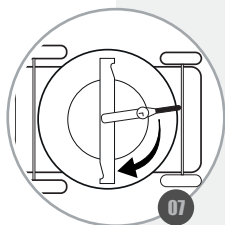

**TORQUE DE BLADE NUT DOWN CLOCKWISE USING A TORQUE WRENCH TO ENSURE  
THE VOLT IS PROPERLY TIGHTENED THE RECOMMENDED TORQUE FOR THE BLADE  
BUT IS 70 -85 FT LBS;  
APRIETE LA TUERCA DE LA HOJA HACIA ABAJO EN SENTIDO HORARIO UTILIZANDO UNA  
LLAVE DE TORQUE PARA ASEGURARSE DE QUE EL PERNO ESTÉ CORRECTAMENTE  
APRETADO EL PAR DE APRIETE RECOMENDADO PARA LA HOJA PERO ES DE 70 A 85 LB PIES;  
APERTE A PORCA DA LÂMINA NO SENTIDO HORÁRIO USANDO UMA CHAVE DE TORQUE  
PARA GARANTIR QUE O PARAFUSO ESTÁ ADEQUADAMENTE APERTO O TORQUE RECO-  
MENDADO PARA A LÂMINA É 70-85 FT LBS;**

**WARNING / ATENCION / ATENÇÃO**



**REMOVING|CHANGING THE BLADE / REMOVIENDO|CAMBIANDO LA CUCHILLA /  
REMOVENDO|TROCANDO A LÂMINA DE CORTE - III**

**REPEAT WITH SECOND BLADE;  
REPETIR CON LA SEGUNDA HOJA;  
REPITA COM A SEGUNDA LÂMINA;**

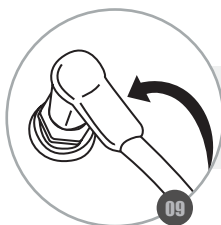
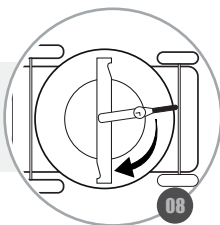

**REINSTALL THE SPARK PLUG CABLE AND REFILL THE LAWN MOWER;  
VUELVA A COLOCAR LA PROTECCIÓN DE LA BUIJÍA Y BAJE EL CORTADOR;  
RECOLOQUE O CABO DE VELA E ABASTEÇA O CORTADOR;**

**WARNING / ATENCION / ATENÇÃO**

**PAY ATTENTION TO THE CORRECT CUTTING DIRECTION BEFORE ASSEMBLY / AFTER SHARPENING THE BLADE, CHECK THE CORRECT BALANCING / NEVER MOUNT THE BLADE UNBALANCED / ALWAYS WEAR GLOVES FOR THE CHANGE, THE BLADE CAN CUT / REPLACE THE BLADE WHENEVER IT IS DAMAGED / A TORQUE OF 35 N.m IS RECOMMENDED TO TIGHTEN THE CUTTING BLADE / NEVER LET THE CUTTER FACE UP WITH THE CARBURETOR SIDE DOWN.**

**PRESTA ATENCIÓN AL SENTIDO CORRECTO DEL CORTE ANTES DE FUNCIONAR / DESPUÉS DE AFILAR LA HOJA, COMPRUEBE EL BALANCE CORRECTO / NUNCA MONTE LA HOJA DESBALANCEADA / UTILICE SIEMPRE GANTES PARA EL CAMBIO, LA CUCHILLA PUEDE CORTAR / SUSTITUIR LA HOJA SIEMPRE QUE ESTÉ DAÑADA / SE RECOMIENDA UN TORQUE DE 35 N.m PARA APRETAR LA CUCHILLA DE CORTE/ NUNCA DEJE EL CORTADOR CON EL LADO DEL CARBURADOR HACIA ABAJO.**

**ATENTE-SE AO SENTIDO CORRETO DO CORTE ANTES DE OPERAR / APÓS AFIAR A LÂMINA, VERIFIQUE O BALANCEAMENTO CORRETO / NUNCA MONTE A LÂMINA DESBALANCEADA / UTILIZE SEMPRE LUVAS PARA A TROCA, A LÂMINA PODE CORTAR / SUBSTITUA A LÂMINA SEMPRE QUE ESTIVER DANIFICADA / RECOMENDA- SE UM TORQUE DE 35 N.m PARA APERTAR A LÂMINA DE CORTE / NUNCA DEIXE O CORTADOR VIRADO COM O LADO DO CARBURADOR PARA BAIXO.**



## STORAGE / ALMACENAMIENTO / ARMAZENAMENTO



**CLEAN THE GRASS CATCHER (IF EQUIPPED) AND ANY GRASS CLIPPED ON THE LAWN MOWER;**  
*REALICE LA LIMPIEZA DEL COLECTOR DE CÉSPED (SI ESTÁ EQUIPADO) Y DE TODA HIERBA PEGADA EN EL CORTADOR DE CÉSPED;*  
*REALIZE A LIMPEZA DO COLETOR DE GRAMA (SE EQUIPADO) E DE TODA GRAMA GRUDA-DA NO CORTADOR DE GRAMA;*

**REMOVE BATTERY, THIS WILL INCREASE BATTERY LIFE;**  
*QUITE LA BATERÍA, ESTO AUMENTARÁ LA VIDA ÚTIL DE LA BATERÍA;*  
*REMOVA A BATERIA, ISTO AUMENTARÁ A VIDA DA BATERIA;*

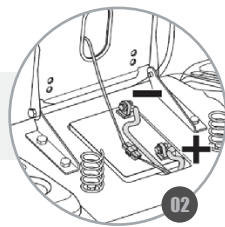

**USING A WET CLOTH WITH NON-FLAMMABLE SOLVENT, CLEAN THE METAL PARTS OF THE ENGINE;**  
*CON UN PAÑO HUMEDECIDO EN ACEITE LIMPIE LAS PARTES METÁLICAS DEL MOTOR;*  
*COM UM PANO UMEDECIDO EM SOLVENTE NÃO INFLAMÁVEL, LIMPE AS PARTES METÁLICAS DO MOTOR;*

### WARNING / ATENCION / ATENÇÃO

**NEVER STORE THE UNIT WITH FUEL IN AN ENCLOSED, NON-VENTILATED STRUCTURE.**

*NUNCA ALMACENE LA UNIDAD CON COMBUSTIBLE EN UNA ESTRUCTURA CERRADA SIN VENTILACIÓN.*

*NUNCA GUARDE A UNIDADE COM COMBUSTÍVEL EM UMA ESTRUTURA FECHADA E NÃO VENTILADA.*



## TRANSPORT / TRANSPORTE / TRANSPORTE



**IF THE ENGINE WAS RUNNING, WAIT AT LEAST 15 MINUTES FOR COOLING;**  
*SI EL MOTOR ESTABA FUNCIONANDO, ESPERÉ AL MENOS 15 MINUTOS HASTA QUE SE ENFRÍE;*  
*CASO O MOTOR ESTEJA EM OPERAÇÃO, AGUARDE AO MENOS 15 MINUTOS ATÉ ESFRIAR;*

01

**CLOSE THE FUEL CAP FIRMLY;**  
*FECHE A TAMPA DE COMBUSTÍVEL COM FIRMEZA;*  
*FECHE A TAMPA DE COMBUSTÍVEL COM FIRMEZA;*



02

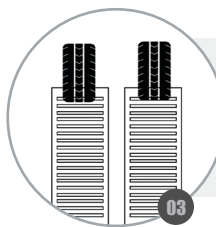

**USE FULL WIDTH RAMP FOR LOADING AND UNLOADING A MACHINE FOR TRANSPORT;**  
*ASEGÚRESE DE UTILIZAR RAMPAS ANCHAS PARA QUE EL NEUMÁTICO NO SE DESLICE DE LA RAMPA DURANTE LA CARGA Y DESCARGA;*  
*CERTIFIQUE-SE DE USAR RAMPAS LARGAS PARA QUE O PNEU NÃO DESLIZE DA RAMPA TANTO NA CARGA QUANTO NA DESCARGA;*

03

### WARNING / ATENCION / ATENÇÃO

**HOT ENGINE CAN BURN YOU AND IGNITE SOME MATERIALS / IN CASE OF GASOLINE LEAKAGE, CLEAN IT IMMEDIATELY TO AVOID EXPLOSIONS / IN THE EVENT OF AN OIL SPILLS, CLEAN IT TO AVOID SLIPPING AND FALLING / NEVER CARRY THE MOTOR LYING DOWN OR UPSIDE DOWN.**

*EL MOTOR CALIENTE PUEDE QUEMARSE Y TAMBIÉN INFLAMAR ALGUNOS MATERIALES / EN CASO DE FUGAS DE GASOLINA, LÍMPIELO INMEDIATAMENTE PARA EVITAR EXPLOSIONES / EN CASO DE DERRAME DE ACEITE, LÍMPIELO PARA EVITAR RESBALONES Y CAÍDAS / NUNCA TRANSPORTE EL MOTOR ACOSTADO O DE CABEZA.*

*O MOTOR QUENTE PODE QUEIMÁ-LO E TAMBÉM INFLAMAR ALGUNS MATERIAIS / EM CASO DE VAZAMENTO DE GASOLINA, LIMPE-O IMEDIATAMENTE AFIM DE EVITAR EXPLOSÕES / EM CASO DE DERRAMAMENTO DE ÓLEO, LIMPE-O A FIM DE EVITAR ESCORREGÕES E QUEDAS / NUNCA TRANSPORTE O MOTOR DEITADO OU DE PONTA CABEÇA.*



## WARRANTY TERM

This product is guaranteed against defects in material and workmanship for a legal period of three (3) months from the date of issue of the respective Sales Invoice. We undertake to repair or replace, within the period mentioned, free of charge, parts that are recognized by the Technical Department as defective, upon approval of the Warranty Request.

This warranty is limited and non-transferable, valid only for the first purchaser and covers only the product, all damages and losses resulting from misuse of the equipment are excluded. Any freight/insurance and other costs will be borne by the buyer.

The following shall be excluded from the guarantee:

- Defects caused by use not in accordance with the instructions contained in the Owner's Manual; accidents (falling, fire, etc.); use of non-original parts and repairs and / or maintenance carried out by unauthorized workshops and / or technicians.
- Spare parts and natural maintenance such as spark plugs, lubricants, filters, fuel cap, starting cord, handles, seals, gaskets, safety devices and similar items.
- Parts that suffer from natural wear and tear due to friction such as piston, cylinder, piston rings, bearings, pins, rollers, connecting rod, crankshaft, springs, bushings, rotor and mechanical seals.
- Violated products.
- Products whose Certificate of Warranty is incorrectly filled in and / or without the Sales Invoice number.

**NOTE:** A breakdown during the warranty period does not entitle the buyer to stop payment, or discounts.

**IMPORTANT:** Keep the Sales Invoice, the Product Warranty Certificate and present them when you need technical assistance.

**ATTENTION:** Read the owner's instruction manual and all warnings of danger and attention before operating the equipment.





## TERMINO DE GARANTIA

*Este producto está garantizado contra defectos de material y fabricación por un periodo legal de 3 (tres) meses a partir de la fecha de emisión de la factura de venta. Nos comprometemos a reparar y/o cambiar, dentro del plazo mencionado, gratuitamente, piezas que sean reconocidas por el Departamento Técnico como defectuosas, mediante la aprobación de la solicitud de garantía.*

*Esta garantía es limitada e intransferible, valida solamente para el primer comprador y cubre únicamente el producto, quedan excluidos todos los daños y perjuicios derivados del mal uso del equipamiento. Los eventuales gastos de flete/seguro y otros correrán por cuenta del comprador.*

*Quedan excluidos de la garantía:*

- *Defectos provocados por uso en desacuerdo con las instrucciones contenidas en el manual del usuario; accidentes (caída, fuego, etc.); utilización de piezas no originales o reparos y/o mantenimientos realizados por talleres y/o técnicos no autorizados.*
- *Piezas de reposición y mantenimiento natural como, bujías, lubricantes, filtros, tapa de combustible, cuerda de arranque, conjunto de arranque, manubrios, retenedores, juntas, barras, correas, lanzas, picos, pistolas, anillos o-ring, empaques, turbinas(ventilador), dispositivos de seguridad y ítems similares.*
- *Piezas que sufren de desgaste natural con el uso debido a la fricción, como, pistón, cilindro, anillos del pistón, mancales, pinos, rodillos, biela, cigüeñal, válvula, muelles, tochos, cojinetes, tubos, engranajes(piñón) y embrague.*
- *Productos violados.*
- *Productos cuyo certificado de garantía este llenado de manera incorrecta y/o sin el número de la Factura de compra.*

*NOTA: Una avería durante el periodo de garantía no le da el derecho al comprador de interrumpir el pago, y/o descuentos.*

*IMPORTANTE: Guarde este manual y este certificado en un local seguro, preséntelo cuando necesite de asistencia técnica, en conjunto con el Certificado de Garantía y Factura de compra.*

*ATENCION: Lea este manual de instrucciones del propietario y todos los avisos de peligro y atención antes de operar el equipamiento*



## TERMO DE GARANTIA

Este produto é garantido contra defeitos de material e de fabricação pelo período legal de 3 (três) meses a contar da data de emissão da respectiva Nota Fiscal de Venda. Comprometemo-nos a reparar ou substituir, dentro do prazo citado, gratuitamente, peças que sejam reconhecidas pelo Departamento Técnico como defeituosas, mediante aprovação da Solicitação de Garantia.

A presente garantia limitada é intransferível, válida somente para o primeiro comprador e cobre unicamente o produto, ficando excluídos quaisquer eventuais danos e prejuízos decorrentes de aplicação do equipamento. Eventuais despesas como frete e/ou seguro entre o domicílio e a Assistência Técnica correrão por conta do comprador.

Ficam excluídos da garantia:

- Defeitos provocados por uso em desacordo com as instruções contidas no Manual do Proprietário; acidentes (queda, fogo, etc.); utilização de peças não originais e consertos e/ou manutenção realizados por oficinas e/ou técnicos não autorizados.
- Peças de reposição e manutenção natural, como velas, lubrificantes, filtros, tampa de combustível, cordão da partida, manípulos, retentores, juntas, dispositivos de segurança e itens similares.
- Peças que sofrem desgaste natural com o uso, devido ao atrito, como pistão, cilindro, anéis de pistão, mancais, pinos, roletes, biela, virabrequim, molas, buchas, rotor e selos mecânicos.
- Produtos violados.
- Produtos cujo Certificado de Garantia esteja preenchido de forma incorreta e/ou sem o número da Nota Fiscal de Venda.

NOTA: Uma avaria durante o período de garantia não dá o direito ao comprador de interromper o pagamento, ou a descontos.

IMPORTANTE: Guarde a Nota Fiscal de Venda, O Certificado de Garantia do produto e apresente-os quando necessitar de assistência técnica.

ATENÇÃO: Leia o Manual de Instruções do proprietário e todos os avisos de perigo e atenção antes de operar o equipamento.





