

TDT100R-XP

TDT135R8-XP

TDT135RE8-XP

TDT135RE12-XP

## **DIESEL TILLER**

*MOTOCULTOR A DIESEL*

*MOTOCULTIVADOR À DIESEL*

PLEASE READ THIS MANUAL CAREFULLY. IT CONTAINS INFORMATION FOR YOUR SAFETY.

POR FAVOR, LEA ATENTAMENTE ESTE MANUAL. CONTIENE INFORMACIÓN PARA SU SEGURIDAD.

POR FAVOR, LEIA ATENTAMENTE ESTE MANUAL. ELE CONTÉM INFORMAÇÕES PARA SUA SEGURANÇA.

## **OWNER'S MANUAL**

**GUÍA DEL PROPIETARIO • MANUAL DO PROPRIETÁRIO**



## INDEX / INDICE / SUMÁRIO

06

SAFETY SYMBOLS / SIMBOLOS DE SEGURIDAD / SIMBOLOS DE SEGURANÇA

07

SPECIFICATIONS / ESPECIFICACIONES / ESPECIFICAÇÕES

08

TILLER PARTS POSITION / UBICACIÓN DE LOS COMPONENTES DEL MOTOCULTOR / LOCALIZAÇÃO DOS COMPONENTES DO MOTOCULTIVADOR

10

CARES WHEN OPERATING YOUR TILLER / CUIDADOS AL OPERAR SU MOTOCULTOR / CUIDADOS AO OPERAR SEU MOTOCULTIVADOR - I

11

CARES WHEN OPERATING YOUR TILLER / CUIDADOS AL OPERAR SU MOTOCULTOR / CUIDADOS AO OPERAR SEU MOTOCULTIVADOR - II

12

CARES WHEN OPERATING YOUR TILLER / CUIDADOS AL OPERAR SU MOTOCULTOR / CUIDADOS AO OPERAR SEU MOTOCULTIVADOR - III

13

CARES WHEN OPERATING YOUR TILLER / CUIDADOS AL OPERAR SU MOTOCULTOR / CUIDADOS AO OPERAR SEU MOTOCULTIVADOR - IV

14

INSPECTION BEFORE OPERATING / INSPECCIÓN ANTES DEL FUNCIONAMIENTO / INSPEÇÃO ANTES DO FUNCIONAMENTO

16

ASSEMBLY TDT100R / MONTAJE TDT100R / MONTAGEM TDT100R - I

17

ASSEMBLY TDT100R / MONTAJE TDT100R / MONTAGEM TDT100R - II

18

ASSEMBLY TDT100R / MONTAJE TDT100R / MONTAGEM TDT100R - III

19

ASSEMBLY TDT100R / MONTAJE TDT100R / MONTAGEM TDT100R - IV

20

ASSEMBLY TDT135R / MONTAJE TDT135R / MONTAGEM TDT135R - I

21

ASSEMBLY TDT135R / MONTAJE TDT135R / MONTAGEM TDT135R - II

22

ASSEMBLY TDT135R / MONTAJE TDT135R / MONTAGEM TDT135R - III

23

ASSEMBLY TDT135R / MONTAJE TDT135R / MONTAGEM TDT135R - IV

24

TILLER GUIDE ADJUSTMENT / AJUSTANDO EL MANUBRIO DEL MOTOCULTOR / AJUSTE DO GUIÃO DO MOTOCULTIVADOR

**25****ADJUSTING THE DEPTH OF THE TILLER / AJUSTE LA PROFUNDIDAD DEL MOTOCULTOR / AJUSTE DA PROFUNDIDADE DO MOTOCULTIVADOR****26****SELECTION/CHANGING THE GEAR SHIFT / SELECCIÓN/CAMBIO DE MARCHA / SELEÇÃO/TROCA DE MARCHA****27****EMERGENCY STOP / PARO DE EMERGENCIA / PARADA DE EMERGÊNCIA****28****CHECKING THE OIL ENGINE LEVEL / VERIFICANDO EL NIVEL DE ACEITE DEL MOTOR / VERIFICANDO O NÍVEL DE ÓLEO DO MOTOR - I****29****CHECKING THE OIL ENGINE LEVEL / VERIFICANDO EL NIVEL DE ACEITE DEL MOTOR / VERIFICANDO O NÍVEL DE ÓLEO DO MOTOR - II****30****CHECKING THE BOX OIL LEVEL OF THE GEAR SHIFT / VERIFICANDO EL NIVEL DE ACEITE DE LA CAJA DE TRANSMISIÓN / VERIFICANDO O NÍVEL DE ÓLEO DA CAIXA DE TRANSMISSÃO****31****FUELING THE TANK / ABASTECENDO EL TANQUE DE COMBUSTIBLE / ABASTECENDO O TANQUE DE COMBUSTÍVEL****32****STARTING THE ENGINE WITH MANUAL STARTER / ENCENDIENDO EL MOTOR CON ARRANQUE MANUAL / LIGANDO O MOTOR COM PARTIDA MANUAL - I****33****STARTING THE ENGINE WITH MANUAL STARTER / ENCENDIENDO EL MOTOR CON ARRANQUE MANUAL / LIGANDO O MOTOR COM PARTIDA MANUAL - II****34****SETTING ENGINE SPEED / ESTABLECIENDO LA VELOCIDAD DEL MOTOR / ESTABELECENDO A VELOCIDADE DO MOTOR****35****STOPPING THE ENGINE WITH MANUAL STARTER / APAGANDO EL MOTOR CON ARRANQUE MANUAL / DESLIGANDO O MOTOR COM PARTIDA MANUAL****36****BATTERY CONNECTION FOR ENGINES WITH ELECTRIC STARTER / CONEXION DE LA BATERIA PARA MOTORES COM ARRANQUE ELECTRICO / CONEXÃO DA BATERIA PARA MOTORES COM PARTIDA ELÉTRICA****37****STARTING THE ENGINE WITH ELECTRIC STARTER / ENCENDIENDO EL MOTOR CON ARRANQUE ELECTRICO / LIGANDO O MOTOR COM PARTIDA ELÉTRICA****38****STOPPING THE ENGINE WITH ELECTRIC STARTER / APAGANDO EL MOTOR CON ARRANQUE ELECTRICO / DESLIGANDO O MOTOR COM PARTIDA ELÉTRICA****39****MAINTENANCE SCHEDULE / CRONOGRAMA DE MANTENIMIENTO / CRONOGRAMA DE MANUTENÇÃO****40****REPLACING THE ENGINE OIL / CAMBIANDO EL ACEITE DEL MOTOR / TROCANDO O ÓLEO DO MOTOR - I****41****REPLACING THE ENGINE OIL / CAMBIANDO EL ACEITE DEL MOTOR / TROCANDO O OLEO DO MOTOR - II****42****EXCHANGING OIL FROM GEAR SHIFT BOX / CAMBIANDO EL ACEITE DE LA CAJA DE TRANSMISIÓN / TROCANDO O ÓLEO DA CAIXA DE TRANSMISSÃO - I****43****EXCHANGING OIL FROM GEARSHIFT BOX / CAMBIANDO EL ACEITE DE LA CAJA DE TRANSMISIÓN / TROCANDO O ÓLEO DA CAIXA DE TRANSMISSÃO - II**

**44****REMOVING AIR FROM THE PIPE / *RETIRANDO EL AIRE DE LA TUBULACION* / RETIRANDO O AR DA TUBULAÇÃO - I****45****REMOVING AIR FROM THE PIPE / *RETIRANDO EL AIRE DE LA TUBULACION* / RETIRANDO O AR DA TUBULAÇÃO - II****46****AIR FILTER MAINTENANCE / *MANTENIMIENTO FILTRO DE AIRE* / MANUTENÇÃO DO FILTRO DE AR****47****CLEANING THE OIL FILTER OF THE ENGINE / *LIMPIEZA DEL FILTRO DE ACEITE DEL MOTOR* / LIMPEZA DO FILTRO DE ÓLEO DO MOTOR - I****48****CLEANING THE OIL FILTER OF THE ENGINE / *LIMPIEZA DEL FILTRO DE ACEITE DEL MOTOR* / LIMPEZA DO FILTRO DE ÓLEO DO MOTOR - II****49****REMOVING FUEL FROM THE TANK / *RETIRANDO EL COMBUSTIBLE DEL TANQUE* / ESGOTANDO O COMBUSTÍVEL DO TANQUE****50****FUEL FILTER MAINTENANCE / *MANTENIMIENTO DEL FILTRO DE COMBUSTIBLE* / MANUTENÇÃO DO FILTRO DE COMBUSTÍVEL - I****51****FUEL FILTER MAINTENANCE / *MANTENIMIENTO DEL FILTRO DE COMBUSTIBLE* / MANUTENÇÃO DO FILTRO DE COMBUSTÍVEL - II****52****STORAGE / *ALMACENAMIENTO* / ARMAZENAMENTO – I****53****STORAGE / *ALMACENAMIENTO* / ARMAZENAMENTO – II****54****TRANSPORT / *TRANSPORTE* / TRANSPORTE**

## PREFACE

Thank you for purchasing TOYAMA product.

This manual covers the operation and maintenance of your product. The information and specifications included in this publication were in effect at the time of approval for printing. No part of this publication may be reproduced without written permission. This manual should be considered a permanent part of this product and should remain with it. The illustration may vary according to the model.

Keep this owner's manual handy, so you can refer to it at any time. This owner's manual is considered a permanent part of the product and should remain with the product if resold.

If a problem should arise, or if you have any questions about the product, consult you authorized TOYAMA dealer.

## PROLOGO

Gracias por comprar este Producto TOYAMA.

*Este manual cubre la operación y el mantenimiento de este producto. La información y las especificaciones incluidas en esta publicación son efectivas para la fecha de aprobación de impresión.*

*Ninguna parte de esta publicación puede ser reproducida sin autorización. Este manual debe ser considerado parte permanente del producto y debe mantenerse con el producto en caso de ser revendido. Algunos detalles podrán cambiar dependiendo del modelo.*

*Conserve este manual a la mano para que usted se pueda referir a él en cualquier momento. En caso de presentarse algún problema, o si usted tienen alguna pregunta sobre el producto, contacte a su distribuidor TOYAMA.*

## PREFÁCIO

Obrigado por adquirir um Produto TOYAMA.

Este manual contém informações para operação e manutenção do seu produto. As informações e especificações incluídas nesta publicação estavam em vigor no momento da aprovação para impressão. Nenhuma parte desta publicação pode ser reproduzida sem permissão por escrito. A ilustração pode variar de acordo com cada modelo de equipamento.

Mantenha este manual do proprietário sempre disponível, para que consiga consultá-lo a qualquer momento. Este manual é considerado uma parte permanente do seu produto e deve acompanhar o equipamento ao ser revendido.

Ao surgir um problema, ou se você tem dúvidas sobre o seu produto, consulte o seu revendedor autorizado TOYAMA.

## SAFETY SYMBOLS / SIMBOLOS DE SEGURIDAD / SÍMBOLOS DE SEGURANÇA

The following symbols are intended to remind you of the safety precautions to be followed.

Los siguientes símbolos tienen el objetivo de recordarle las precauciones de seguridad que deben respetarse.

Os símbolos seguintes tem o objetivo de lembrá-lo sobre as precauções de segurança que devem ser respeitadas.

 <p><b>READ MANUAL</b> LEA EL MANUAL LEIA O MANUAL</p>	 <p><b>WEAR EAR PROTECTORS</b> UTILICE PROTECCIÓN AURICULAR USAR PROTEÇÃO DE OUVIDO</p>
 <p><b>RESPIRATORY PROTECTION</b> UTILICE PROTECCIÓN RESPIRATORIA USAR PROTEÇÃO RESPIRATÓRIA</p>	 <p><b>WEAR SAFETY GLOVES</b> UTILICE GUANTES DE SEGURIDAD USAR LUVAS DE SEGURANÇA</p>
 <p><b>WEAR PROTECTIVE FOOTWEAR</b> UTILICE CALÇADOS PROTECTORES USAR CALÇADOS DE PROTEÇÃO</p>	 <p><b>EAR, EYE AND HEAD PROTECTION</b> UTILICE PROTECCIÓN PARA LOS OJOS, OÍDOS Y CABEZA USAR PROTEÇÃO PARA OS OLHOS, OUVI- DOS E CABEÇA</p>
 <p><b>WARNING</b> AVISO AVISO</p>	 <p><b>ROTATING PARTS</b> PARTES MÓBILES PARTES MÓVEIS</p>
 <p><b>WARNING ELECTRICITY</b> RIESGO ELÉCTRICO RISCO ELÉTRICO</p>	 <p><b>FLAMMABLE MATERIAL</b> MATERIAL INFLAMABLE MATERIAL INFLAMÁVEL</p>
 <p><b>TIPOVER HAZARD</b> RIESGO DE DEZLIZAMIENTO RISCO DE TOMBAMENTO</p>	 <p><b>RISK OF SLIPPING</b> RIESGO DE DESLIZAR RISCO DE ESCORREGAR</p>
 <p><b>BURN HAZARD</b> RIESGO DE QUEMADURA RISCO DE QUEIMADURA</p>	 <p><b>TOXIC AIR</b> AIRE COM CONTAMINATES AR COM CONTAMINANTES</p>
 <p><b>HEAT/HOT SURFACE</b> SUPERFICIE CALIENTE SUPERFÍCIE QUENTE</p>	 <p><b>KICKBACK</b> CONTRAGOLPE REBOTE</p>
 <p><b>HIGH TEMPERATURE</b> ALTA TEMPERATURA ALTA TEMPERATURA</p>	 <p><b>RISK OF INJURY</b> RIESGO DE LESION RISCO DE LESÃO</p>

**SPECIFICATIONS / ESPECIFICACIONES / ESPECIFICAÇÕES**

MODEL / MODELO / MODELO	TDT100R-XP	TDT135R8-XP	TDT135RE8-XP	TDT135RE12-XP
TYPE / TIPO / TIPO	DIESEL TILLER TOYAMA, 4 STROKES, SINGLE CYLINDER, AIR COOLED. MOTOCULTOR A DIESEL TOYAMA, MOTOR 4 TIEMPOS, MONOCILINDRICO, REFRIGERADO POR AIRE. MOTOCULTIVADOR A DIESEL TOYAMA, MOTOR 4 TEMPOS, MONOCILÍNDRICO, REFRIGERADO A AR.			
DISPLACEMENT / CILINDRADA / CILINDRADA:	247 cm <sup>3</sup>		418 cm <sup>3</sup>	
MAXIMUM POWER / POTENCIA MÁXIMA / POTÊNCIA MÁXIMA:	5 Hp		11,0 Hp	
MAXIMUM ROTATION / ROTACIÓN MÁXIMA / ROTAÇÃO MÁXIMA:	3600 rpm			
FUEL TANK CAPACITY / CAPACIDAD DEL TANQUE DE COMBUSTIBLE / CAPACIDADE DO TANQUE DE COMBUSTÍVEL:	2,5 L		5,5 L	
OIL CAPACITY / CAPACIDAD DE ACEITE / CAPACIDADE DE ÓLEO:	0,8 L		1,65 L	
RECOMMENDED OIL / ACEITE RECOMENDADO / ÓLEO RECOMENDADO:	15W40			
STARTING SYSTEM / SISTEMA DE ARRANQUE / SISTEMA DE PARTIDA:	RECOIL START / ARRANQUE MANUAL / MANUAL RESTRÁTIL		RECOIL STARTER + ELECTRIC / ARRANQUE MANUAL + ELECTRICO / PARTIDA MANUAL + ELÉTRICA	
AIR FILTER / FILTRO DE AIRE / FILTRO DE AR:	OIL BATH / BAÑO DE ACEITE / BANHO DE ÓLEO			
TILLING SCOPE / ANCHURA DEL CORTE / LARGURA DO CORTE:	800 - 1050mm		800 - 1350mm	
TILLING DEPTH / PROFUNDIDAD DEL CORTE / PROFUNDIDADE DO CORTE:	150 - 300mm			
GEAR SHIFTING / CAMBIO DE MARCHA / MARCHAS:	1, 0, -1, 2			
BLADE / CUCHILLAS / LÂMINAS:	GROUPS / GRUPOS / GRUPOS:	4 (3+1)	5 (3+1+1)	
	PIECES PER GROUP / PIEZAS POR GRUPO / PEÇAS POR GRUPO:	3	4	
TRANSMISSION / TRANSMISIÓN / TRANSMISSÃO:	GEAR / ENGRANAJE / ENGENRAGEM			
HANDLEBAR ROTATION / ROTACIÓN DEL MANILLAR / ROTAÇÃO DO GUIÃO:	360 °			
WHEELS / RUEDAS / RODAS:	4.0-8"		5.0-12"	
TRANSMISSION OIL CAPACITY / CAPACIDAD DE ACEITE DE LA CAJA DE TRANSMISIÓN / CAPACIDADE DE ÓLEO DA CAIXA DE TRANSMISSÃO:	1,1 L		1,8 L	
RECOMMENDED OIL FOR TRANSMISSION / ACEITE RECOMENDADO PARA LA TRANSMISIÓN / ÓLEO RECOMENDADO PARA TRANSMISSÃO:	15W40			
BATTERY / BATERIA / BATERIA:	--		12V 18Ah	
GROSS WEIGHT / PESO BRUTO / PESO BRUTO:	108 kg	145 kg	145 kg	184 kg
NET WEIGH / PESO NETO / PESO LÍQUIDO:	97 kg	130 kg	154 kg	168 kg
DIMENSIONS PACKAGING / DIMENSIONES EMBALAJE / DIMENSÕES EMBALAGEM:	820 x 460 x 780 mm		1050 x 570 x 780 mm	



**TILLER PARTS POSITION / UBICACIÓN DE LOS COMPONENTES DEL MOTOCULTOR / LOCALIZAÇÃO DOS COMPONENTES DO MOTOCULTIVADOR**

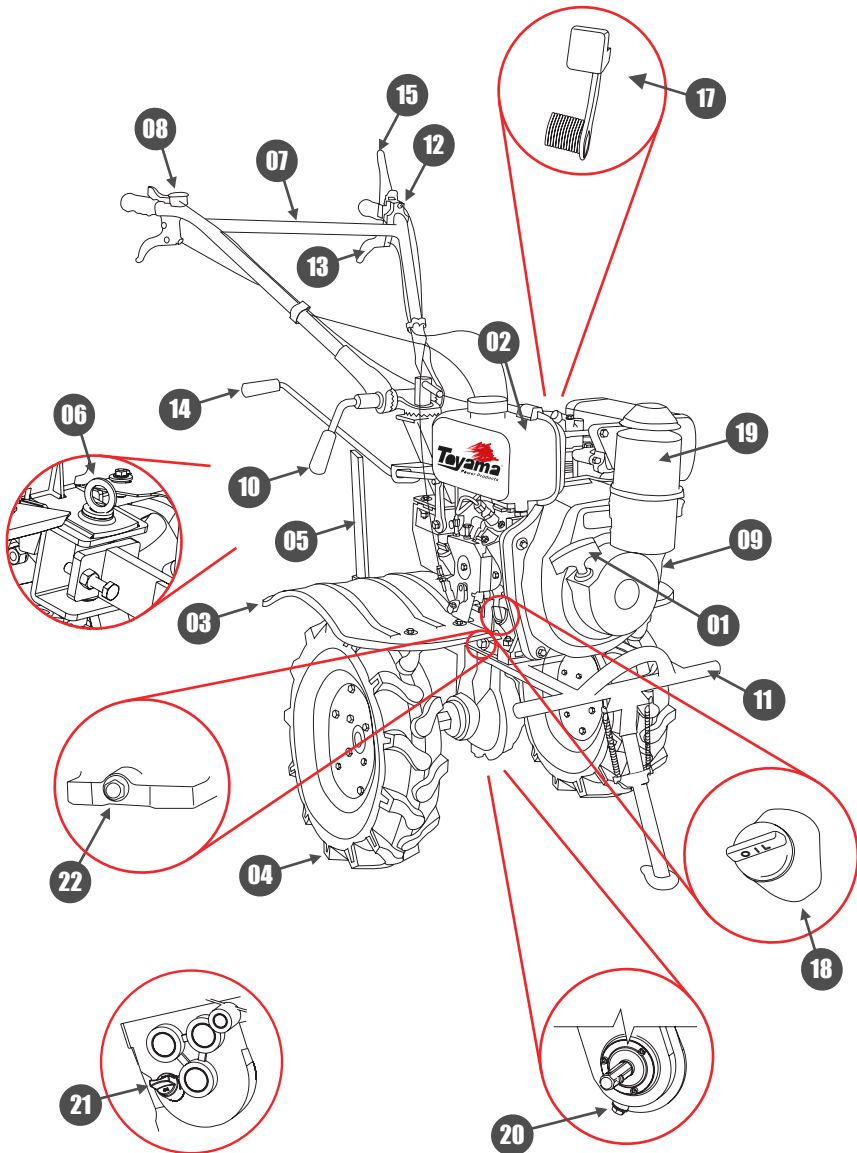

**TILLER PARTS POSITION / UBICACIÓN DE LOS COMPONENTES DEL MOTOCULTOR / LOCALIZAÇÃO DOS COMPONENTES DO MOTOCULTIVADOR**

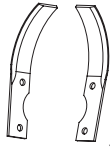

16

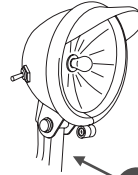

23

**ENGLISH**

**ESPAÑOL**

**PORTUGUÊS**

- 01. RECOIL STARTER;
- 02. FUEL TANK;
- 03. MUDGUARDS;
- 04. WHEELS;
- 05. DEPTH ADJUSTER;
- 06. HITCH;
- 07. HANDLEBAR;
- 08. ACCELERATOR;
- 09. ELECTRIC STARTER\*;
- 10. HANDLEBAR HEIGHT ADJUSTER;
- 11. BUMPER;
- 12. ON / OFF SWITCH;
- 13. CLUTCH LEVER;
- 14. GEAR LEVER;
- 15. EMERGENCY STOP;
- 16. KNIVES (CUTTING BLADES);
- 17. DECOMPRESSION LEVER;
- 18. OIL DIPSTICK;
- 19. OIL-PLATED AIR FILTER;
- 20. GEARBOX OIL DRAIN;
- 21. GEARBOX OIL DIPSTICK;
- 22. ENGINE OIL DRAIN;
- 23. HEADLIGHT\*

- 01. ARRANQUE MANUAL;
- 02. TANQUE DE COMBUSTIBLE;
- 03. GUARDA BARRO;
- 04. RUEDAS;
- 05. REGULADOR DE PROFUNDIDAD;
- 06. ENGANCHE;
- 07. MANÚBRIO;
- 08. ACELERADOR;
- 09. ARRANQUE ELECTRICO\*;
- 10. REGULADOR DE ALTURA DEL MANUBRIO;
- 11. PARACHOQUE;
- 12. INTERRUPTOR ENCIENDE/APAGA;
- 13. PALANCA DE EMBRAGUE;
- 14. PALANCA DE MARCHAS;
- 15. PARADA DE EMERGENCIA;
- 16. CUCHILLA (LÁMINAS DE CORTE);
- 17. PALANCA DE DESCOMPRESIÓN;
- 18. VARILLA DE ACEITE;
- 19. FILTRO BAÑADO EN ACEITE;
- 20. DRENAJE DE ACEITE DE LA CAJA DE TRANSMISIÓN;
- 21. VARILLA DE ACEITE DE LA CAJA DE TRANSMISIÓN;
- 22. DRENAJE DE ACEITE DEL MOTOR;
- 23. FARO,\*

- 01. PARTIDA RETRÁTIL;
- 02. TANQUE DE COMBUSTÍVEL;
- 03. PARA-LAMA;
- 04. RODAS;
- 05. REGULADOR DE PROFUNDIDADE;
- 06. ENGATE;
- 07. GUIDÃO;
- 08. ACELERADOR;
- 09. PARTIDA ELÉTRICA\*;
- 10. REGULADOR DE ALTURA DO GUIDÃO;
- 11. PARA-CHOQUE;
- 12. INTERRUPTOR LIGA/DESLIGA;
- 13. ALAVANCA DA EMBREAGEM;
- 14. ALAVANCA DE MARCHAS;
- 15. PARADA DE EMERGENCIA;
- 16. FACAS (LÁMINAS DE CORTE);
- 17. ALAVANCA DE DESCOMPRESSÃO;
- 18. VARETA DO ÓLEO;
- 19. FILTRO DE AR BANHADO A ÓLEO;
- 20. DRENO DE ÓLEO DA CAIXA DE TRANSMISSÃO;
- 21. VARETA DE ÓLEO DA CAIXA DE TRANSMISSÃO;
- 22. DRENO DE ÓLEO DO MOTOR;
- 23. FAROL,\*

\* IF EQUIPPED.

\* SI EQUIPADO.

\* SE EQUIPADO.

## CARES WHEN OPERATING YOUR TILLER / CUIDADOS AL OPERAR SU MOTOCULTOR / CUIDADOS AO OPERAR SEU MOTOCULTIVADOR - I



1

**READ THE MANUAL CAREFULLY;**  
*LEA EL MANUAL CON ATENCIÓN;*  
LEIA O MANUAL COM ATENÇÃO;

**NEVER USE THIS EQUIPMENT WHEN YOU ARE TIRED, SLEEPY, ON THE EFFECT OF ALCOHOL, DRUGS OR OTHER SUBSTANCES;**  
*NUNCA UTILICE ESTE EQUIPO CUANDO ESTÉ CANSADO, SOMNOLIENTO, SOBRE EL EFECTO DE ALCOHOL, DROGAS U OTRAS SUSTANCIAS;*  
NUNCA UTILIZE ESTE EQUIPAMENTO QUANDO ESTIVER CANSADO, SONOLENTO, SOBRE O EFEITO DE ÁLCOOL, DROGAS OU OUTRAS SUBSTÂNCIAS;



2



3

**DO NOT OPERATE THE EQUIPMENT INDOORS. THE GASES EMITTED FROM THE EXHAUST CONTAIN CARBON MONOXIDE THAT CAN BE HARMFUL TO HEALTH;**  
*NO OPERE EL EQUIPO EN LUGARES CERRADOS. LOS GASES EMITIDOS POR EL ESCAPE CONTIENEN MONÓXIDO DE CARBONO QUE PUEDEN PERJUDICAR LA SALUD;*  
NÃO OPERE O EQUIPAMENTO EM LOCAIS FECHADOS. OS GASES EMITIDOS PELO ESCAPE CONTÊM MONÓXIDO DE CARBONO QUE PODEM PREJUDICAR A SAÚDE E CAUSAR MORTE;

**NEVER USE THE PRODUCT IN WET CONDITIONS SUCH AS RAIN, SNOW, STORMS, ETC;**  
*NUNCA UTILICE EL PRODUCTO EN AMBIENTES MOJADOS, SOBRE LLUVIA, NIEVE, TORMENTAS, ETC;*  
NUNCA UTILIZE O PRODUTO EM AMBIENTES MOLHADOS, SOBRE CHUVA, NEVE, TEMPESTADES ETC;



4



5

**WHEN USING THE PRODUCT, MAKE SURE THAT CHILDREN, UNAUTHORIZED PERSONS OR ANIMALS ARE AT A SAFE DISTANCE AT LEAST 15 METERS AWAY FROM THE EQUIPMENT;**  
*CUANDO UTILICE EL PRODUCTO, ANTES DE CONECTAR EL EQUIPO, ASEGÚRESE DE QUE LOS NIÑOS, LAS PERSONAS NO AUTORIZADAS O LOS ANIMALES ESTÉN A UNA DISTANCIA SEGURA DE AL MENOS 15 METROS;*  
QUANDO FOR UTILIZAR O PRODUTO, ANTES DE LIGAR O EQUIPAMENTO, CERTIFIQUE-SE QUE CRIANÇAS, PESSOAS NÃO AUTORIZADAS OU ANIMAIS ESTEJAM A UMA DISTÂNCIA SEGURA, NO MÍNIMO 15 METROS;

**NEVER ALLOW CHILDREN OR USERS WHO ARE UNABLE TO UNDERSTAND THE INSTRUCTIONS GIVEN IN THIS MANUAL TO USE THE ENGINE;**  
*NUNCA PERMITA QUE NIÑOS O USUARIOS INCAPACES DE COMPRENDER LAS INSTRUCCIONES DADAS EN ESTE MANUAL UTILICEN EL MOTOR;*  
NUNCA PERMITA QUE CRIANÇAS OU USUÁRIOS INCAPAZES DE COMPREENDER AS INSTRUÇÕES DADAS NESTE MANUAL UTILIZEM O MOTOR;



6

**WARNING / ATENCION / ATENÇÃO**



## CARES WHEN OPERATING YOUR TILLER / CUIDADOS AL OPERAR SU MOTOCULTOR / CUIDADOS AO OPERAR SEU MOTOCULTIVADOR - II



7

**BE SURE TO KEEP THIS MANUAL ACCESSIBLE SO THAT YOU CAN CONSULT ANY DOUBTS;**  
**ASEGÚRESE DE MANTENER ESTE MANUAL DE FORMA ACCESIBLE, PARA QUE PUEDA SER CONSULTADO CUANDO EXISTAN DUDAS;**  
**CERTIFIQUE-SE DE MANTER ESTE MANUAL DE MODO ACESSÍVEL, PARA QUE CONSIGA CONSULTAR EM EVENTUAIS DÚVIDAS;**

**ALWAYS MAKE SURE TO INCLUDE THIS MANUAL WHEN SELLING, LENDING, OR TRANSFERRING OWNERSHIP OF THIS PRODUCT;**  
**ASEGÚRESE SIEMPRE DE INCLUIR ESTE MANUAL CUANDO VENDA, PRESTE, O TRANSFERA LA PROPIEDAD DE ESTE PRODUCTO;**  
**CERTIFIQUE-SE SEMPRE DE INCLUIR ESTE MANUAL QUANDO VENDER, EMPRESTAR, OU TRANSFERIR A PROPRIEDADE DESTES PRODUTO;**

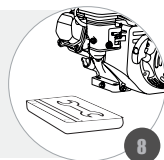

8

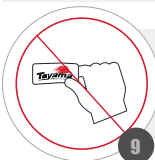

9

**NEVER REMOVE THE DECALS THAT COME WITH THE PRODUCT;**  
**NUNCA RETIRE LAS CALCOMANÍAS QUE ACOMPAÑAN EL PRODUCTO;**  
**NUNCA REMOVA OS DECALQUES QUE ACOMPANHAM O PRODUTO;**

**NEVER REMODEL OR MODIFY THE PRODUCT. THESE ACTIONS RESULT IN LOSS OF WARRANTY;**  
**NO REMUEVE NI MODIFIQUE EL PRODUCTO. ESTAS ACCIONES ACARREAN LA PÉRDIDA DE LA GARANTÍA;**  
**NUNCA REMODELE OU FAÇA ADAPTAÇÕES NO PRODUTO. ESTAS AÇÕES ACARRETAM NA PERDA DA GARANTIA;**

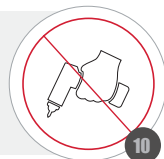

10



11

**ALWAYS KEEP NEAR THE NECESSARY TOOLS FOR PERIODIC CHECKS OR MAINTENANCE;**  
**MANTENGA SIEMPRE CERCA LAS HERRAMIENTAS NECESARIAS PARA VERIFICACIONES O MANTENIMIENTO PERIÓDICO;**  
**MANTENHA SEMPRE PRÓXIMO AS FERRAMENTAS NECESSÁRIAS PARA VERIFICAÇÕES OU MANUTENÇÕES PERIÓDICAS;**

**ALWAYS HAVE CONTAINERS SUITABLE FOR FUEL AND OIL;**  
**TENGA SIEMPRE RECIPIENTES ADECUADOS PARA EL SUMINISTRO DE COMBUSTIBLE Y ACEITE;**  
**TENHA SEMPRE RECIPIENTES ADEQUADOS PARA ABASTECIMENTO DE COMBUSTÍVEL E ÓLEO;**

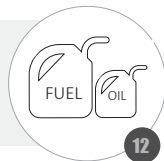

12



13

**NEVER WEAR WIDE CLOTHING, SHORTS, OPEN SHOES, LOOSE HAIR, ETC. ALWAYS USE THE RECOMMENDED PROTECTIVE EQUIPMENT;**  
**NUNCA UTILICE VESTIMENTAS ANCHAS, PANTALONES CORTOS, ZAPATOS ABIERTOS, PELO SUELTO, ETC. UTILICE SIEMPRE LOS EQUIPOS DE PROTECCIÓN RECOMENDADOS;**  
**NUNCA UTILIZE VESTIMENTAS LARGAS, CALÇÕES, SAPATOS ABERTOS, CABELO SOLTO, ETC. UTILIZE SEMPRE OS EQUIPAMENTOS DE PROTEÇÃO RECOMENDADOS;**

**WARNING / ATENCION / ATENÇÃO**



## CARES WHEN OPERATING YOUR TILLER / CUIDADOS AL OPERAR SU MOTOCULTOR / CUIDADOS AO OPERAR SEU MOTOCULTIVADOR - III



14

**IF THE OPERATOR FEELS HEADACHE OR DIZZINESS, STOP WORKING IMMEDIATELY AND SEEK MEDICAL ADVICE;**  
*SI EL OPERADOR SIENTE DOLOR DE CABEZA O MAREO, DEBE DEJAR DE TRABAJAR INMEDIATAMENTE Y BUSCAR UN MÉDICO;*  
SE O OPERADOR SENTIR DOR DE CABAÇA OU TONTURAS, DEVE PARAR DE TRABALHAR IMEDIATAMENTE E PROCURAR UM MÉDICO;

**IMPROPER USE CAN LEAD TO SERIOUS ACCIDENTS AND DAMAGE TO HEALTH;**  
*EL USO INADECUADO PUEDE PROVOCAR ACCIDENTES GRAVES Y DAÑOS A LA SALUD;*  
O USO INADEQUADO PODE PROVOCAR ACCIDENTES GRAVES E DANOS À SAÚDE;



15

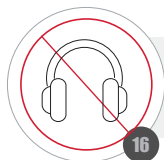

16

**DO NOT USE RADIO OR MUSIC HEADPHONES WHILE OPERATING THE MACHINE;**  
*NO UTILICE AURICULARES DE RADIO O MÚSICA DURANTE LA OPERACIÓN DE LA MÁQUINA;*  
NÃO USE FONES DE OUVIDO DE RÁDIO OU MÚSICA DURANTE A OPERAÇÃO DA MÁQUINA;

**PAY ATTENTION TO WEAR AND OVERHEATING OF PARTS. IF THERE IS ANY ABNORMALITY OF THE MACHINE, STOP THE OPERATION IMMEDIATELY AND CHECK THE MACHINE WITH CARE. TAKE THE MACHINE TO AN AUTHORIZED DEALER IF NECESSARY. NEVER OPERATE A MACHINE THAT IS NOT IN GOOD WORKING ORDER;**

*PRESTE ATENCIÓN AL DESGASTE Y SOBRECALENTAMIENTO DE PIEZAS. SI HAY ALGUNA ANORMALIDAD DE LA MÁQUINA, DETENER LA OPERACIÓN INMEDIATAMENTE Y COMPROBAR LA MÁQUINA CON CUIDADO. SI ES NECESARIO, LLEVE LA MÁQUINA A UN REPRESENTANTE AUTORIZADO. NUNCA UTILICE UNA MÁQUINA QUE NO ESTÉ EN BUENAS CONDICIONES DE USO;*

PRESTE ATENÇÃO AO DESGASTE E SUPERAQUECIMENTO DE PEÇAS. SE HOUVER QUALQUER ANORMALIDADE DA MÁQUINA, PARAR A OPERAÇÃO IMEDIATAMENTE E VERIFICAR A MÁQUINA COM CUIDADO. SE NECESSÁRIO, LEVE A MÁQUINA A UM REPRESENTANTE AUTORIZADO. NUNCA OPERAR UMA MÁQUINA QUE NÃO ESTEJA EM BOAS CONDIÇÕES DE USO;

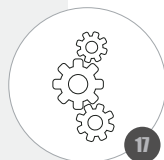

17

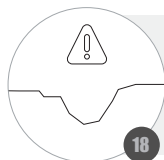

18

**WHEN WORKING CLOSE TO DITCHES, CARE MUST BE REDOUBLED TO AVOID FALLING AND POSSIBLE ACCIDENTS;**  
*CUANDO TRABAJE CERCA DE ZANJAS, EL CUIDADO DEBE SER REDOBLADO EVITANDO LA CAÍDA Y POSIBLES ACCIDENTES;*  
QUANDO TRABALHAR PRÓXIMO A VALAS, O CUIDADO DEVE SER REDOBRADO EVITANDO A QUEDA E POSSÍVEIS ACCIDENTES;

**BEFORE TURNING THE EQUIPMENT ON, MAKE SURE YOU KNOW HOW TO TURN IT OFF IN AN EMERGENCY;**

*ANTES DE CONECTAR EL EQUIPO, ASEGÚRESE DE QUE SABE CÓMO APAGARLO EN CASOS DE EMERGENCIA;*  
ANTES DE LIGAR O EQUIPAMENTO, CERTIFIQUE-SE QUE SAIBA COMO DESLIGÁ-LO, EM CASOS DE EMERGÊNCIA;



19

WARNING / ATENCIÓN / ATENÇÃO



**CARES WHEN OPERATING YOUR TILLER / CUIDADOS AL OPERAR SU MOTOCULTOR /**  
CUIDADOS AO OPERAR SEU MOTOCULTIVADOR - IV

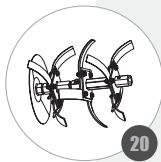

**THE ROTATING PARTS ARE SHARP AND OPERATE AT HIGH SPEEDS. CONTACTS CAN CAUSE SERIOUS INJURY AND EVEN DEATH. KEEP YOUR BODY AWAY FROM ROTATING PARTS WHILE THE ENGINE IS RUNNING;**

**LAS PARTES GIRATORIAS SON AFILADAS Y OPERAN A ALTAS VELOCIDADES. LOS CONTACTOS PUEDEN CAUSAR LESIONES GRAVES Y HASTA LA MUERTE. MANTENGA SU CUERPO LEJOS DE LAS PARTES GIRATORIAS MIENTRAS EL MOTOR ESTÁ ENCENDIDO;**

**AS PARTES ROTATIVAS SÃO AFIADAS E OPERAM EM ALTAS VELOCIDADES. CONTATOS PODEM CAUSAR FERIMENTOS GRAVES E ATÉ A MORTE. MANTENHA SEU CORPO LONGE DAS PARTES ROTATIVAS ENQUANTO MOTOR ESTIVER LIGADO;**

**WHEN THE HOE ASSEMBLY IS CLOGGED, IMMEDIATELY STOP THE TILLER AND CLEAN IN A SAFE PLACE. BE SURE TO WEAR GLOVES;**  
**CUANDO EL CONJUNTO DE AZADAS ESTÉ OBSTRUÍDO, DETENGA INMEDIATAMENTE EL MOTOCULTOR Y LIMPIELO EN UN LUGAR SEGURO. ASEGÚRESE DE USAR GANTES;**  
**QUANDO O CONJUNTO DE ENXADAS ESTIVER OBSTRUÍDO, PARE IMEDIATAMENTE O MOTOCULTIVADOR E LIMPE O EM UM LOCAL SEGURO. CERTIFIQUE-SE DE USAR LUVAS;**

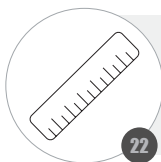

**DO NOT USE THE ROTARY CULTIVATOR WITH ROTARY HOES EXCEEDING 300 MM DEEP / NEVER REMOVE THE HEIGHT ADJUSTER;**

**NO UTILICE EL MOTOCULTOR CON AZADAS ROTATIVAS QUE SOBREPASEN 300 MM DE PROFUNDIDAD / NUNCA RETIRE EL REGULADOR DE ALTURA;**

**NÃO UTILIZE O MOTOCULTIVADOR COM ENXADAS ROTATIVAS QUE EXCEDAM 300 MM DE PROFUNDIDADE / NUNCA REMOVA O REGULADOR DE ALTURA;**

**OPERATING THE TILLER IN DEGREES THE RUDDER MAY TIP OVER, IT IS RECOMMENDED TO OPERATE THE MOTOR CULTIVATOR AT AN ANGLE OF APPROXIMATELY 6 TO 8 °;**  
**OPERAR EL MOTOCULTOR EN GRADOS EL TIMÓN PODRÁ CAERSE, SE RECOMIENDA OPERAR EL MOTOCULTOR FORMANDO UN ÁNGULO DE APROXIMADAMENTE 6 A 8 °;**  
**OPERAR O MOTOCULTIVADOR EM GRAUS O LEME PODERÁ TOMBAR, RECOMENDA-SE OPERAR O MOTOCULTIVADOR FORMANDO UM ÂNGULO DE APROXIMADAMENTE 6 A 8 °;**

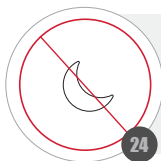

**TO OPERATE IT IS RECOMMENDED TO HAVE CLEAR VIEW OF THE WORK AREA, DO NOT OPERATE AT NIGHT;**

**PARA OPERAR SE RECOMIENDA TENER LA VISIÓN CLARA DEL ÁREA DE TRABAJO, NO OPERE LA NOCHE;**

**PARA OPERAR RECOMENDA-SE TER A VISÃO CLARA DA ÁREA DE TRABALHO, NÃO OPERE A NOITE;**

**WORK IN FIRM AND STABLE LOCATIONS. UNBALANCING YOURSELF DURING OPERATION CAN CAUSE ACCIDENTS;**  
**TRABAJE EN LUGARES FIRMES Y ESTABLES. DESEQUILIBRARSE DURANTE LA OPERACIÓN PUEDE CAUSAR ACCIDENTES;**  
**TRABALHE EM LOCAIS FIRMES E ESTÁVEIS. DESEQUILIBRAR-SE DURANTE A OPERAÇÃO PODE CAUSAR ACIDENTES;**

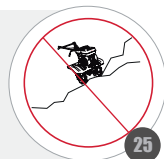

**WARNING / ATENCION / ATENÇÃO**



**INSPECTION BEFORE OPERATING / INSPECCIÓN ANTES DEL FUNCIONAMIENTO /  
INSPEÇÃO ANTES DO FUNCIONAMENTO**

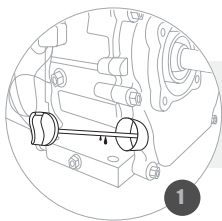

**CHECK THE ENGINE OIL LEVEL;**  
*VERIFIQUE EL NIVEL DE ACEITE DEL MOTOR;*  
*VERIFIQUE O NÍVEL DE ÓLEO DO MOTOR;*

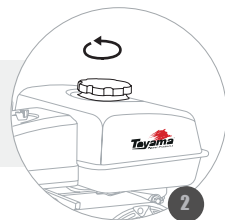

**CHECK THE FUEL LEVEL;**  
*VERIFIQUE EL NIVEL DE COMBUSTIBLE;*  
*VERIFIQUE O NÍVEL DE COMBUSTÍVEL;*

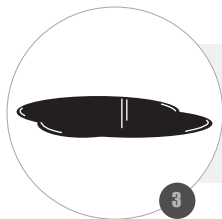

**CHECK AROUND AND UNDER THE MACHINE FOR LEAKS OF OIL OR FUEL;**  
*REVISE ALREDEDOR Y DEBAJO DE LA MÁQUINA SI EXISTEN FUGAS DE ACEITE Y/O  
COMBUSTIBLE;*  
*VERIFIQUE AO REDOR E EMBAIXO DA MÁQUINA SE EXISTEM VAZAMENTOS DE  
ÓLEO OU COMBUSTÍVEL;*



**CHECK FOR DIRT OR DEBRIS AROUND THE MUFFLER AND STARTER CABLE;**  
*VERIFIQUE SI EXISTEN SUCIEDADES O RESIDUOS ALREDEDOR DEL MOFLE Y DEL  
CABLE DE ARRANQUE;*  
*VERIFIQUE SE EXISTEM SUJEIRAS OU RESÍDUOS AO REDOR DO SILENCIOSO E DO  
CABO DE PARTIDA;*



**CHECK THE CLEANING OF THE OIL-PLATED AIR FILTER;**  
*VERIFIQUE LA LIMPIEZA DEL FILTRO BAÑADO EN ACEITE;*  
*VERIFIQUE A LIMPEZA DO FILTRO DE AR BANHADO A ÓLEO;*

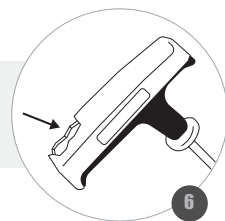

**CHECK FOR SIGNS OF MALFUNCTION;**  
*VERIFIQUE SI EXISTEN SEÑALES DE DAÑOS;*  
*VERIFIQUE SE EXISTEM SINAIS DE AVARIAS;*

**INSPECTION BEFORE OPERATING / INSPECCIÓN ANTES DEL FUNCIONAMIENTO /  
INSPEÇÃO ANTES DO FUNCIONAMENTO**

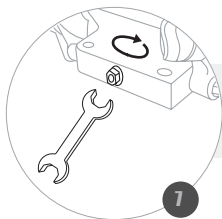

**VERIFY TIGHTNESS OF NUTS AND BOLTS;**  
*VERIFIQUE EL APRIETO DE LAS TUERCAS Y TORNILLOS;*  
*VERIFIQUE O APERTO DE PORCAS E PARAFUSOS;*

**CHECK THE CORRECT FIT OF COVERS AND OTHER COMPONENTS;**  
*VERIFIQUE EL ENCAJE CORRECTO DE CARCAZAS Y TAPAS;*  
*VERIFIQUE O ENCAIXE CORRETO DE CARÇAS E TAMPAS;*

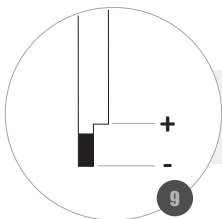
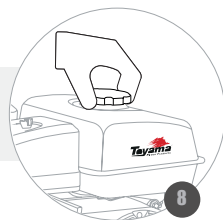

**CHECK GEARBOX OIL LEVEL;**  
*VERIFIQUE EL NIVEL DE ACEITE DE LA CAJA DE TRANSMISIÓN;*  
*VERIFIQUE O NÍVEL DE ÓLEO DA CAIXA DE TRANSMISSÃO;*

**CHECK KNIFE SHARPENING / LUBRICATE KNIVES AND OTHER MOVING PARTS  
OF THE TILLER;**  
*COMPROBAR LA AFINACIÓN DE LOS CUCHILLOS / LUBRIQUE LOS CUCHILLOS Y  
OTRAS PARTES MÓVILES DEL MOTOCULTOR;*  
*VERIFICAR AFIÇÃO DAS FACAS / LUBRIFIQUE AS FACAS E OUTRAS PARTES MÓVEIS  
DO MOTOCULTIVADOR;*

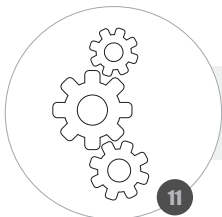
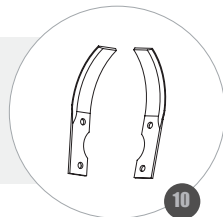

**MAKE NECESSARY ADJUSTMENTS TO THE EQUIPMENT FOR USE;**  
*REALIZAR AJUSTES NECESARIOS EN EL EQUIPO PARA EL USO;*  
*REALIZAR AJUSTES NECESSÁRIOS NO EQUIPAMENTO PARA O USO;*

**CHECK THE BATTERY CHARGE (IF EQUIPPED);**  
*COMPRUEBE LA CARGA DE LA BATERÍA (SI ESTÁ EQUIPADO);*  
*VERIFIQUE A CARGA DA BATERIA (SE EQUIPADO);*

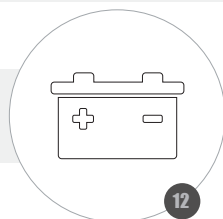

**WARNING / ATENCION / ATENÇÃO**

**PREVENTIVE MAINTENANCE ENSURES PERFECT OPERATION AND LONGER LIFE TO THE ENGINE.**  
*EL MANTENIMIENTO PREVENTIVO GARANTIZA EL PERFECTO FUNCIONAMIENTO Y MAYOR VIDA ÚTIL DEL  
MOTOR.*

*A MANUTENÇÃO PREVENTIVA GARANTE O PERFEITO FUNCIONAMENTO E MAIOR VIDA ÚTIL DO MOTOR.*





**ASSEMBLY TDT100R / MONTAJE TDT100R / MONTAGEM TDT100R - I**

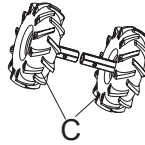
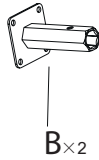
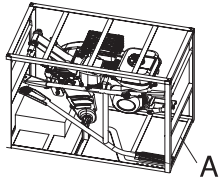

LEFT;  
IZQUIERDA;  
ESQUERDO;

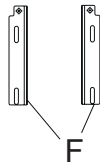

RIGHT;  
DERECHA;  
DIREITO;

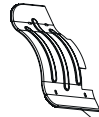
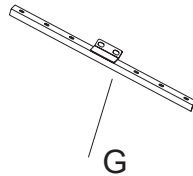

LEFT FENDER;  
GUARDA BARRO  
IZQUIERDA;  
PARALAMA  
ESQUERDO;

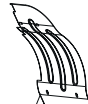

RIGHT FENDER;  
GUARDA BARRO  
DERECHA;  
PARALAMA  
DIREITO;

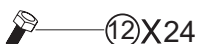
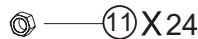
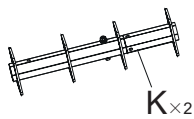
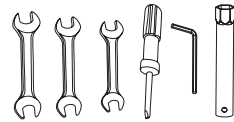
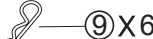
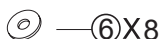
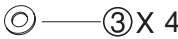
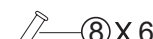
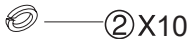
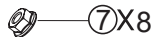
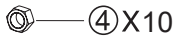
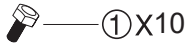

**L**

LEFT BLADE;  
CUCHILLA  
IZQUIERDA;  
LÂMINA  
ESQUERDA;

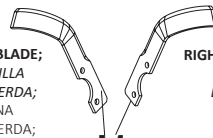

RIGHT BLADE;  
CUCHILLA  
DERECHA;  
LÂMINA  
DIREITA;

ASSEMBLY TDT100R / MONTAJE TDT100R / MONTAGEM TDT100R - II

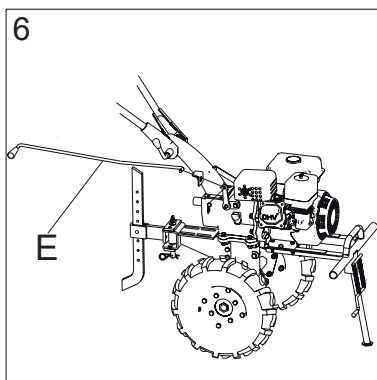
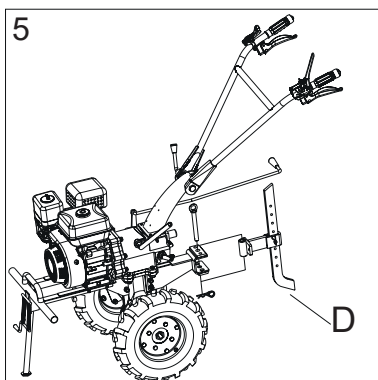
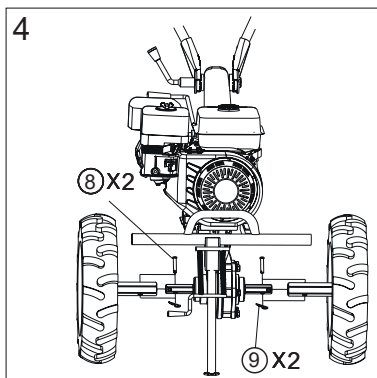
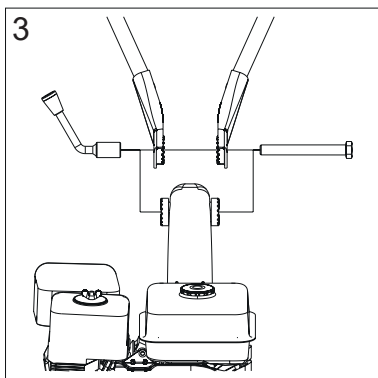
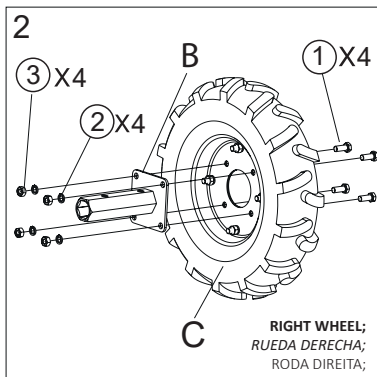
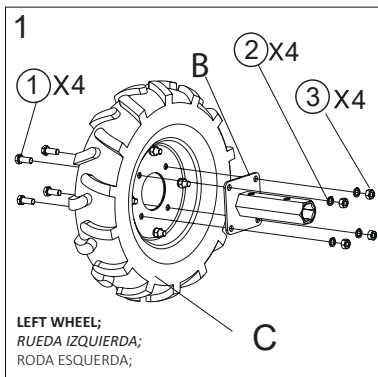

ASSEMBLY TDT100R / MONTAJE TDT100R / MONTAGEM TDT100R - III

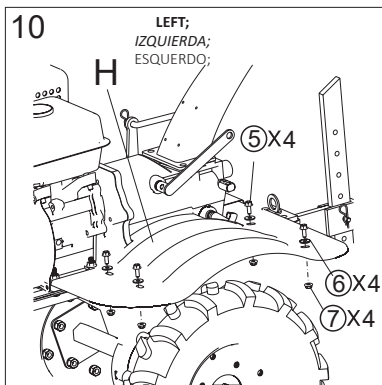
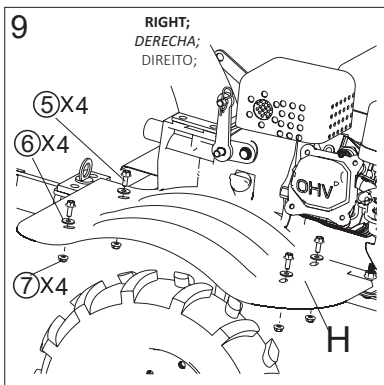
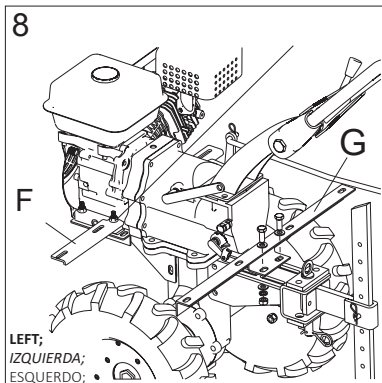
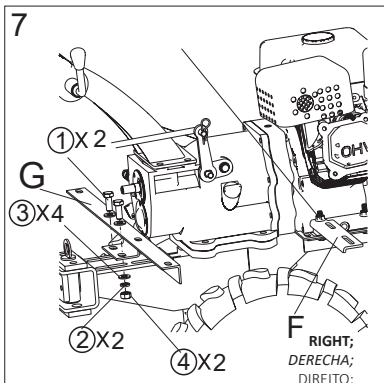
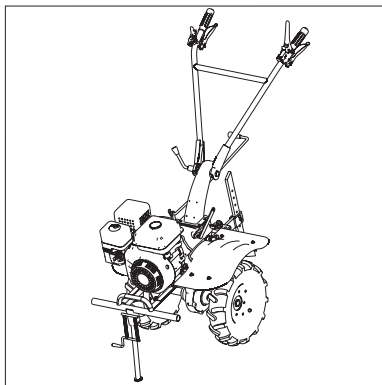
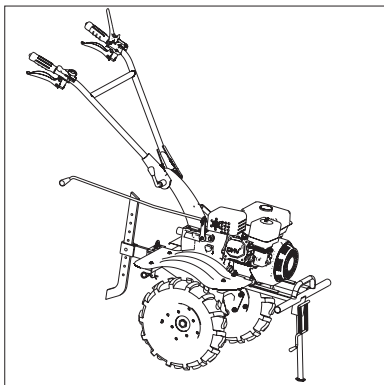

ASSEMBLY TDT100R / MONTAJE TDT100R / MONTAGEM TDT100R - IV

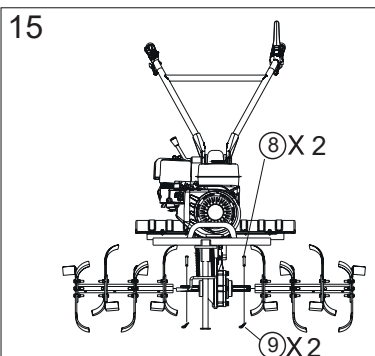
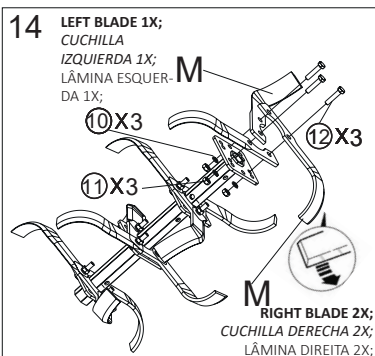
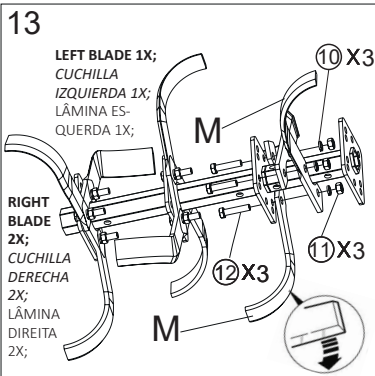
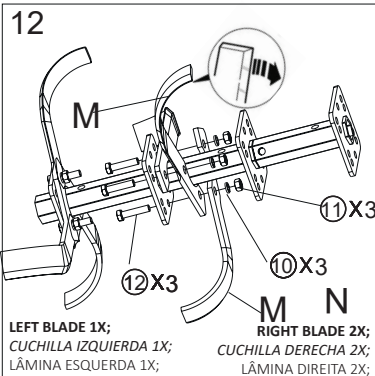
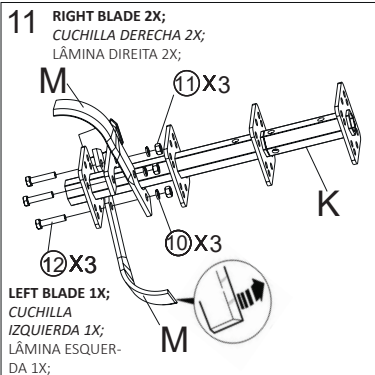
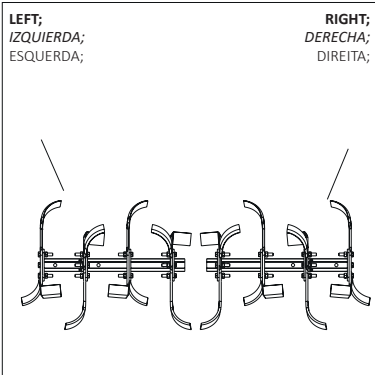

ASSEMBLY TDT135R / MONTAJE TDT135R / MONTAGEM TDT135R - I

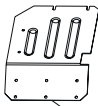
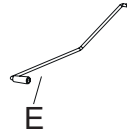
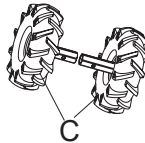
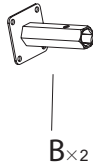
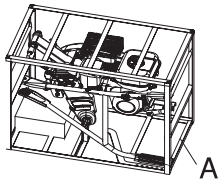

**LEFT FENDER;**  
GUARDA  
BARRO  
IZQUIERDA;  
PARALAMA  
ESQUERDO;

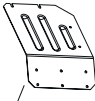

**RIGHT FENDER;**  
GUARDA  
BARRO  
DERECHA;  
PARALAMA  
DIREITO;

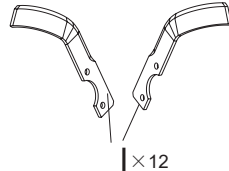
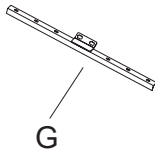

**LEFT BLADE;**  
CUCHILLA IZQUIERDA;  
LÂMINA ESQUERDA;

**RIGHT BLADE;**  
CUCHILLA DERECHA;  
LÂMINA DIREITA;

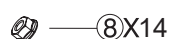
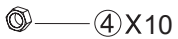
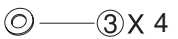
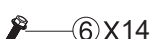
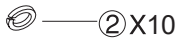
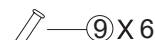
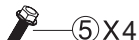
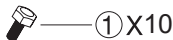
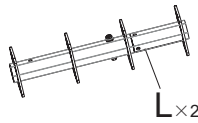
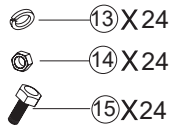
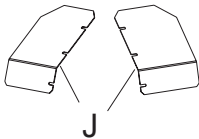

N

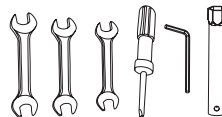

ASSEMBLY TDT135R / MONTAJE TDT135R / MONTAGEM TDT135R - II

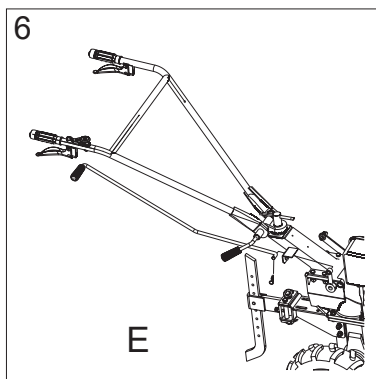
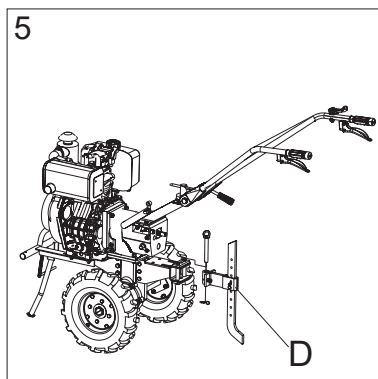
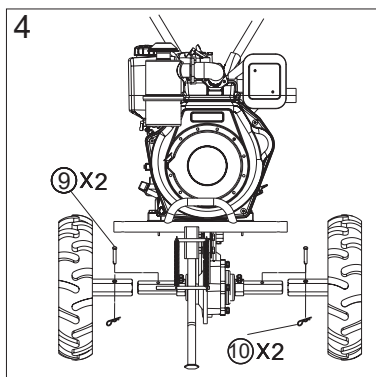
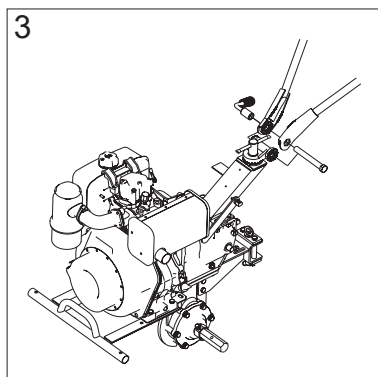
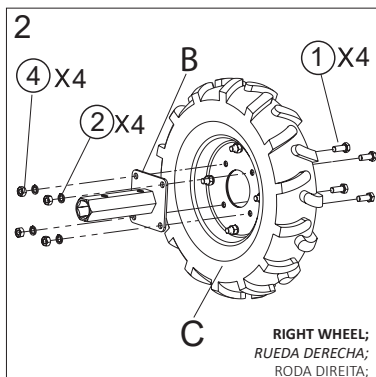
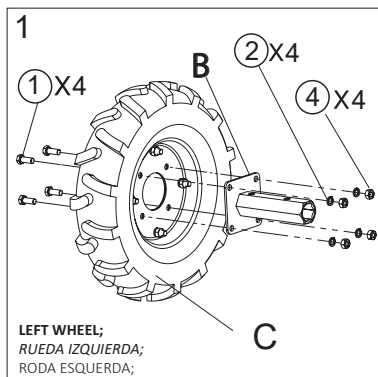

ASSEMBLY TDT135R / MONTAJE TDT135R / MONTAGEM TDT135R - III

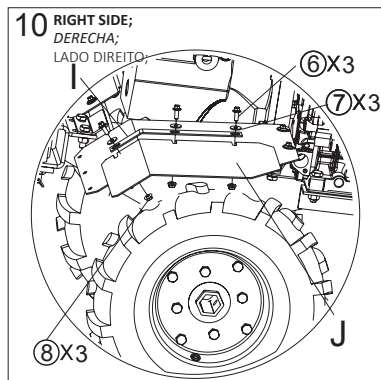
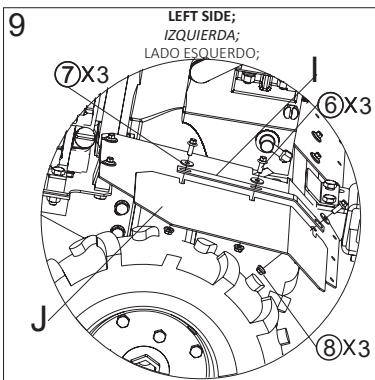
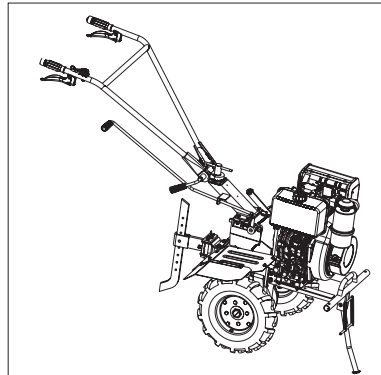
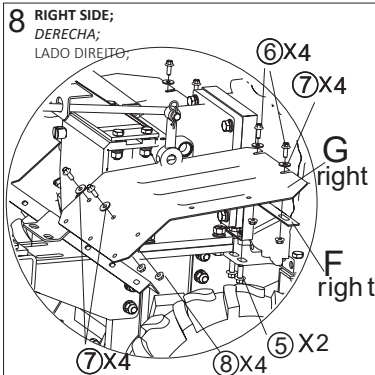
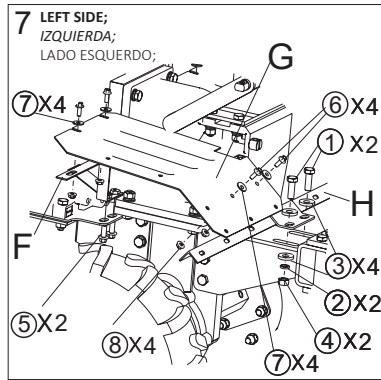
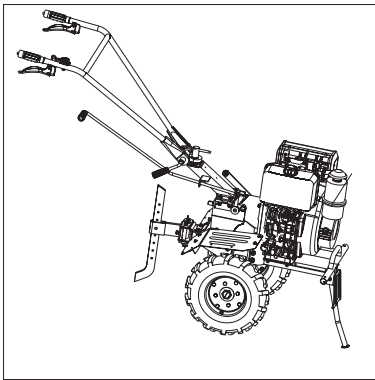

**ASSEMBLY TDT135R / MONTAJE TDT135R / MONTAGEM TDT135R - IV**

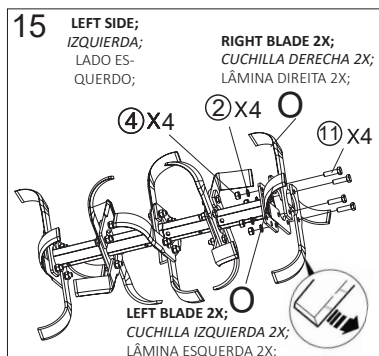
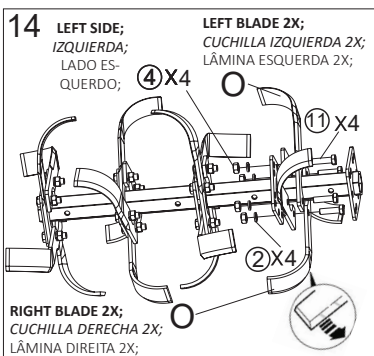
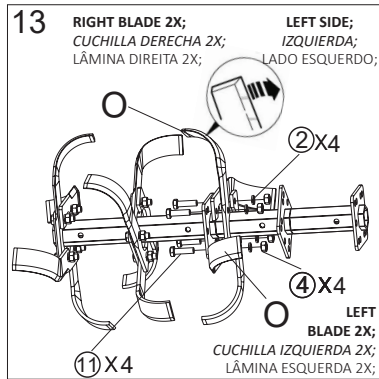
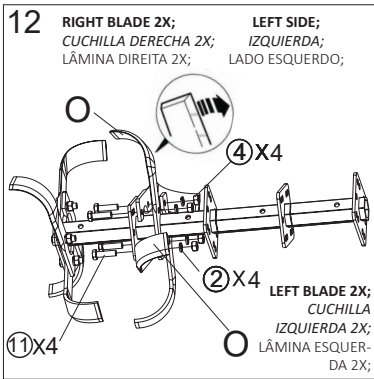
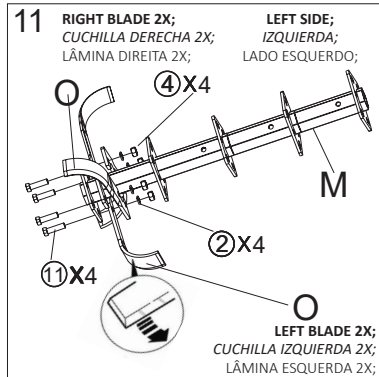
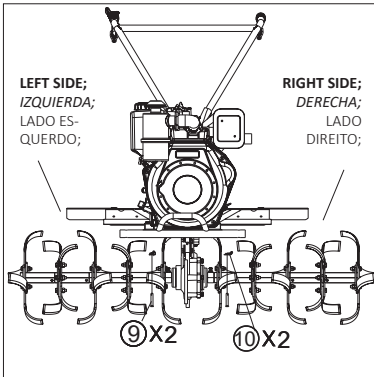



## TILLER GUIDE ADJUSTMENT / AJUSTANDO EL MANUBRIO DEL MOTOCULTOR / AJUSTE DO GUIDÃO DO MOTOCULTIVADOR

**TO ADJUST THE HIGH:**  
PARA AJUSTAR LA ALTURA:  
PARA AJUSTAR A ALTURA:

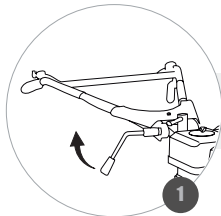

**TURN THE LEVER CLOCKWISE TO INCREASE HEIGHT;**  
*GIRE LA PALANCA EN SENTIDO HORARIO PARA AUMENTAR LA ALTURA;*  
GIRE A ALAVANCA EM SENTIDO HORÁRIO PARA AUMENTAR A ALTURA;

**TURN THE LEVER COUNTERCLOCKWISE TO DECREASE THE HEIGHT;**  
*GIRE LA PALANCA EN SENTIDO CONTRARIO A LAS AGUJAS DEL RELOJ PARA DISMINUIR LA ALTURA;*  
GIRE A ALAVANCA EM SENTIDO ANTI-HORÁRIO PARA DIMINUIR A ALTURA;

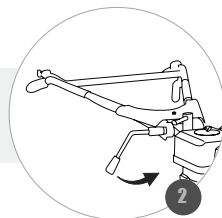

**TO ADJUST THE SPEED ROTATION:**  
PARA AJUSTAR EL GIRO:  
PARA AJUSTAR O GIRO:

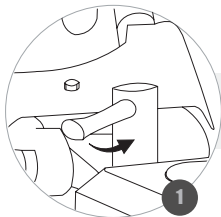

**LOOSEN THE HANDLEBAR TURNING LEVER;**  
*AFLOJE LA PALANCA DE GIRO DEL MANILLAR;*  
AFROUXE A ALAVANCA DE GIRO DO GUIDÃO;

**MOVE THE HANDLEBAR TO THE DESIRED POSITION (FROM 0 TO 360°);**  
*MUEVA EL MANILLAR A LA POSICIÓN DESEADA (DE 0 A 360°);*  
MOVA O GUIDÃO PARA A POSIÇÃO DESEJADA (DE 0 À 360°);

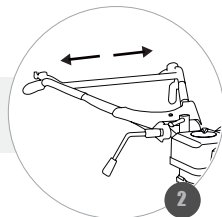

**TIGHTEN THE HANDLEBAR TURN LEVER FIRMLY TO LOCK;**  
*APRIETE FIRMEMENTE LA PALANCA DE GIRO DEL MANILLAR PARA BLOQUEAR;*  
APERTE FIRMEMENTE A ALAVANCA DE GIRO DO GUIDÃO PARA TRAVAR;

**WARNING / ATENCION/ ATENÇÃO**

**VERIFY THE ACQUIRED MODEL / BEFORE ADJUSTING, PLACE THE CULTIVATOR ON THE FLOOR TO PREVENT FALLS AND MALFUNCTIONS.**

*VERIFIQUE EL MODELO ADQUIRIDO / ANTES DE AJUSTAR, COLOQUE EL MOTOCULTOR APOYADO EN EL SUELO, PARA EVITAR CAÍDAS Y AVERÍAS.*

VERIFIQUE O MODELO ADQUIRIDO / ANTES DE AJUSTAR, COLOQUE O MOTOCULTIVADOR APOIADO NO CHÃO, PARA EVITAR QUEDAS E AVARIAS.



**ADJUSTING THE DEPTH OF THE TILLER / AJUSTE LA PROFUNDIDAD DEL MOTOCULTOR / AJUSTE DA PROFUNDIDADE DO MOTOCULTIVADOR**

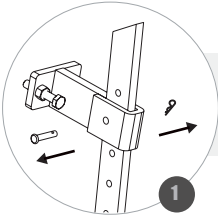

**REMOVE THE ANTI-PIN AND LOCKING PIN;**  
*QUITE EL CONTRA PINO Y EL PERNO DE BLOQUEO;*  
*REMOVA O CONTRAPINO E O PINO DE TRAVAMENTO;*

**SLIDE THE BAR UP OR DOWN AS REQUIRED;**  
*DESPLACE LA BARRA HACIA ARRIBA O HACIA ABAJO SEGÚN LA NECESIDAD DE AJUSTE;*  
*DESPLIZE A BARRA PARA CIMA OU PARA BAIXO, CONFORME NECESSIDADE DE AJUSTE;*

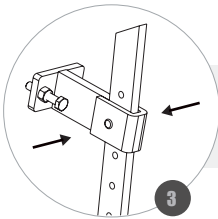
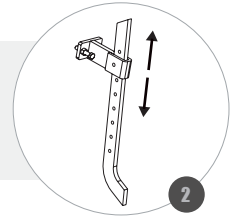

**REPLACE THE PIN AND COUNTER PIN TO LOCK;**  
*VUELVA A COLOCAR LA CLAVIJA Y EL CONTRA PINO PARA BLOQUEAR;*  
*RECOLOQUE O PINO E O CONTRA PINO PARA TRAVAR;*

**WARNING / ATENCION / ATENÇÃO**



## SELECTION/CHANGING THE GEAR SHIFT / SELECCIÓN/CAMBIO DE MARCHA / SELEÇÃO/TROCA DE MARCHA

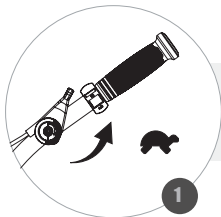

**KEEP THE ENGINE OPERATING AT IDLE;**  
*MANTENGA EL MOTOR OPERANDO EN MARCHA LENTA;*  
*MANTENHA O MOTOR OPERANDO EM MARCHA LENTA;*

**RELEASE THE CLUTCH'S LEVER;**  
*LIBERE LA PALANCA DE EMBRAGUE;*  
*LIBERE A ALAVANCA DE EMBREAGEM;*

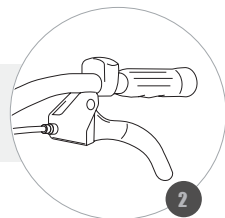

**MOVE THE LEVER TO GEAR SHIFT DESIRE. THE TILLER HAS THREE TYPE OF SHIFT TO CHOOSE: REVERSE (-1), NEUTRAL (0) AND FORWARD (2 AND 1);**  
*MUEVA LA PALANCA PARA LA MARCHA DESEADA, EL MOTOCULTOR TIENE TRES TIPOS DE MARCHAS PARA ESCOGER: REVERSA (-1), NEUTRO (0) Y FRENTE (2 Y 1);*  
*MOVA A ALAVANCA PARA A MARCHA DESEJADA, O MOTOCULTIVADOR POSSUI TRÊS TIPOS DE MARCHAS PARA ESCOLHA: RÉ (-1), NEUTRO (0) E FRENTE (2 E 1);*

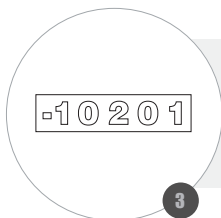

### WARNING / ATENCION / ATENÇÃO

**IF THE LEVER DOES NOT ENGAGE THE DESIRED GEAR, TIGHTEN THE CLUTCH LEVER AND MOVE THE MOTORIZER SLOWLY TO RECONFIGURE THE GEARS OF THE GEAR / PERFORM THE GEARSHIFT WITH THE MOTOR TRACTOR STOPPED, WHEN ENGAGING THE OPERATOR, YOU WILL FEEL A BUMP / BEWARE OF HIDDEN OBJECTS WHEN OPERATING IN REVERSE.**

*SI LA PALANCA NO ENCAJA EN LA MARCHA DESEADA, APIRIETE LA PALANCA DE EMBRAGUE Y MUEVA EL PALILLO EL MOTOCULTOR LENTAMENTE PARA RECONFIGURAR LOS ENGRANAJES DE LA MARCHA / REALIZAR EL CAMBIO DE MARCHAS CON EL MOTOCULTOR PARADO, AL ENGANCHAR EL OPERADOR SENTIRÁ UN GOLPE / CUIDADO CON OBJETOS OCULTOS AL OPERAR EN MARCHA ATRÁS.*

*SE A ALAVANCA NÃO ENGATAR A MARCHA DESEJADA, APORTE A ALAVANCA DE EMBREAGEM E MOVA O MOTOCULTIVADOR LENTAMENTE PARA RECONFIGURAR AS ENGRANAGENS DA MARCHA / REALIZE A TROCA DE MARCHAS COM O MOTOCULTIVADOR PARADO, AO ENGANCHAR O OPERADOR SENTIRÁ UM SOLAVANCO / CUIDADO COM OBJETOS OCULTOS AO OPERAR EM MARCHA RÉ.*



## EMERGENCY STOP / PARO DE EMERGENCIA / PARADA DE EMERGÊNCIA

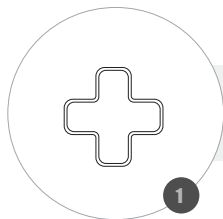

**THE EQUIPMENT HAS NA EMERGENCY STOP DEVICE;**  
*EL QUIPO DISPONE DE UM DISPOSITIVO DE PARO DE EMERGENCIA;*  
O EQUIPAMENTO DISPÕE DE DISPOSITIVO DE PARADA DE EMERGÊNCIA;

**ON THE CLUTCH LEVER, ANOTHER LEVER AND A LATCH ARE POSITIONED;**  
*EN LA PALANCA DE EMBRAGUE, SE COLOCA OTRA PALANCA Y UNA TRABA;*  
SOBRE A ALAVANCA DE EMBREAGEM, ESTÁ POSICIONADO OUTRA ALAVANCA E  
UMA TRAVA;

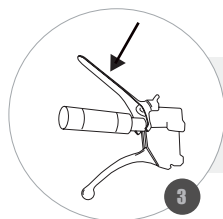
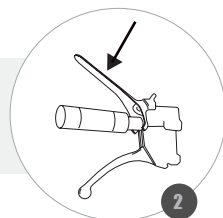

**PRESS THE LEVER AND A LATCH ARE POSITIONED;**  
*PRESIONE LA PALANCA DE EMBRAGUE, SE COLOCA OTRA PALANCA Y UNA TRABA;*  
PRESSIONE A ALAVANCA E UTILIZE A TRAVA PARA TRAVA-LA;

**TO UNLOCK, DEPRESS THE LEVER DOWN AND RELEASE IT, IT WILL RELEASE AUTOMATICALLY.**  
*PARA DESBLOQUEAR PRESIONE LA PALANCA HACIA ABAJO Y SUÉLTELA, LA MISMA SE DESPRENDER AUTOMÁTICAMENTE.*  
PARA DESTRAVAR, PRESSIONE A ALAVANCA PARA BAIXO E SOLTE-A, A MESMA IRÁ DESPRENDER AUTOMATICAMENTE.

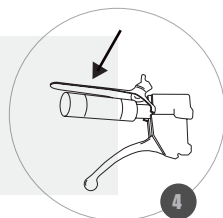

### WARNING / ATENCION / ATENÇÃO

**IF THE LEVER IS NOT LOCKED, THE MOTOR DOES NOT WORK BECAUSE THE SAFETY LOCK IS ENGAGED.**

SI LA PALANCA NO SE BLOQUEA, EL MOTOR NO FUNCIONA, YA QUE EL SEGURO DE SEGURIDAD ESTÁ ACTIVADO.  
CASO A ALAVANCA NÃO SEJA TRAVADA, O MOTOR NÃO FUNCIONARÁ, POIS A TRAVA DE SEGURANÇA ESTARÁ ACIONADA.



**CHECKING THE OIL ENGINE LEVEL / VERIFICANDO EL NIVEL DE ACEITE DEL MOTOR /  
VERIFICANDO O NÍVEL DE ÓLEO DO MOTOR - I**

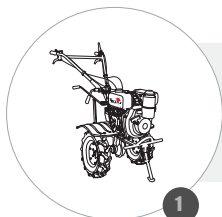

**PUT THE ENGINE ON FLAT SURFACE;**  
*COLOQUE EL MOTOR EN UNA SUPERFICIE PLANA Y NIVELADA;*  
*ALOQUE O MOTOR EM UMA SUPERFÍCIE PLANA E NIVELADA;*

**REMOVE THE CAP (DIPSTICK) AND CLEAN IT;**  
*RETIRE LA TAPA (VARILLA) Y LÍMPIELA;*  
*REMOVA A TAMPA (VARETA) E LIMPE-A;*

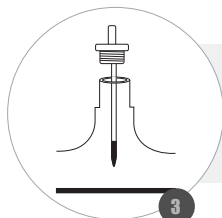
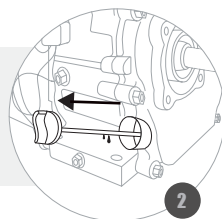

**INSERT THE DIPSTICK INTO THE RESERVOIR, BUT DO NOT THREAD, AND THEN  
REMOVE IT TO CHECK THE OIL LEVEL;**  
*INSERTE LA VARILLA EN EL DEPÓSITO, PERO SIN ROSCAR, Y LUEGO EXTRÁIGALA  
PARA COMPROBAR EL NIVEL DE ACEITE;*  
*INSIRA A VARETA NO RESERVATÓRIO, MAS SEM ROSQUEAR, E DEPOIS REMOVA-A  
PARA VERIFICAR O NÍVEL DE ÓLEO;*

**WARNING / ATENCION/ ATENÇÃO**

**OPERATING THE ENGINE WITH INSUFFICIENT OIL CAN CAUSE DAMAGE TO THE EQUIPMENT. ALWAYS CHECK BEFORE STARTING / USE PROPER OIL OF GOOD QUALITY FOR 4 STROKE ENGINES.**

*EL FUNCIONAMIENTO DEL MOTOR CON UNA CANTIDAD INSUFICIENTE DE ACEITE PUEDE CAUSAR DAÑOS AL EQUIPO. COMPRUEBE SIEMPRE ANTES DE ARRANCAR / UTILICE ACEITE PROPIO Y DE BUENA CALIDAD PARA MOTORES DE 4 TIEMPOS.*

*FUNCIONAR O MOTOR COM QUANTIDADE INSUFICIENTE DE ÓLEO PODE CAUSAR DANOS AO EQUIPAMENTO. VERIFIQUE SEMPRE ANTES DE DAR PARTIDA / USE ÓLEO PRÓPRIO E DE BOA QUALIDADE PARA MOTORES 4 TEMPOS.*



## CHECKING THE OIL ENGINE LEVEL / VERIFICANDO EL NIVEL DE ACEITE DEL MOTOR / VERIFICANDO O NÍVEL DE ÓLEO DO MOTOR - II

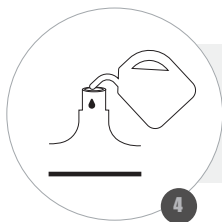

**WHEN LEVEL IS BELOW OR NEAR THE LOWER LIMIT, COMPLETE WITH OIL, NOT EXCEEDING THE UPPER LIMIT;**

*CUANDO EL NIVEL ESTÁ POR DEBAJO O CERCA DEL LÍMITE INFERIOR COMPLETAR CON ACEITE, NO EXCEDIENDO EL LÍMITE SUPERIOR;*  
*COM O NÍVEL ABAIXO OU PRÓXIMO AO LIMITE INFERIOR, COMPLETAR COM ÓLEO, NÃO EXCEDENDO O LIMITE SUPERIOR;*

**REINSTALL THE OIL DIPSTICK BY TIGHTENING IT;**  
*VUELVA A COLOCAR LA VARILLA DE ACEITE ROSCANDO FIRMEMENTE;*  
*RECOLOQUE A VARETA DE ÓLEO ROSQUEANDO FIRMEMENTE;*

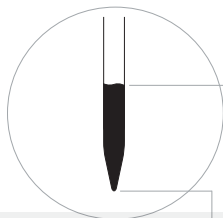
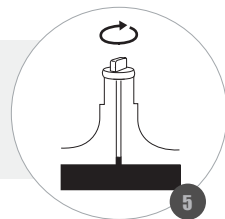

**UPPER LIMIT;**  
*LIMITE SUPERIOR;*  
*LIMITE SUPERIOR;*

**LOWER LIMIT;**  
*LIMITE INFERIOR;*  
*LIMITE INFERIOR;*

### WARNING / ATENCION / ATENÇÃO

**NEVER FILL THE OIL RESERVOIR BEYOND THE UPPER LIMIT. EXCESS OIL IN THE ENGINE MAY CAUSE STARTING DIFFICULTIES AND EXCESS SMOKE / THE OIL ALERT SYSTEM (AVAILABLE ON SOME EQUIPMENT) WILL AUTOMATICALLY SHUT DOWN THE ENGINE WHEN IT REACHES A LEVEL BELOW THE RECOMMENDED LEVEL.**

*NUNCA COMPLETAR EL DEPÓSITO DE ACEITE MÁS ALLÁ DEL LÍMITE SUPERIOR. EL EXCESO DE ACEITE EN EL MOTOR PUEDE CAUSAR DIFICULTADES EN EL ARRANQUE Y EXCESO DE HUMO / SISTEMA DE ALERTA DE NIVEL DE ACEITE (DISPONIBLE EN ALGUNOS EQUIPAMIENTOS) APAGARÁ AUTOMÁTICAMENTE EL MOTOR AL ALCANZAR UN NIVEL DE ACEITE POR DEBAJO DEL RECOMENDADO.*

*NUNCA COMPLETE O RESERVATÓRIO DE ÓLEO ALÉM DO LIMITE SUPERIOR. EXCESSO DE ÓLEO NO MOTOR PODE DIFICULTAR A PARTIDA E GERAR EXCESSO DE FUMAÇA / O SISTEMA DE ALERTA DE ÓLEO (DISPONÍVEL EM ALGUNS EQUIPAMENTOS) DESLIGARÁ AUTOMATICAMENTE O MOTOR AO ATINGIR O NÍVEL ABAIXO DO RECOMENDADO.*



**CHECKING THE BOX OIL LEVEL OF THE GEAR SHIFT / VERIFICANDO EL NIVEL DE ACEITE DE LA CAJA DE TRANSMISIÓN / VERIFICANDO O NÍVEL DE ÓLEO DA CAIXA DE TRANSMISSÃO**

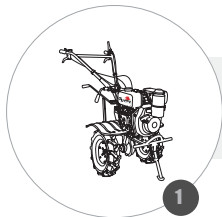

**PUT THE ENGINE ON FLAT SURFACE;**  
*COLOQUE EL MOTOR EN UNA SUPERFICIE PLANA Y NIVELADA;*  
*ALOQUE O MOTOR EM UMA SUPERFÍCIE PLANA E NIVELADA;*

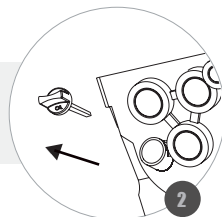

**REMOVE THE CAP (DIPSTICK) AND CLEAN IT;**  
*RETIRE LA TAPA (VARILLA) Y LÍMPIELA;*  
*REMOVA A TAMPA (VARETA) E LIMPE-A;*

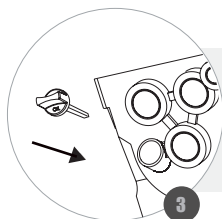

**INSERT THE DIPSTICK INTO THE RESERVOIR, BUT DO NOT THREAD, AND THEN REMOVE IT TO CHECK THE OIL LEVEL;**  
*INSERTE LA VARILLA EN EL DEPÓSITO, PERO SIN ROSCAR, Y LUEGO EXTRÁIGALA PARA COMPROBAR EL NIVEL DE ACEITE;*  
*INSIRA A VARETA NO RESERVATÓRIO, MAS SEM ROSQUEAR, E DEPOIS REMOVA-A PARA VERIFICAR O NÍVEL DE ÓLEO;*

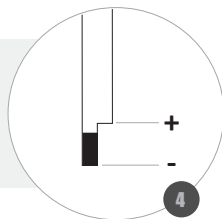

**WHEN LEVEL IS BELOW OR NEAR THE LOWER LIMIT, COMPLETE WITH OIL, NOT EXCEEDING THE UPPER LIMIT;**  
*CUANDO EL NIVEL ESTÁ POR DEBAJO O CERCA DEL LÍMITE INFERIOR COMPLETAR CON ACEITE, NO EXCEDIENDO EL LÍMITE SUPERIOR;*  
*COM O NÍVEL ABAIXO OU PRÓXIMO AO LÍMITE INFERIOR, COMPLETAR COM ÓLEO, NÃO EXCEDENDO O LIMITE SUPERIOR;*

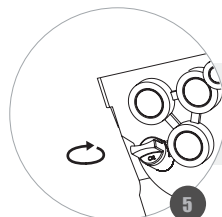

**REPLACE THE OIL DIPSTICK BY TIGHTENING IT;**  
*VUELVA A COLOCAR LA VARILLA DE ACEITE ROSCANDO FIRMEMENTE;*  
*RECOLOQUE A VARETA DE ÓLEO ROSQUEANDO FIRMEMENTE;*

**WARNING / ATENCION / ATENÇÃO**

**DO NOT TILT THE ENGINE OR THE EQUIPMENT TO AN ANGLE THAT CAUSES A FUEL LEAK. / USE THE FUNNEL FOR FILLING IN CASE OF ACCIDENTAL SPILLAGE, CLEAN THE FLOOR TO AVOID SLIPPING / ALWAYS CHECK THE OIL LEVEL AT EACH OPERATION.**

*NO INCLINE EL MOTOR O EL EQUIPO A UN ÁNGULO QUE CAUSAN FUGAS DE COMBUSTIBLE / USE EL EMBUDO PARA LLENAR, EN CASO DE DERRAME ACCIDENTAL, LIMPIE EL SUELO PARA EVITAR RESBALONES / SIEMPRE VERIFIQUE EL NIVEL DE ACEITE A CADA OPERACIÓN.*

*NÃO INCLINE O MOTOR OU O EQUIPAMENTO PARA UM ÂNGULO QUE CAUSAM VAZAMENTO DE COMBUSTÍVEL/ USE O FUNIL PARA ENCHIMENTO, EM CASO DE DERRAMAMENTO ACIDENTAL, LIMPE O CHÃO PARA EVITAR ESCORREGÕES / SEMPRE VERIFIQUE O NÍVEL DE ÓLEO A CADA OPERAÇÃO.*



## FUELING THE TANK / ABASTECENDO EL TANQUE DE COMBUSTIBLE / ABASTECENDO O TANQUE DE COMBUSTÍVEL

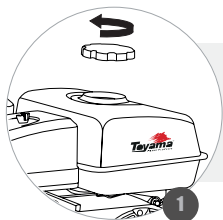

**REMOVE THE TANK CAP;**  
*REMUEVA LA TAPA DEL TANQUE;*  
*RETIRE A TAMPA DO TANQUE;*

**FILL WITH FUEL AND DO NOT EXCEED THE MAXIMUM LEVEL;**  
*COMPLETE CON COMBUSTIBLE, EVITANDO EXCEDER EL NIVEL MÁXIMO;*  
*COMPLETE COM COMBUSTÍVEL, DE FORMA QUE NÃO EXCEDA O NÍVEL MÁXIMO;*

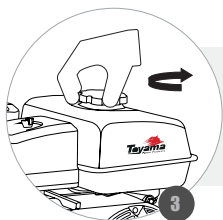
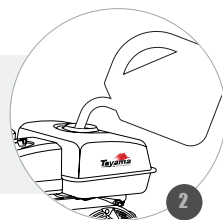

**ATTACH THE TANK CAP AND TIGHTEN SECURELY;**  
*ENCAJE LA TAPA Y APRIETE FIRMEMENTE;*  
*ENCAIXE A TAMPA E APERTE FIRMEMENTE;*

### WARNING / ATENCION / ATENÇÃO

**AVOID SUPPLY NEAR PLACES WITH SPARKS, FLAMES, HOT PARTS OR OTHER SOURCES OF HEAT / DO NOT FILL FUEL WHEN BE OPERATING WAIT FOR THE ENGINE TO COOL / FUEL AND ITS VAPORS ARE EXTREMELY FLAMMABLE AND EXPLOSIVE / THE USE OF OLD FUEL, MIXTURE OF WATER OR OTHER LIQUID IS FORBIDDEN / FILL WITH THE MOTOR IN THE RIGHT LEVEL, USE THE HOPPER FOR FILLING, IN CASE OF AN ACCIDENTAL SPILL, CLEAN ALL SURFACES.**

*EVITE REABASTECER CERCA DE LUGARES CON CHISPAS, LLAMAS, PIEZAS CALIENTES U OTRAS FUENTES DE CALOR. BUSQUE SIEMPRE UN ÁREA BIEN VENTILADA / NO LLENE EL TANQUE CON EL EQUIPO EN FUNCIONAMIENTO, ESPERE A QUE EL MOTOR SE ENFRÍE / EL COMBUSTIBLE Y SUS VAPORES SON EXTREMADAMENTE INFLAMABLES Y EXPLOSIVOS / ESTÁ PROHIBIDO EL USO DE COMBUSTIBLES USADOS, MEZCLADOS CON AGUA U OTRO LÍQUIDO / ABASTEZCA CON EL MOTOR NIVELADO, UTILIZANDO UN EMBUDO, EN CASO DE DERRAME ACCIDENTAL, LIMPIE TODAS LAS SUPERFICIES.*

*EVITE ABASTECER PRÓXIMO A LOCAIS COM FAÍSCAS, CHAMAS, PEÇAS QUENTES OU OUTRAS FONTES DE CALOR. PROCURE SEMPRE UMA ÁREA BEM VENTILADA / NÃO ABASTEÇA COM O EQUIPAMENTO FUNCIONANDO, AGUARDE O MOTOR ESFRIAR / O COMBUSTÍVEL E SEUS VAPORES SÃO EXTREMAMENTE INFLAMÁVEIS E EXPLOSIVOS / O USO DE COMBUSTÍVEIS VELHOS, MISTURADOS COM ÁGUA OU OUTRO LÍQUIDO É PROIBIDO / ABASTEÇA COM MOTOR NIVELADO, UTILIZE O FUNIL PARA ENCHIMENTO, EM CASO DE DERRAMAMENTO ACIDENTAL, LIMPE TODAS AS SUPERFÍCIES.*





**TURNING ON THE DIESEL ENGINE WITH MANUAL STARTER / ENCENDIENDO EL MOTOR DIESEL CON ARRANQUE MANUAL / LIGANDO O MOTOR DIESEL COM PARTIDA MANUAL - I**

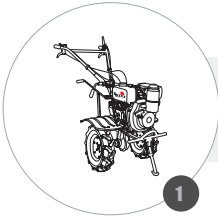

**PRESS AND LOCK THE EMERGENCY LEVER;**  
*PRESIONE Y TRABA LA PALANCA DE EMERGENCIA;*  
*PRESSIONE E TRAVE A ALAVANCA DE EMERGÊNCIA;*

**PLACE THE FUEL REGISTER IN THE OPEN POSITION;**  
*COLOQUE EL REGISTRO DE COMBUSTIBLE EN LA POSICIÓN ABIERTO;*  
*POSICIONE O REGISTRO DE COMBUSTÍVEL NA POSIÇÃO ABERTO;*

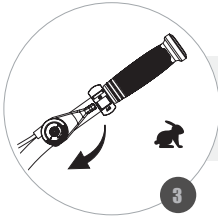

**SET THE THROTTLE LEVER TO THE RUN POSITION;**  
*COLOQUE LA PALANCA DE ACELERACIÓN EN LA POSICIÓN RUN;*  
*POSICIONE A ALAVANCA DE ACELERAÇÃO NA POSIÇÃO RUN;*

**HOLD THE HANDLE AND PUSH THE DECOMPRESSOR LEVER DOWN, PULL THE HANDLE UNTIL THE LEVER IS STOPPED IN THE DOWN POSITION WITHOUT THE OPERATOR HOLDING IT;**  
*ASEGURE LA MANIJA Y TIRE DE LA PALANCA DEL DESCOMPRESOR PARA ABAJO, TIRE DE LA MANIJA HASTA QUE LA PALANCA ESTE PARADO EN LA POSICIÓN PARA ABAJO SIN EL OPERARIO ESTAR ASEGURANDO;*  
*SEGURE O MANÍPULO E EMPURRE A ALAVANCA DO DESCOMPRESOR PARA BAIXO, PUXE O MANIPULO ATÉ QUE A ALAVANCA ESTEJA PARADA NA POSIÇÃO PARA BAIXO SEM O OPERADOR ESTAR SEGURANDO-A;*

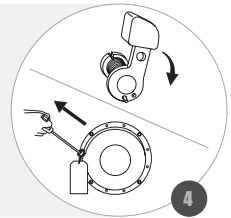

**WARNING / ATENCION / ATENÇÃO**

**CHECK THE FUEL TANK BEFORE STARTING THE ENGINE / CHECK THE OIL LEVEL BEFORE STARTING THE ENGINE/ AVOID CLOSED AND UNVENTILATED LOCATIONS, EXHAUST GASES ARE HIGHLY TOXIC.**

*VERIFIQUE EL NIVEL DEL TANQUE DE COMBUSTIBLE ANTES DE ENCENDER EL MOTOR / VERIFIQUE EL NIVEL DE ACEITE ANTES DE ENCENDER EL MOTOR / EVITE LUGARES CERRADOS Y SIN VENTILACIÓN, LOS GASES DEL ESCAPE SON ALTAMENTE TÓXICOS.*

*VERIFIQUE O NÍVEL DO TANQUE DE COMBUSTÍVEL ANTES DE DAR PARTIDA NO MOTOR / VERIFIQUE O NÍVEL DO RESERVATÓRIO DE ÓLEO ANTES DE PARTIR O MOTOR / EVITE LOCAIS FECHADOS E SEM VENTILAÇÃO, OS GASES DO ESCAPAMENTO SÃO ALTAMENTE TÓXICOS.*



**TURNING ON THE DIESEL ENGINE WITH MANUAL STARTER / ENCENDIENDO EL MOTOR DIESEL CON ARRANQUE MANUAL / LIGANDO O MOTOR DIESEL COM PARTIDA MANUAL – II**

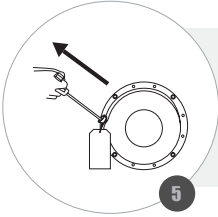

**HOLD THE STARTER HANDLE AND PULL LIGHTLY UNTIL RESISTANCE IS FELT AND THEN PULL FIRMLY;**

**SUJETE LA MANIJA DE ARRANQUE Y TIRE LEVEMENTE HASTA QUE SE SIENTE RESISTENCIA Y LUEGO TIRE CON FIRMEZA;**

**SEGURE O MANÍPULO DE PARTIDA E PUXE LEVEMENTE ATÉ SENTIR RESISTÊNCIA E ENTÃO PUXE FIRMEMENTE;**

**IF ENGINE DOES NOT START, REPEAT STEPS 3, 4 AND 5;  
SI EL MOTOR NO SE ENCIENDE, REPITA LOS PASOS N ° 3, 4 Y 5;  
CASO O MOTOR NÃO LIGUE, REPITA OS PASSOS N° 3, 4 E 5;**

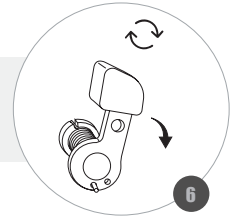

**WARNING / ATENCION / ATENÇÃO**

**RAPID RETRACTION OF STARTER CORD (KICKBACK) WILL PULL HAND AND ARM TOWARD ENGINE FASTER THAN YOU CAN LET IT GO, THIS MAY CAUSE BROKEN BONES / ONLY PULL THE ROPE WHEN THE ENGINE IS COMPLETELY STOPPED, OTHERWISE THE ENGINE MAY BE DAMAGED.**

**LA RETRACCIÓN RÁPIDA DE LA MANIJA DE ARRANQUE MOVIMENTARÁ EL BRAZO EN DIRECCIÓN AL MOTOR, PODIENDO RESULTAR EN HUESOS QUEBRADOS, FRACTURAS Y CONTUSIONES / SÓLO TIRE DE LA CUERDA CUANDO EL MOTOR ESTÉ COMPLETAMENTE PARADO, DE LO CONTRARIO EL MOTOR PUEDE SUFRIR DAÑOS.**

**A RETRAÇÃO RÁPIDA DO MANIPULO DE PARTIDA MOVIMENTARÁ O BRAÇO EM DIREÇÃO AO MOTOR, PODENDO RESULTAR EM OSSOS QUEBRADOS, FRATURAS E CONTUSÕES / SOMENTE PUXE A CORDA QUANDO O MOTOR ESTIVER COMPLETAMENTE PARADO, CASO CONTRÁRIO, O MOTOR PODE SOFRER DANOS.**



**SETTING ENGINE SPEED / ESTABLECIENDO LA VELOCIDAD DEL MOTOR / ESTABELE-  
CENDO A VELOCIDADE DO MOTOR**

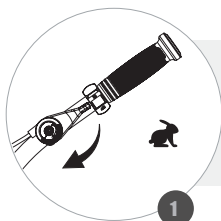

**MOVE THE THROTTLE LEVER TO THE LEFT TO INCREASE THE ROTATION SPEED (H);**  
*MUEVA LA PALANCA DEL ACELERADOR PARA LA IZQUIERDA PARA AUMENTAR LA ROTACIÓN (H);*  
*MOVA A ALAVANCA DO ACELERADOR PARA A ESQUERDA PARA AUMENTAR ROTAÇÃO (H);*

**MOVE THE THROTTLE LEVER TO THE RIGHT TO REDUCE THE ROTATION SPEED (L);**  
*MUEVA LA PALANCA DEL ACELERADOR PARA LA DERECHA PARA DISMINUIR LA ROTACIÓN (L);*  
*MOVA A ALAVANCA DO ACELERADOR PARA A DIREITA PARA DIMINUIR A ROTAÇÃO (L);*

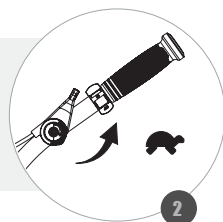

**WARNING / ATENCION / ATENÇÃO**

**ANY CHANGES OR DAMAGE TO THE GOVERNOR CONNECTIONS OR THE GEAR ADJUSTMENT MECHANISM WILL CAUSE THE ENGINE TO OPERATE OUTSIDE OF THE DESIRED STANDARDS / DO NOT MODIFY THE EQUIPMENT, CHANGES IN THE INTAKE FUEL AND EXHAUST SYSTEM MAY INCREASE THE EMISSION OF POLLUTANTS.**

*CAMBIO O DAÑOS EN LAS CONEXIONES DEL REGULADOR O EN EL MECANISMO DE AJUSTE DE MARCHAS HARÁ QUE EL MOTOR OPERE FUERA DE LOS PATRONES DESEADOS / NO ADULTERE EL EQUIPO, LOS CAMBIOS EN EL SISTEMA DE ENTRADA DE COMBUSTIBLE Y EL ESCAPE PUEDEN AUMENTAR LA EMISIÓN DE CONTAMINANTES.*

*ALTERAÇÕES OU DANOS NAS LIGAÇÕES DO REGULADOR OU NO MECANISMO DE AJUSTE DE MARCHAS IRÁ FAZER COM QUE O MOTOR OPERE FORA DOS PADRÕES DESEJADOS / NÃO ADULTERE O EQUIPAMENTO, ALTERAÇÕES NO SISTEMA DE ENTRADA DE COMBUSTÍVEL E EXAUSTÃO PODEM AUMENTAR A EMISSÃO DE POLUENTES*



**TURNING OFF THE DIESEL ENGINE WITH MANUAL STARTER / APAGANDO EL MOTOR DIESEL CON ARRANQUE MANUAL / DESLIGANDO O MOTOR DIESEL COM PARTIDA MANUAL**



**MOVE THE THROTTLE LEVER TO THE SLOW POSITION;**  
*MUEVA LA PALANCA DE ACELERACIÓN PARA LA POSICIÓN LENTO;*  
*MOVA A ALAVANCA DE ACELERAÇÃO PARA A POSIÇÃO LENTA;*

**RELEASE THE EMERGENCY LEVER;**  
*SUELTE LA PALANCA DE EMERGENCIA;*  
*SOLTE A ALAVANCA DE EMERGÊNCIA;*

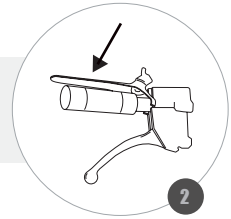

**PLACE THE FUEL REGISTER IN THE CLOSE POSITION;**  
*COLOQUE EL REGISTRO DE COMBUSTIBLE EN LA POSICIÓN CERRADO;*  
*POSICIONE O REGISTRO DE COMBUSTÍVEL NA POSIÇÃO FECHADO;*

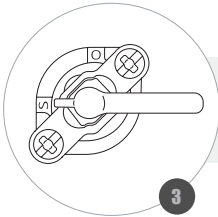

**WARNING / ATENCION / ATENÇÃO**

**BEFORE SWITCHING OFF THE ENGINE, LET IT RUN FOR THREE MINUTES, WITH NO LOAD. SUDDEN STOPPING OF THE ENGINE MAY CAUSE AN ABNORMAL INCREASE IN ITS TEMPERATURE / DO NOT USE THE DECOMPRESSOR LEVER TO STOP THE ENGINE / THE EXHAUST WILL REMAIN HOT FOR A FEW MINUTES EVEN AFTER TUNING OFF THE ENGINE.**

*ANTES DE APAGAR EL MOTOR, DEJE QUE OPERE DURANTE TRES MINUTOS, SIN CARGA. LA PARADA REPENTINA DEL MOTOR PUEDE CAUSAR UN AUMENTO ANORMAL DE SU TEMPERATURA / NO UTILICE LA PALANCA DEL DESCOMPRESOR PARA DETENER EL MOTOR / EL MOFLE PERMANECERÁ CALIENTE POR ALGUNOS MINUTOS INCLUSO DESPUÉS DE APAGAR EL MOTOR.*

*ANTES DE DESLIGAR O MOTOR DEIXE-O OPERANDO DURANTE TRÊS MINUTOS, SEM CARGA. A PARADA REPENTINA DO MOTOR PODERÁ CAUSAR AUMENTO ANORMAL DE SUA TEMPERATURA / NÃO UTILIZE A ALAVANCA DO DESCOMPRESSOR PARA PARAR O MOTOR / O ESCAPAMENTO PERMANECERÁ QUENTE POR ALGUNS MINUTOS MESMO APÓS DESLIGAR O MOTOR.*



**BATTERY CONNECTION FOR ENGINES WITH ELECTRIC STARTER / CONEXION DE LA BATERIA PARA MOTORES COM ARRANQUE ELECTRICO / CONEXÃO DA BATERIA PARA MOTORES COM PARTIDA ELÉTRICA**

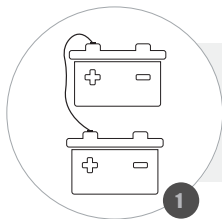

**CONNECT THE POSITIVE (+) BATTERY LEAD TO THE POSITIVE (+) BATTERY TERMINAL;**  
*CONECTE EL CABLE POSITIVO DE LA BATERÍA (+) AL TERMINAL POSITIVO DE LA BATERÍA (+);*  
CONECTE O CABO POSITIVO DA BATERIA (+) AO TERMINAL POSITIVO DA BATERIA (+);

**CONNECT THE NEGATIVE BATTERY CABLE (-) TO THE NEGATIVE (-) BATTERY TERMINAL;**  
*CONECTE EL CABLE NEGATIVO DE LA BATERÍA (-) AL TERMINAL NEGATIVO DE LA BATERÍA (-);*  
CONECTE O CABO NEGATIVO DA BATERIA (-) AO TERMINAL NEGATIVO DA BATERIA (-);

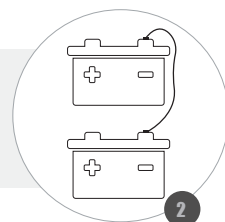

**WARNING / ATENCION / ATENÇÃO**

**DO NOT SWITCH THE POLARITY OF THE BATTERY, IT CAN DAMAGE THE EQUIPMENT / THE BATTERY MAY EXPLODE, KEEP AWAY FROM HEAT AND SPARKS/ THE BATTERY FLUID CONTAINS SULFURIC ACID. IN CASE OF CONTACT WITH SKIN, WASH IMMEDIATELY WITH WATER AND SEEK MEDICAL ATTENTION / CHECK THE BATTERY ELECTRODE EVERY MONTH / THE BATTERY DOES NOT COME WITH THE PRODUCT.**

*NO INVIERTA LA POLARIDAD DE LA BATERÍA, PUEDEN PRODUCIRSE DAÑOS EN EL EQUIPO / LA BATERÍA PUEDE EXPLOTAR, MANTENGALA ALEJADA DE FUENTES DE CALOR Y CHISPAS / EL FLUIDO DE LA BATERÍA CONTIENE ÁCIDO SULFÚRICO, EN CASO DE CONTACTO CON LA PIEL, LAVE INMEDIATAMENTE CON AGUA Y BUSQUE ATENCIÓN MÉDICA / REVISE EL ELÉCTRODO DE LA BATERIA TODOS LOS MESES/ LA BATERIA NO ACOMPAÑA EL PRODUCTO..*

**NÃO INVERTA A POLARIDADE DA BATERIA, PODEM OCORRER DANOS NO EQUIPAMENTO / A BATERIA PODE EXPLODIR, MANTENHA AFASTADO DE FONTES DE CALOR E FÁISCAS / OS FLUÍDOS DA BATERIA CONTEM ÁCIDO SULFÚRICO, EM CASO DE CONTATO COM A PELE LAVE IMEDIATAMENTE COM ÁGUA E PROCURE ATENDIMENTO MÉDICO / VERIFICAR O ELETRODO DA BATERIA TODO MÊS / BATERIA NÃO ACOMPANHA O PRODUTO.**



**TURNING ON THE DIESEL ENGINE WITH ELECTRICT STARTER / ENCENDIENDO EL MOTOR DIESEL CON ARRANQUE ELECTRICO / LIGANDO O MOTOR DIESEL COM PARTIDA ELÉTRICA**

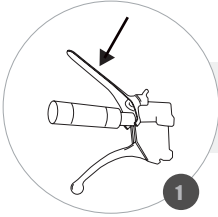

**PRESS AND LOCK THE EMERGENCY LEVER;**  
*PRESIONE Y TRABA LA PALANCA DE EMERGENCIA;*  
*PRESIONE E TRAVE A ALAVANCA DE EMERGÊNCIA;*

**PLACE THE FUEL REGISTER IN THE OPEN POSITION;**  
*COLOQUE EL REGISTRO DE COMBUSTIBLE EN LA POSICIÓN ABIERTO;*  
*POSICIONE O REGISTRO DE COMBUSTÍVEL NA POSIÇÃO ABERTO;*

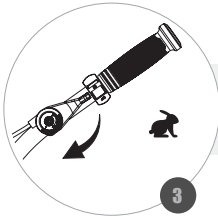

**SET THE THROTTLE LEVER TO THE RUN POSITION;**  
*COLOQUE LA PALANCA DE ACELERACIÓN EN LA POSICIÓN RUN;*  
*POSICIONE A ALAVANCA DE ACELERAÇÃO NA POSIÇÃO RUN;*

**HOLD THE DECOMPRESSOR, AND TURN THE IGNITION KEY CLOCKWISE, HOLDING FOR AT MOST 5 SECONDS. THEN RELEASE THE DECOMPRESSOR;**  
*ASEGURE EL DESCOMPRESOR Y GIRE LA LLAVE DE ARRANQUE EN EL SENTIDO HORARIO, MANTENIENDO UN MÁXIMO DE 5 SEGUNDOS. ENTONCES SUELTE EL DESCOMPRESOR;*  
*SEGURE O DESCOMPRESOR E GIRE A CHAVE DE PARTIDA NO SENTIDO HORÁRIO, SEGURANDO NO MÁXIMO 5 SEGUNDOS. ENTÃO SOLTE O DESCOMPRESOR;*

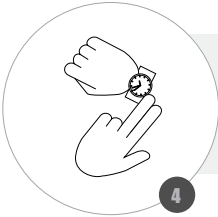
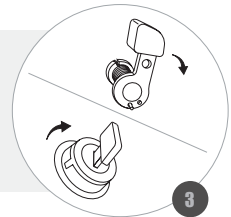

**IF THE ENGINE DOES NOT START WITHIN 5 SECONDS, WAIT APPROXIMATELY 15 SECONDS, THEN REPEAT THE START OPERATION;**  
*SI EL MOTOR NO ARRANCA EN 5 SEGUNDOS, ESPERE APROXIMADAMENTE 15 SEGUNDOS, REPITA LA OPERACIÓN DE ARRANQUE;*  
*SE O MOTOR NÃO PARTIR EM 5 SEGUNDOS, ESPERE APROXIMADAMENTE 15 SEGUNDOS, ENTÃO REPITA A OPERAÇÃO DE PARTIDA;*

**WARNING / ATENCION / ATENÇÃO**

**CHECK THE FUEL TANK BEFORE STARTING THE ENGINE / CHECK THE OIL LEVEL BEFORE STARTING THE ENGINE / AVOID CLOSED AND UNVENTILATED LOCATIONS, EXHAUST GASES ARE HIGHLY TOXIC / AVOID KEEPING THE STARTER SWITCHED ON FOR MORE THAN 5 SECONDS.**

*VERIFIQUE EL NIVEL DEL TANQUE DE COMBUSTIBLE ANTES DE ENCENDER EL MOTOR / VERIFIQUE EL NIVEL DE ACEITE ANTES DE ENCENDER EL MOTOR / EVITE LUGARES CERRADOS Y SIN VENTILACIÓN, LOS GASES DEL ESCAPE SON ALTAMENTE TÓXICOS / EVITE MANTENER LA LLAVE DE ARRANQUE ACCIONADA POR MÁS DE 5 SEGUNDOS.*

*VERIFIQUE O NÍVEL DO TANQUE DE COMBUSTÍVEL ANTES DE PARTIR O MOTOR / VERIFIQUE O NÍVEL DO RESERVATÓRIO DE ÓLEO ANTES DE PARTIR O MOTOR / EVITE LOCAIS FECHADOS E SEM VENTILAÇÃO, OS GASES DO ESCAPAMENTO SÃO ALTAMENTE TÓXICOS / EVITE MANTER A CHAVE DE PARTIDA ACIONADA POR MAIS DE 5 SEGUNDOS.*



**TURNING OFF THE DIESEL ENGINE WITH ELECTRIC STARTER / APAGANDO EL MOTOR CON ARRANQUE ELECTRICO / DESLIGANDO O MOTOR DIESEL COM PARTIDA ELÉTRICA**

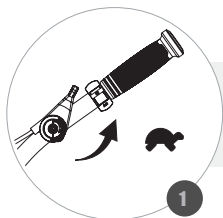

**MOVE THE THROTTLE LEVER TO THE SLOW POSITION;**  
*MUEVA LA PALANCA DE ACELERACIÓN PARA LA POSICIÓN LENTO;*  
*MOVA A ALAVANCA DE ACELERAÇÃO PARA A POSIÇÃO LENTA;*

**TURN THE IGNITION KEY COUNTER-CLOCKWISE;**  
*GIRE LA LLAVE DE ARRANQUE EN EL SENTIDO ANTIHORARIO;*  
*GIRE A CHAVE DE PARTIDA NO SENTIDO ANTI-HORÁRIO;*

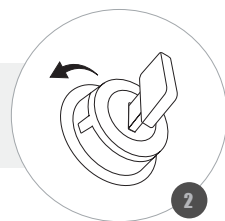

**PLACE THE FUEL REGISTER IN THE CLOSE POSITION;**  
*COLOQUE EL REGISTRO DE COMBUSTIBLE EN LA POSICIÓN CERRADO;*  
*POSICIONE O REGISTRO DE COMBUSTÍVEL NA POSIÇÃO FECHADO;*

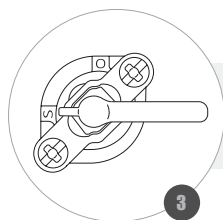

**WARNING / ATENCION / ATENÇÃO**

**BEFORE SWITCHING OFF THE ENGINE, LET IT RUN FOR THREE MINUTES, WITH NO LOAD. SUDDEN STOPPING OF THE ENGINE MAY CAUSE AN ABNORMAL INCREASE IN ITS TEMPERATURE / DO NOT USE THE DECOMPRESSOR LEVER TO STOP THE ENGINE / THE EXHAUST WILL REMAIN HOT FOR A FEW MINUTES EVEN AFTER TUNING OFF THE ENGINE.**

*ANTES DE APAGAR EL MOTOR, DEJE QUE OPERE DURANTE TRES MINUTOS, SIN CARGA. LA PARADA REPENTINA DEL MOTOR PUEDE CAUSAR UN AUMENTO ANORMAL DE SU TEMPERATURA / NO UTILICE LA PALANCA DEL DECOMPRESOR PARA DETENER EL MOTOR / EL MOFLE PERMANECERÁ CALIENTE POR ALGUNOS MINUTOS INCLUSO DESPUÉS DE APAGAR EL MOTOR.*

*ANTES DE DESLIGAR O MOTOR DEIXE-O OPERANDO DURANTE TRÊS MINUTOS, SEM CARGA. A PARADA REPENTINA DO MOTOR PODERÁ CAUSAR AUMENTO ANORMAL DE SUA TEMPERATURA / NÃO UTILIZE A ALAVANCA DO DESCOMPRESSOR PARA PARAR O MOTOR / O ESCAPAMENTO PERMANECERÁ QUENTE POR ALGUNS MINUTOS MESMO APÓS DESLIGAR O MOTOR.*



**MAINTENANCE SCHEDULE / CRONOGRAMA DE MANTENIMIENTO / CRONOGRAMA DE MANUTENÇÃO**

<p><b>IN THE FIRST 20 HOURS OR 1° MONTH</b></p> <ul style="list-style-type: none"> <li>• REPLACE OIL ENGINE</li> <li>• ADJUST THE CLUTCH CABLE</li> <li>• ADJUST INTAKE AND EXHAUST VALVE CLEARANCE*</li> <li>• CLEAN AND COMPLETELY LUBRICATE THE BLADES</li> </ul>	<p><b>EN LAS PRIMERAS 20 HORAS OU 1° MÊS</b></p> <ul style="list-style-type: none"> <li>• CAMBIAR EL ACEITE DEL MOTOR</li> <li>• AJUSTAR EL CABLE DE EMBRAGUE</li> <li>• AJUSTAR HOLGURA VÁLVULA DE ADMISIÓN Y AGOTAMIENTO*</li> <li>• LIMPIAR Y LUBRICAR COMPLETAMENTE LOS CUCHILLOS</li> </ul>	<p><b>NAS PRIMEIRAS 20 HORAS OU 1° MÊS</b></p> <ul style="list-style-type: none"> <li>• TROCAR ÓLEO DO MOTOR</li> <li>• AJUSTAR O CABO DE EMBREAGEM</li> <li>• AJUSTAR FOLGA VÁLVULA DE ADMISSÃO E EXAUSTÃO*</li> <li>• LIMPAR E LUBRIFICAR COMPLETAMENTE AS LÂMINAS</li> </ul>
<p><b>EACH 50 HOURS OR 3 MONTHS</b></p> <ul style="list-style-type: none"> <li>• REPLACE ENGINE OIL</li> <li>• MAINTENANCE OF THE OIL-PLATED AIR FILTER</li> <li>• CLEAN AND LUBRICATE THE BLADES</li> </ul>	<p><b>CADA 50 HORAS O 3 MESES</b></p> <ul style="list-style-type: none"> <li>• CAMBIO DEL ACEITE DEL MOTOR</li> <li>• REALIZAR MANTENIMIENTO DEL FILTRO BAÑADO EN ACEITE</li> <li>• LIMPIAR Y LUBRICAR COMPLETAMENTE LOS CUCHILLAS</li> </ul>	<p><b>A CADA 50 HORAS OU 3 MESES</b></p> <ul style="list-style-type: none"> <li>• TROCAR ÓLEO DO MOTOR</li> <li>• REALIZAR MANUTENÇÃO DO FILTRO DE AR BANHADO A ÓLEO</li> <li>• LIMPAR E LUBRIFICAR COMPLETAMENTE AS LÂMINAS</li> </ul>
<p><b>EACH 100 HOUR OR 6 MONTHS</b></p> <ul style="list-style-type: none"> <li>• CLEAN OIL FILTER</li> <li>• CHECK INJECTION NOZZLE*</li> <li>• CHECK (REPLACE IF NECESSARY) FUEL HOSE*</li> <li>• ADJUST THE CLUTCH CABLE</li> <li>• ADJUST THE THROTTLE CABLE</li> </ul>	<p><b>CADA 100 HORAS O 6 MESES</b></p> <ul style="list-style-type: none"> <li>• LIMPIAR EL FILTRO DE ACEITE</li> <li>• REVISE LOS INYECTORES*</li> <li>• VERIFICAR (SUBSTITUIR SI NECESARIO) TUBO DE COMBUSTIBLE*</li> <li>• AJUSTAR EL CABLE DE EMBRAGUE</li> <li>• AJUSTAR EL CABLE DEL ACCELERADOR</li> </ul>	<p><b>A CADA 100 HORAS OU 6 MESES</b></p> <ul style="list-style-type: none"> <li>• LIMPAR FILTRO DE ÓLEO</li> <li>• VERIFICAR BICO DE INJEÇÃO*</li> <li>• VERIFICAR (SUBSTITUIR SE NECESSÁRIO) TUBO DE COMBUSTÍVEL*</li> <li>• AJUSTAR O CABO DE EMBREAGEM</li> <li>• AJUSTAR O CABO DO ACCELERADOR</li> </ul>
<p><b>EACH 300 HOURS OR 12 MONTHS</b></p> <ul style="list-style-type: none"> <li>• REPLACE THE OIL FILTER*</li> <li>• CHECK / ADJUST INTAKE AND EXHAUST VALVES*</li> <li>• REPLACE THE PISTON RINGS*</li> <li>• CHECK THE FUEL INJECTION PUMP*</li> <li>• TIGHTEN THE MOTOR HEAD BOLTS*</li> <li>• CHANGE GEARBOX OIL</li> <li>• CHECK / REPLACE GEARS AND BEARINGS</li> </ul>	<p><b>CADA 300 HORAS OU 12 MESES</b></p> <ul style="list-style-type: none"> <li>• CAMBIAR EL FILTRO DE ACEITE*</li> <li>• VERIFICAR / AJUSTAR LAS VÁLVULAS DE ADMISIÓN Y ESCAPE*</li> <li>• CAMBIAR LOS ANILLOS DEL PISTÓN*</li> <li>• REVISE LA BOMBA DE INYECCIÓN DE COMBUSTIBLE*</li> <li>• APRIETE LOS TORNILLOS DE LA CULATA*</li> <li>• CAMBIAR EL ACEITE DE LA CAJA DE TRANSMISIÓN</li> <li>• COMPROBAR / CAMBIAR LOS ENGRANAJES Y LOS RODAMIENTOS</li> </ul>	<p><b>A CADA 300 HORAS OU 12 MESES</b></p> <ul style="list-style-type: none"> <li>• SUBSTITUIR O FILTRO DE ÓLEO*</li> <li>• VERIFICAR / AJUSTAR AS VÁLVULAS DE ADMISSÃO E ESCAPE*</li> <li>• SUBSTITUIR OS ANÉIS DO PISTÃO*</li> <li>• VERIFICAR A BOMBA DE INJEÇÃO DE COMBUSTÍVEL*</li> <li>• APERTAR OS PARAFUSOS DO CABEÇOTE DO MOTOR*</li> <li>• TROCAR O ÓLEO DA CAIXA DE TRANSMISSÃO</li> <li>• VERIFICAR / TROCAR ENGRANAGENS E ROLAMENTOS</li> </ul>

**\*THESE SERVICES MUST BE DONE AT AUTHORIZED TOYAMA TECHNICAL ASSISTANCE.**

**\*ESTOS SERVICIOS DEBEN SER REALIZADOS EN UNA ASISTENCIA TÉCNICA TOYAMA AUTORIZADA.**

**\*ESTES SERVIÇOS DEVEM SER REALIZADOS NAS ASSISTÊNCIAS TÉCNICAS AUTORIZADAS TOYAMA.**



## REPLACING THE ENGINE OIL / CAMBIANDO EL ACEITE DEL MOTOR / TROCANDO O ÓLEO DO MOTOR - I

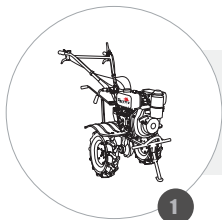

**TURN OFF THE ENGINE AND PLACE THE TILLER ON A FLAT SURFACE;**  
*APAGUE EL MOTOR Y COLOQUE EL MOTOCULTOR EN UNA SUPERFICIE PLANA Y NIVELADA;*  
DESLIGUE O MOTOR E COLOQUE O MOTOCULTIVADOR EM UMA SUPERFÍCIE PLANA E NIVELADA;

**REMOVE THE OIL DIPSTICK AND THE OIL DRAIN BOLT, DRAIN ALL THE OIL IN A SUITABLE CONTAINER;**

*REMUEVA LA VARILLA DE ACEITE Y EL TORNILLO DE DRENAJE, AGOTE TODO EL ACEITE EN UN RECIPIENTE ADECUADO;*  
RETIRE A VARETA DE ÓLEO E O PARAFUSO DE DRENAGEM DO ÓLEO, ESGOTANDO TODO O ÓLEO EM UM RECIPIENTE ADEQUADO;

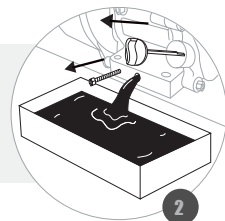

### WARNING / ATENCION / ATENÇÃO

**INCLINAR O MOTOR PODE CAUSAR VAZAMENTO DE ÓLEO OU COMBUSTÍVEL / WHILE THE ENGINE IS STILL WARM, DRAIN THE CRANKCASE OIL / TOYAMA ENGINES DO NOT COME WITH OIL IN THE CRANKCASE.**

*INCLINAR EL MOTOR PUEDE OCACIONAR FUGA DE ACEITE O COMBUSTIBLE / MIENTRAS EL MOTOR ESTE TIBIO, ESCURRA EL ACEITE DEL CÁRTER / LOS MOTORES TOYAMA NO VIENEN CON ACEITE EN EL CÁRTER.*

INCLINAR O MOTOR PODE CAUSAR VAZAMENTO DE ÓLEO OU COMBUSTÍVEL / O ÓLEO EM TEMPERATURA MORNA É MAIS FÁCIL DE DRENAR / OS MOTORES TOYAMA NÃO ACOMPANHAM ÓLEO NO CÁRTER.



## REPLACING THE ENGINE OIL / CAMBIANDO EL ACEITE DEL MOTOR / TROCANDO O ÓLEO DO MOTOR - II

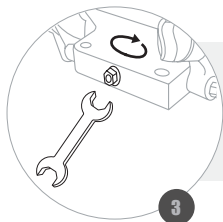

**REINSTALL AND TIGHTEN THE OIL DRAIN BOLT;**  
*COLOQUE NUEVAMENTE Y APRIETE EL TORNILLO DE DRENAJE DE ACEITE;*  
*RECOLOQUE E APERTE O PARAFUSO DE DRENAGEM DE ÓLEO;*

**FILL THE OIL RESERVOIR TO THE RECOMMENDED MAXIMUM LEVEL;**  
*LLENE EL DEPÓSITO DE ACEITE HASTA EL NIVEL MÁXIMO RECOMENDADO;*  
*PREENCHA O RESERVATÓRIO DO ÓLEO ATÉ O NÍVEL MÁXIMO RECOMENDADO;*

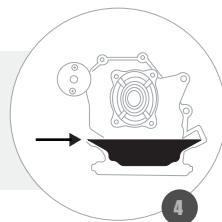

**PUT THE OIL DIPSTICK BACK AND TIGHTEN IT;**  
*VUELVA A COLOCAR LA VARILLA DE ACEITE ROSCANDO FIRMEMENTE;*  
*RECOLOQUE A VARETA DE ÓLEO ROSQUEANDO FIRMEMENTE;*

### WARNING / ATENCION / ATENÇÃO

**USE THE FUNNEL FOR FILLING, IN CASE OF CARELESS SPILLING, CLEAN THE GROUND TO AVOID SLIPPING / OPERATING THE ENGINE WITH LOW OIL LEVEL MAY CAUSE DAMAGE TO THE EQUIPMENT / THE OIL ALERT SYSTEM (AVAILABLE ON SOME EQUIPMENT) WILL AUTOMATICALLY SHUT DOWN THE ENGINE WHEN IT REACHES A LEVEL BELOW THE RECOMMENDED LEVEL / DISCARD USED OIL IN A CORRECT LOCATION.**

*EVITAR DERRAMAR EL ACEITE SOBRE EL PISO; EN CASO DE DERRAMAR ACCIDENTALMENTE, LIMPIE EL PISO PARA EVITAR ACCIDENTES / OPERAR EL MOTOR CON BAJO NIVEL DE ACEITE PUEDE CAUSAR DAÑOS EN EL EQUIPO / SISTEMA DE ALERTA DE NIVEL DE ACEITE (DISPONIBLE EN ALGUNOS EQUIPAMIENTOS) APAGARÁ AUTOMÁTICAMENTE EL MOTOR AL ALCANZAR UN NIVEL DE ACEITE POR DEBAJO DEL RECOMENDADO / DESECHE EL ACEITE USADO EN EL LUGAR CORRECTO.*

USE O FUNIL PARA ENCHIMENTO, EM CASO DE DERRAMAMENTO ACIDENTAL, LIMPE O CHÃO PARA EVITAR ACIDENTES / FUNCIONAR O MOTOR COM NÍVEL DE ÓLEO BAIXO PODE CAUSAR DANOS NO EQUIPAMENTO / O SISTEMA DE ALERTA DE ÓLEO (DISPONÍVEL EM ALGUNS EQUIPAMENTOS) DESLIGARÁ AUTOMATICAMENTE O MOTOR AO ATINGIR O NÍVEL ABAIXO DO RECOMENDADO / DESCARTE O ÓLEO USADO EM LOCAL CORRETO.



**EXCHANGING OIL FROM GEAR SHIFT BOX / CAMBIANDO EL ACEITE DE LA CAJA DE TRANSMISIÓN / TROCANDO O ÓLEO DA CAIXA DE TRANSMISSÃO - I**

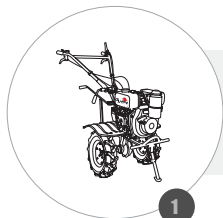

**TURN OFF THE ENGINE AND PLACE THE TILLER ON A FLAT SURFACE;**  
*APAGUE EL MOTOR Y COLOQUE EL MOTOCULTOR EN UNA SUPERFICIE PLANA Y NIVELADA;*  
DESLIGUE O MOTOR E COLOQUE O MOTOCULTIVADOR EM UMA SUPERFÍCIE PLANA E NIVELADA;

**REMOVE THE OIL DIPSTICK AND THE OIL DRAIN BOLT, DRAIN ALL THE OIL IN A SUITABLE CONTAINER;**  
*REMUEVA LA VARILLA DE ACEITE Y EL TORNILLO DE DRENAJE, AGOTE TODO EL ACEITE EN UN RECIPIENTE ADECUADO;*  
RETIRE A VARETA DE ÓLEO E O PARAFUSO DE DRENAGEM DO ÓLEO, ESGOTANDO TODO O ÓLEO EM UM RECIPIENTE ADEQUADO;

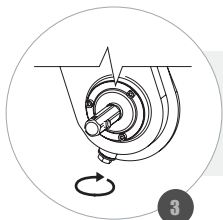
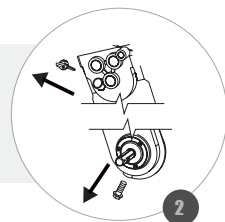

**REINSTALL AND TIGHTEN THE OIL DRAIN BOLT;**  
*COLOQUE NUEVAMENTE Y APRIETE EL TORNILLO DE DRENAJE DE ACEITE;*  
RECOLOQUE E APERTE O PARAFUSO DE DRENAGEM DE ÓLEO;

**WARNING / ATENCION / ATENÇÃO**

**ALWAYS CHECK THE OIL LEVEL.**

*SIEMPRE VERIFIQUE EL NIVEL DEL ACEITE DESPUÉS DEL CAMBIO.*

SEMPRE VERIFIQUE O NÍVEL DO ÓLEO APÓS A TROCA.



**EXCHANGING OIL FROM GEARSHIFT BOX / CAMBIANDO EL ACEITE DE LA CAJA DE TRANSMISIÓN / TROCANDO O ÓLEO DA CAIXA DE TRANSMISSÃO - II**

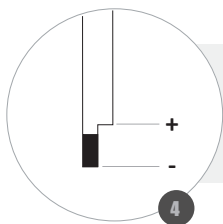

**FILL THE RESERVOIR WITH OIL TO THE UPPER LEVEL;**  
*RELLENE EL DEPÓSITO CON ACEITE HASTA EL NIVEL SUPERIOR;*  
*PREENCHA O RESERVATÓRIO COM ÓLEO ATÉ O NÍVEL SUPERIOR;*

**REPLACE THE OIL DIPSTICK SECURELY;**  
*RECOLOQUE LA VARILLA DE ACEITE ROSCANDO FIRMEMENTE;*  
*RECOLOQUE A VARETA DE ÓLEO ROSQUEANDO FIRMEMENTE;*

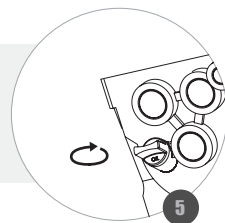

**WARNING / ATENCION / ATENÇÃO**

**DO NOT TILT THE ENGINE OR THE EQUIPMENT TO AN ANGLE THAT CAUSES A FUEL LEAK / USE THE FUNNEL FOR FILLING, IN CASE OF CARELESS SPILLING, CLEAN THE GROUND TO AVOID SLIPPING / TOYAMA ENGINES DO NOT COME WITH OIL.**

*NO INCLINE EL MOTOR O EL EQUIPO EN UN ÁNGULO QUE PUEDA OCASIONAR FUGA DE COMBUSTIBLE / EVITAR DERRAMAR EL ACEITE SOBRE EL PISO; EN CASO DE DERRAMAR ACCIDENTALMENTE, LIMPIE EL PISO PARA EVITAR ACCIDENTES / LOS MOTORES TOYAMA NO ACOMPAÑAN EL ACEITE.*

*NÃO INCLINE O MOTOR OU O EQUIPAMENTO PARA UM ÂNGULO QUE CAUSAM VAZAMENTO DE COMBUSTÍVEL / USE O FUNIL PARA ENCHIMENTO, EM CASO DE DERRAMAMENTO ACIDENTAL, LIMPE O CHÃO PARA EVITAR ACIDENTES / OS MOTORES TOYAMA NÃO ACOMPANHAM ÓLEO.*



**REMOVING AIR FROM THE PIPE / RETIRANDO EL AIRE DE LA TUBULACION / RETIRANDO O AR DA TUBULAÇÃO - I**

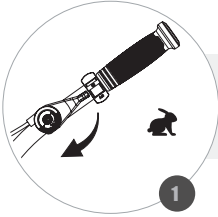

**SET THE THROTTLE LEVER TO THE RUN POSITION;**  
*COLOQUE LA PALANCA DE ACELERACIÓN EN LA POSICIÓN RUN ;*  
*POSICIONE A ALAVANCA DE ACELERAÇÃO NA POSIÇÃO RUN;*

**REMOVE THE CLAMP FROM THE FUEL PIPE;**  
*RETIRE LA ABRAZADERA DEL TUBO DE COMBUSTIBLE;*  
*RETIRE A ABRAÇADEIRA DO TUBO DE COMBUSTÍVEL;*

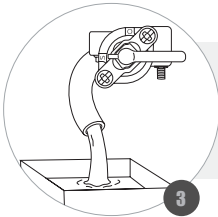
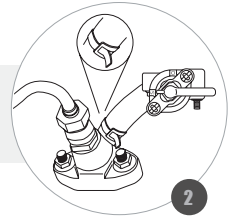

**DISCONNECT THE TUBE AND DRAIN THE FUEL INTO A SUITABLE RESERVOIR UNTIL NO BUBBLE EXISTS;**  
*DESCONECTE EL TUBO Y DRENE EL COMBUSTIBLE EN UN DEPÓSITO ADECUADO, HASTA QUE NO HAYA BURBUJA;*  
*DESCONECTE O TUBO E DRENE O COMBUSTÍVEL EM UM RESERVATÓRIO ADEQUADO, ATÉ QUE NÃO EXISTA BOLHA;*

**RECONNECT THE FUEL LINE;**  
*VUELVA A CONECTAR EL TUBO DE COMBUSTIBLE;*  
*RECONECTE O TUBO DE COMBUSTÍVEL;*

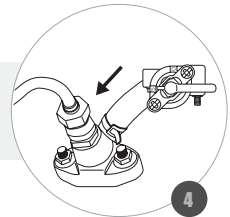

**WARNING / ATENCION / ATENÇÃO**

**THIS PROCEDURE SHOULD BE PERFORMED WHEN: FINISHING THE FUEL IN THE TANK; OR 1ST USE OF THE ENGINE; OR AFTER MAINTENANCE.**

*ESTE PROCEDIMIENTO DEBE REALIZARSE CUANDO: ACABAR EL COMBUSTIBLE DEL TANQUE; O 1 ° USO DEL MOTOR; O DESPUÉS DEL MANTENIMIENTO.*

*ESSE PROCEDIMENTO DEVE SER REALIZADO QUANDO: ACABAR O COMBUSTÍVEL DO TANQUE; OU 1° UTILIZAÇÃO DO MOTOR; OU APÓS MANUTENÇÃO.*



**REMOVING AIR FROM THE PIPE / RETIRANDO EL AIRE DE LA TUBULACION / RETIRANDO O AR DA TUBULAÇÃO - II**

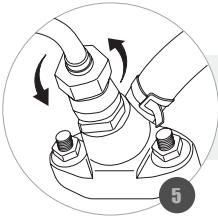

**USING A WRENCH, LOOSEN THE NUT OF THE HIGH PRESSURE PIPE;**  
*CON UNA LLAVE COMBINADA SUELTE LA TUERCA DEL TUBO DE ALTA PRESIÓN;*  
*COM UMA CHAVE COMBINADA SOLTE A PORCA DO TUBO DE ALTA PRESSÃO;*

**FOR ENGINES WITH MANUAL STARTING, SECURE THE DESCOMPRESSOR AND PULL RETRACTILE UNTIL ALL AIR LEAVES THE TUBING;**  
*PARA MOTORES CON ARRANQUE MANUAL, ASEGURE EL DESCOMPRESOR Y TIRE DEL RETRACTIL HASTA QUE TODO EL AIRE SALGA DE LA TUBERÍA;*  
*PARA MOTORES COM PARTIDA MANUAL, SEGRE O DESCOMPRESSOR E PUXE O RETRÁTIL ATÉ QUE TODO AR SAIA DA TUBULAÇÃO;*

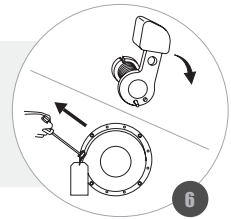

**FOR ELECTRIC STARTER MOTORS, SECURE THE DESCOMPRESSOR AND OPERATE THE STARTER AND HOLD UNTIL ALL AIR IS REMOVED;**  
*PARA MOTORES CON ARRANQUE ELÉCTRICO, ASEGURE EL DESCOMPRESOR Y ACCIONE LA LLAVE DE ARRANQUE Y SUJÉTELA HASTA QUE TODO EL AIRE SEA REMOVIDO;*  
*PARA MOTORES COM PARTIDA ELÉTRICA, SEGRE O DESCOMPRESSOR E ACIONE A CHAVE DE PARTIDA E SEGURANDO-A ATÉ QUE TODO AR SEJA REMOVIDO;*

**THEN TIGHTEN THE NUT OF THE HIGH-PRESSURE TUBE AND TURN ON YOUR ENGINE NORMALLY;**  
*A CONTINUACIÓN, VUELVA A COLOCAR LA TUERCA DEL TUBO DE ALTA PRESIÓN Y CONECTE NORMALMENTE SU MOTOR;*  
*EM SEGUIDA REAPERTE A PORCA DO TUBO DE ALTA PRESSÃO E LIGUE NORMALMENTE SEU MOTOR;*

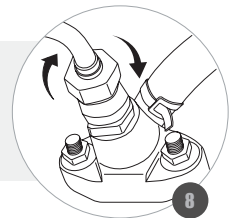

**WARNING / ATENCION / ATENÇÃO**

**THIS PROCEDURE SHOULD BE PERFORMED WHEN: FINISHING THE FUEL IN THE TANK; OR 1ST USE OF THE ENGINE; OR AFTER MAINTENANCE.**

*ESTE PROCEDIMIENTO DEBE REALIZARSE CUANDO: ACABAR EL COMBUSTIBLE DEL TANQUE; O 1 ° USO DEL MOTOR; O DESPUÉS DEL MANTENIMIENTO.*

*ESSE PROCEDIMENTO DEVE SER REALIZADO QUANDO: ACABAR O COMBUSTÍVEL DO TANQUE; OU 1° UTILIZAÇÃO DO MOTOR; OU APÓS MANUTENÇÃO.*



**MAINTENANCE OF THE OIL-PLATED AIR FILTER / MANTENIMIENTO DEL FILTRO BAÑADO EN ACEITE / MANUTENÇÃO DO FILTRO DE AR BANHADO A ÓLEO**

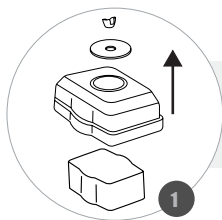

**REMOVE THE NUT, CAP AND COVER;**  
*RETIRE LA TUERCA, LA TAPA Y LA CUBIERTA;*  
*RETIRE A PORÇA, A TAMPA E A COBERTURA;*

**CLEAN THE FOAM WITH WARM WATER AND NEUTRAL DETERGENT OR NON-INFLAMMABLE SOLVENT;**  
*LIMPIE LA ESPUMA CON AGUA TIBIA Y DETERGENTE NEUTRO O SOLVENTE NO INFLAMABLE;*  
*LIMPE A ESPUMA COM ÁGUA MORNIA E DETERGENTE NEUTRO OU SOLVENTE NÃO INFLAMÁVEL;*



**DRAIN THE OIL AND CLEAN THE OIL BOX WITH NON-INFLAMMABLE SOLVENT;**  
*AGOTE EL ACEITE Y LIMPIE LA CAJA DE ACEITE CON SOLVENTE NO INFLAMABLE;*  
*ESGOTE O ÓLEO E LIMPE A CAIXA DE ÓLEO COM SOLVENTE NÃO INFLAMÁVEL;*

**FILL THE BOX WITH OIL TO THE SPECIFIED LIMIT;**  
*COMPLETE LA CAJA CON ACEITE HASTA EL LÍMITE ESPECIFICADO;*  
*COMPLETE A CAIXA COM ÓLEO ATÉ O LIMITE ESPECIFICADO;*



**REASSEMBLE THE COVER AND SECURELY TIGHTEN THE NUT;**  
*REMONTA LA CUBIERTA, LA TAPA Y FIJE FIRMEMENTE CON LA TUERCA;*  
*REMONTA A COBERTURA, A TAMPA E FIXE FIRMEMENTE A PORÇA;*

**WARNING / ATENCION / ATENÇÃO**

**OPERATING THE ENGINE WITH A LOW OIL LEVEL IN THE FILTER OR EXCESS DIRT MAY REDUCE THE ENGINE LIFE.**

*FUNCIONAR EL MOTOR CON BAJO NIVEL DE ACEITE EN EL FILTRO O CON EXCESO DE SUCIEDAD PUEDE REDUCIR LA VIDA ÚTIL DEL MOTOR.*

*FUNCIONAR O MOTOR COM BAIXO NÍVEL DE ÓLEO NO FILTRO OU COM EXCESSO DE SUJEIRA PODERÁ REDUZIR A VIDA ÚTIL DO MOTOR.*



**CLEANING THE OIL FILTER OF THE ENGINE / LIMPIEZA DEL FILTRO DE ACEITE DEL MOTOR / LIMPEZA DO FILTRO DE ÓLEO DO MOTOR - I**



**THE CRANKCASE MUST BE EMPTY (WITHOUT OIL);**  
*EL CÁRTER DEBE ESTAR VACÍO (SIN ACEITE);*  
*O CÁRTER DEVE ESTAR VAZIO (SEM ÓLEO);*

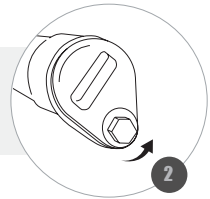

**REMOVE THE FIXATION SCREW AND THE CAP;**  
*QUITE EL TORNILLO DE FIJACIÓN Y LA TAPA;*  
*REMOVA O PARAFUSO DE FIXAÇÃO E A TAMPA;*

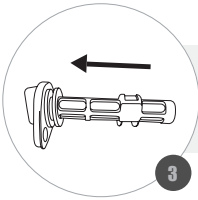

**REMOVE THE OIL FILTER;**  
*QUITE EL FILTRO DE ACEITE;*  
*REMOVA O FILTRO DE ÓLEO;*



**CLEAN THE FILTER WITH NON-FLAMMABLE SOLVENT;**  
*REALICE LA LIMPIEZA DEL FILTRO CON DISOLVENTE NO INFLAMABLE;*  
*REALIZE A LIMPEZA DO FILTRO COM SOLVENTE NÃO INFLAMÁVEL;*

**WARNING / ATENCION / ATENÇÃO**

**IN CASE OF ACCIDENTAL SPILL, CLEAN THE FLOOR TO AVOID ACCIDENTS.**

*EN CASO DE DERRAME ACCIDENTAL, LIMPIE EL SUELO PARA EVITAR ACCIDENTES.*

*EM CASO DE DERRAMAMENTO ACIDENTAL, LIMPE O CHÃO PARA EVITAR ACCIDENTES.*





**CLEANING THE OIL FILTER OF THE ENGINE / LIMPIEZA DEL FILTRO DE ACEITE DEL MOTOR / LIMPEZA DO FILTRO DE ÓLEO DO MOTOR - II**



**DRY THE FILTER COMPLETELY;**  
*SEQUE COMPLETAMENTE EL FILTRO;*  
*SEQUE TOTALMENTE O FILTRO;*

**CHECK THE CONDITION OF THE O-RING;**  
*COMPRUEBE LA CONDICIÓN DEL ANILLO TÓNICO;*  
*VERIFIQUE A CONDIÇÃO DO ANEL O-RING;*

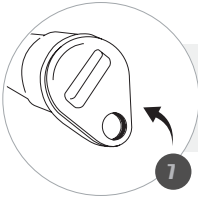

**RETIGHTEN THE OIL CAP;**  
*VUELVA A COLOCAR LA TAPA DEL ACEITE;*  
*REAPERTE A TAMPA DO ÓLEO;*

**REPLACE AND RETIGHTEN THE SET SCREW;**  
*VUELVA A COLOCAR Y VUELVA A COLOCAR EL TORNILLO DE FIJACIÓN;*  
*RECOLOQUE E REAPERTE O PARAFUSO DE FIXAÇÃO;*

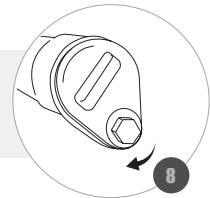

**WARNING / ATENCION / ATENÇÃO**

**IN CASE OF ACCIDENTAL SPILL, CLEAN THE FLOOR TO AVOID ACCIDENTS.**

*EN CASO DE DERRAME ACCIDENTAL, LIMPIE EL SUELO PARA EVITAR ACCIDENTES.*

*EM CASO DE DERRAMAMENTO ACIDENTAL, LIMPE O CHÃO PARA EVITAR ACCIDENTES.*



**REMOVING FUEL FROM THE TANK / RETIRANDO EL COMBUSTIBLE DEL TANQUE / ESGOTANDO O COMBUSTÍVEL DO TANQUE**

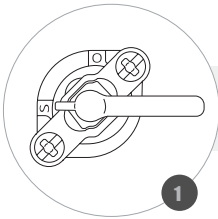

**PLACE THE FUEL REGISTER IN THE CLOSE POSITION;**  
*COLOQUE EL REGISTRO DE COMBUSTIBLE EN LA POSICIÓN CERRADO;*  
*POSICIONE O REGISTRO DE COMBUSTÍVEL NA POSIÇÃO FECHADO;*

**REMOVE THE FUEL DRAIN BOLT;**  
*RETIRE EL TORNILLO DE DRENAJE DEL COMBUSTIBLE;*  
*RETIRE O PARAFUSO DE DRENAGEM DO COMBUSTÍVEL;*

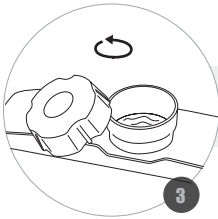
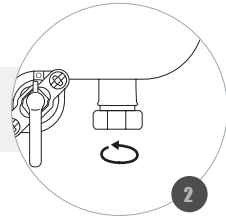

**REMOVE THE TANK FUEL CAP;**  
*REMUEVA LA TAPA DEL TANQUE DE COMBUSTIBLE;*  
*RETIRE A TAMPA DO TANQUE DE COMBUSTÍVEL;*

**DRAIN ALL FUEL INTO SUITABLE CONTAINER;**  
*COLOQUE TODO EL COMBUSTIBLE EN UN RECIPIENTE ADECUADO;*  
*ESGOTE TODO O COMBUSTÍVEL EM RECIPIENTE ADEQUADO;*

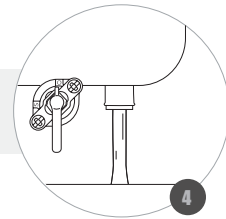

**REINSTALL THE OIL DRAIN BOLT AND THE FUEL TANK CAP;**  
*REINSTELE EL TORNILLO DE DRENAJE DE ACEITE Y LA TAPA DEL TANQUE DE COMBUSTIBLE;*  
*RECOLOQUE O PARAFUSO DE DRENAGEM DE ÓLEO E A TAMPA DO TANQUE DE COMBUSTÍVEL.*

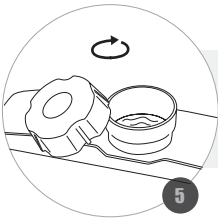

**WARNING / ATENCION / ATENÇÃO**

**IN CASE OF ACCIDENTAL SPILL, CLEAN THE FLOOR TO AVOID ACCIDENTS / FUEL IS FLAMMABLE/ NEVER CARRY OUT THIS OPERATION NEAR HEAT-GENERATING AGENTS OR SPARKS / FUEL ACCUMULATED IN THE HOSE MAY LEAK WHEN PERFORMING THIS PROCEDURE, TAKE CARE WHEN REMOVING IT.**

*EN CASO DE DERRAME ACCIDENTAL, LIMPIE EL PISO PARA EVITAR ACCIDENTES / EL COMBUSTIBLE ES INFLAMABLE / NUNCA REALICE ESTA OPERACIÓN CERCA DE AGENTES GENERADORES DE CALOR O CHISPAS / EL COMBUSTIBLE ACUMULADO EN LA MANGUERA PUEDE FUGARSE AL REALIZAR ESTE PROCEDIMIENTO, TENGA CUIDADO AL RETIRARLO.*

*EM CASO DE DERRAMAMENTO ACIDENTAL, LIMPE O CHÃO PARA EVITAR ACIDENTES / O COMBUSTÍVEL É INFLAMÁVEL / NUNCA REALIZE ESTA OPERAÇÃO PRÓXIMO A AGENTES CAUSADORES DE CALOR OU FAÍSCAS / O COMBUSTÍVEL ACUMULADO NA MANGUEIRA PODE VAZAR AO EXECUTAR ESTE PROCEDIMENTO, CUIDADO AO RETIRÁ-LA.*



**FUEL FILTER MAINTENANCE / MANTENIMIENTO DEL FILTRO DE COMBUSTIBLE /  
MANUTENÇÃO DO FILTRO DE COMBUSTÍVEL - I**

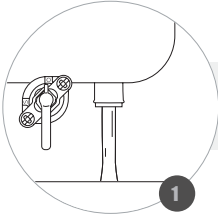

**DRAIN ALL FUEL FROM THE TANK INTO A SUITABLE CONTAINER;  
RETIRE TODO EL COMBUSTIBLE DEL TANQUE EN UN RECIPIENTE ADECUADO;  
ESGOTE TODO O COMBUSTÍVEL DO TANQUE EM RECIPIENTE ADEQUADO;**

**REMOVE THE FUEL TAPPET LOCKING NUTS;  
QUITE LAS TUERCAS DE FIJACIÓN DEL REGISTRO DE COMBUSTIBLE;  
REMOVA AS PORCAS DE FIXAÇÃO DO REGISTRO DE COMBUSTÍVEL;**

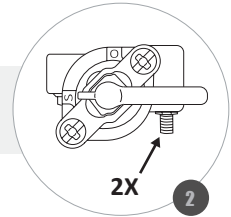

**REMOVE FUEL LOG AND GASKETS;  
QUITE EL REGISTRO DE COMBUSTIBLE Y LAS JUNTAS;  
REMOVA O REGISTRO DE COMBUSTÍVEL E AS JUNTAS;**

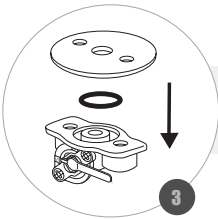

**PULL THE FILTER THROUGH THE FUEL TANK NOZZLE USING FINE-NEEDLE NOSE  
PLIERS;  
TIRE DEL FILTRO A TRAVÉS DE LA BOQUILLA DEL TANQUE DE COMBUSTIBLE CON  
LA AYUDA DE UN ALICATE DE PICO FINO;  
PUXE O FILTRO ATRAVÉS DO BOCAL DO TANQUE DE COMBUSTÍVEL COM O AUXÍ-  
LIO DE UM ALICATE DE BICO FINO;**

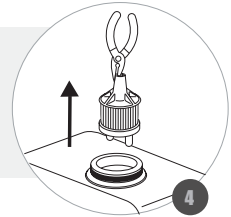

**WARNING / ATENCION / ATENÇÃO**

**THE FILTER SHOULD BE REPLACED IF IT SHOWS SIGNS OF DAMAGE OR IS CLOGGED / IN THE EVENT OF  
ACCIDENTAL SPILLAGE OF FUEL, CLEAN IMMEDIATELY TO PREVENT ACCIDENTS.**

**EL FILTRO DEBE REEMPLAZARSE SI PRESENTA SIGNOS DE AVERÍA O ESTÁ OBSTRUIDO / EN CASO DE DERRAME  
ACCIDENTAL DE COMBUSTIBLE, LIMPIE INMEDIATAMENTE PARA EVITAR ACCIDENTES.**

**O FILTRO DEVE SER SUBSTITUÍDO CASO APRESENTE SINAIS DE AVARIA OU ESTEJA ENTUPIDO / EM CASO DE DER-  
RAMAMENTO ACIDENTAL DE COMBUSTÍVEL, LIMPE IMEDIATAMENTE PARA EVITAR ACCIDENTES.**



**FUEL FILTER MAINTENANCE / MANTENIMIENTO DEL FILTRO DE COMBUSTIBLE /  
MANUTENÇÃO DO FILTRO DE COMBUSTÍVEL - II**

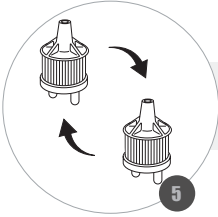

**REPLACE THE USED FILTER WITH A NEW ONE;**  
*SUSTITUYA EL FILTRO UTILIZADO POR UNO NUEVO;*  
*SUBSTITUA O FILTRO USADO POR UM NOVO;*

**REPLACE THE FILTER THROUGH THE FUEL TANK NOZZLE;**  
*VUELVA A COLOCAR EL FILTRO A TRAVÉS DE LA BOQUILLA DEL TANQUE;*  
*RECOLOQUE O FILTRO ATRAVÉS DO BOCAL DO TANQUE;*

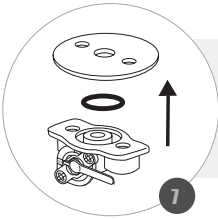
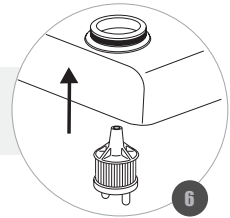

**REPLACE (REPLACE IF NECESSARY) THE GASKETS AND REPLACE THE FUEL  
COCK;**  
*RECOLOQUE (CAMBIE SI ES NECESARIO) LAS JUNTAS Y VUELVA A COLOCAR EL RE-  
GISTRO DE COMBUSTIBLE;*  
*RECOLOQUE (TROQUE SE NECESSÁRIO) AS JUNTAS E REAPORTE O REGISTRO DE  
COMBUSTÍVEL;*

**WARNING / ATENCION / ATENÇÃO**

**OPERATING THE ENGINE WITH A CLOGGED FUEL FILTER OR WITHOUT THE FILTER CAN CAUSE ENGINE  
MALFUNCTION.**

*FUNCIONAMIENTO DEL MOTOR CON FILTRO DE COMBUSTIBLE OBSTRUIDO O SIN EL FILTRO PUEDE CAUSAR AVE-  
RÍAS EN EL MOTOR.*

*FUNCIONAR O MOTOR COM FILTRO DE COMBUSTÍVEL ENTUPIDO OU SEM O FILTRO PODE CAUSAR AVARIAS NO  
MOTOR.*



## STORAGE / ALMACENAMIENTO / ARMAZENAMENTO - I

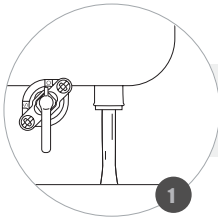

**REMOVE THE FUEL FROM THE TANK;**  
*RETIRE TODO EL COMBUSTIBLE DEL TANQUE;*  
ESGOTE TODO O COMBUSTÍVEL DO TANQUE;

**CLEAN THE AIR FILTER;**  
*LIMPIE EL FILTRO DE AIRE;*  
REALIZE A LIMPEZA DO FILTRO DE AR;

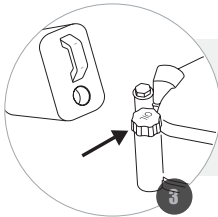

**REMOVE THE PLUG ON THE VALVE COVER AND PLACE 6 ML OF CLEAN ENGINE OIL;**  
*QUITE EL TAPÓN DE LA TAPA DE VÁLVULA Y COLOQUE 6 ML DE ACEITE DE MOTOR LIMPIO;*  
REMOVA O BUJÃO DA TAMPA DE VÁLVULA E COLOQUE 6 ML DE ÓLEO DE MOTOR LIMPO;

**PUSH THE PRESSURE RELIEF LEVER DOWN AND RELEASE, THEN PULL THE STARTING ROPE 2 OR 3 TIMES TO DISTRIBUTE THE OIL AND RETURN THE HANDLE TO THE INITIAL POSITION, THIS WAY THE VALVES ARE CLOSED AVOIDING THE FORMATION OF RUST;**

*EMPUJE LA PALANCA DE DESCOMPRESIÓN HACIA ABAJO Y SUELTE, LUEGO TIRE DE LA CUERDA DE ARRANQUE 2 Ó 3 VECES PARA DISTRIBUIR EL ACEITE Y COLOQUE NUEVAMENTE LA MANIJA DE ARRANQUE EN LA POSICIÓN INICIAL, DE ESTA FORMA LAS VÁLVULAS QUEDAN CERRADAS EVITANDO LA FORMACIÓN DE ÓXIDO;*  
*EMPURRE A ALAVANCA DE DESCOMPRESSÃO PARA BAIXO E SEGURE, ENTÃO PUXE A CORDA DE PARTIDA LEVEMENTE 2 OU 3 VEZES PARA DISTRIBUIR O ÓLEO E RETORNE O MANÍPULO A POSIÇÃO INICIAL, DESTA FORMA AS VÁLVULAS FICAM FECHADAS EVITANDO A FORMAÇÃO DE FERRUGEM;*

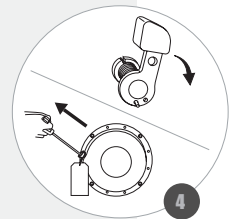

### WARNING / ATENCION / ATENÇÃO

**PERFORM THIS PROCEDURE WHEN THE INTENTION IS TO STORE YOUR ENGINE FOR 1 MONTH OR MORE / IF THE CYLINDER HAVE BEEN COVERED WITH OIL DURING PREPARATION FOR STORAGE, THE ENGINE MAY EMIT SMOKE FOR A SHORT TIME AFTER TURNING THE ENGINE ON AGAIN. THIS IS NORMAL.**

*REALICE ESTE PROCEDIMIENTO CUANDO LA INTENCIÓN SEA ALMACENAR SU MOTOR DURANTE 1 MES O MÁS/ SI EL CILINDRO SE ENCUBRE POR ACEITE DURANTE LA PREPARACIÓN PARA EL ALMACENAMIENTO, EL MOTOR PUEDE EMITIR HUMO POR CORTO TIEMPO DESPUÉS DE ENCENDERLO NUEVAMENTE. ESTO ES NORMAL.*

*REALIZE ESTE PROCEDIMENTO QUANDO A INTENÇÃO FOR ARMAZENAR SEU MOTOR POR 30 DIAS OU MAIS / SE O CILINDRO FOR ENCOBERTO POR ÓLEO DURANTE A PREPARAÇÃO PARA A ESTOCAGEM, O MOTOR PODERÁ EMITIR FUMAÇA POR CURTO TEMPO, APÓS A RELIGAÇÃO. ISSO É NORMAL.*



## STORAGE / ALMACENAMIENTO / ARMAZENAMENTO - II

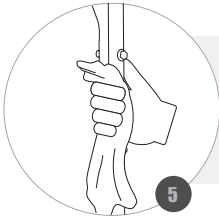

**WITH A CLOTH DAMPENED IN A NON-FLAMMABLE PRODUCT, CLEAN THE METAL PARTS;**  
**CON UN PAÑO HUMEDECIDO EN UN PRODUCTO NO INFLAMABLE, LIMPIE LAS PARTES METÁLICAS;**  
**COM UM PANO UMEDECIDO EM PRODUTO NÃO INFLAMÁVEL, LIMPE AS PARTES METÁLICAS;**

**COVER THE ENGINE AND STORE IT IN A DRY AND VENTILATED PLACE;**  
**CUBRA EL MOTOR Y LO ALMACENE EN UN LUGAR SECO Y VENTILADO;**  
**CUBRA O MOTOR E O ARMAZENE EM LOCAL SECO E VENTILADO;**

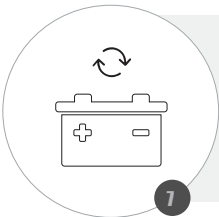

**IF THE ENGINE IS EQUIPPED WITH AN ELECTRIC STARTER BATTERY, RECHARGE THE BATTERY ONCE A MONTH FOR AS LONG AS THE ENGINE IS STOP;**  
**SI EL MOTOR ESTÁ EQUIPADO CON BATERÍA DE ARRANQUE ELÉCTRICO, RECARGUE LA BATERÍA UNA VEZ AL MES DURANTE EL TIEMPO EN QUE EL MOTOR PERMANEZCA INACTIVO;**  
**SE O MOTOR FOR EQUIPADO COM BATERIA DE PARTIDA ELÉTRICA, RECARREGUE A BATERIA UMA VEZ POR MÊS DURANTE O TEMPO EM QUE O MOTOR PERMANECER INATIVO;**

### WARNING / ATENCION / ATENÇÃO

**NEVER CLEAN THE EQUIPMENT WITH CHEMICALS / AVOID AREAS FOR STORAGE IN HUMID ENVIRONMENTS AS HUMIDITY CONTRIBUTES TO RUST AND CORROSION / AVOID ANY AREA WITH ELEMENTS THAT PRODUCE ELECTRIC SPARKS / ALWAYS LEAVE THE ENGINE ON LEVEL GROUND. ANY INCLINATION MAY CAUSE OIL LEAKAGE.**

**NUNCA LIMPIE EL EQUIPO CON PRODUCTOS QUÍMICOS / EVITE ÁREAS PARA ALMACENAMIENTO EN AMBIENTES HÚMEDOS, PUES LA HUMEDAD CONTRIBUYE A LA APARICIÓN DE ÓXIDO Y CORROSIÓN / EVITE CUALQUIER ÁREA CON ELEMENTOS QUE PRODUZCAN CHISPAS ELÉCTRICAS / DEJE EL MOTOR SIEMPRE EN PISO LLANO. CUALQUIER INCLINACIÓN PUEDE CAUSAR FUGAS DE ACEITE.**

**NUNCA LIMPE O EQUIPAMENTO COM PRODUTOS QUÍMICOS / EVITE ÁREAS PARA ESTOCAGEM EM AMBIENTES ÚMIDOS, POIS A UMIDADE CONTRIBUI PARA O APARECIMENTO DE FERUGEM E CORROÇÃO / EVITE QUALQUER ÁREA COM ELEMENTOS QUE PRODUZAM FAÍSCAS ELÉTRICAS / DEIXE O MOTOR SEMPRE EM PISO NIVELADO. QUALQUER INCLINAÇÃO PODERÁ CAUSAR VAZAMENTO DE ÓLEO.**



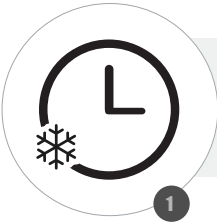

**IF THE ENGINE WAS RUNNING, WAIT AT LEAST 15 MINUTES FOR COOLING;**  
*SI EL MOTOR ESTABA FUNCIONANDO, ESPERÉ AL MENOS 15 MINUTOS HASTA QUE SE ENFRÍE;*  
CASO O MOTOR ESTEJA EM OPERAÇÃO, AGUARDE AO MENOS 15 MINUTOS ATÉ ESFRIAR;

1

**LACE THE FUEL REGISTER IN THE CLOSED POSITION;**  
*COLOQUE EL REGISTRO DE COMBUSTIBLE EN LA POSICIÓN CERRADA;*  
POSICIONE O REGISTRO DE COMBUSTÍVEL NA POSIÇÃO FECHADO;

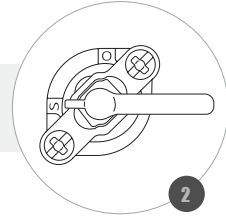

2

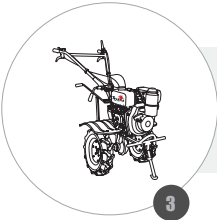

**PUT THE ENGINE IN FLAT SURFACES TO PREVENT SPILLS OF OIL AND FUEL;**  
*COLOQUE EL MOTOR SOBRE UNA SUPERFICIE PLANA Y NIVELADA, A FIN DE EVITAR DERRAMES DE ACEITE Y COMBUSTIBLE;*  
ALOQUE-O EM UMA SUPERFÍCIE PLANA, A FIM DE EVITAR DERRAMAMENTOS DE ÓLEO E COMBUSTÍVEL;

3

**WARNING / ATENCION / ATENÇÃO**

**HOT ENGINE CAN BURN YOU AND IGNITE SOME MATERIALS / IN CASE OF DIESEL LEAKAGE, CLEAN IT IMMEDIATELY TO AVOID EXPLOSIONS / IN THE EVENT OF AN OIL SPILL, CLEAN IT TO AVOID SLIPPING AND FALLING/ NEVER CARRY THE MOTOR LYING DOWN OR UPSIDE DOWN.**

*EL MOTOR CALIENTE PUEDE QUEMARSE Y TAMBIÉN INFLAMAR ALGUNOS MATERIALES / EN CASO DE FUGAS DE DIESEL, LÍMPIELO INMEDIATAMENTE PARA EVITAR EXPLOSIONES / EN CASO DE DERRAME DE ACEITE, LÍMPIELO PARA EVITAR RESBALONES Y CAÍDAS / NUNCA TRANSPORTE EL MOTOR ACOSTADO O DE CABEZA.*

O MOTOR QUENTE PODE QUEIMÁ-LO E TAMBÉM INFLAMAR ALGUNS MATERIAIS / EM CASO DE VAZAMENTO DE DIESEL, LIMPE-O IMEDIATAMENTE A FIM DE EVITAR EXPLOSÕES / EM CASO DE DERRAMAMENTO DE ÓLEO, LIMPE-O A FIM DE EVITAR ESCORREGÕES E QUEDAS / NUNCA TRANSPORTE O MOTOR DEITADO OU DE PONTA CABEÇA.



## WARRANTY TERM

This product is guaranteed against defects in material and workmanship for a legal period of three (3) months from the date of issue of the respective Sales Invoice. We undertake to repair or replace, within the period mentioned, free of charge, parts that are recognized by the Technical Department as defective, upon approval of the Warranty Request.

This warranty is limited and non-transferable, valid only for the first purchaser and covers only the product, all damages and losses resulting from misuse of the equipment are excluded. Any freight/insurance and other costs will be borne by the buyer.

The following shall be excluded from the guarantee:

- Defects caused by use not in accordance with the instructions contained in the Owner's Manual; accidents (falling, fire, etc.); use of non-original parts and repairs and / or maintenance carried out by unauthorized workshops and / or technicians.
- Spare parts and natural maintenance such as spark plugs, lubricants, filters, fuel cap, starting cord, handles, seals, gaskets, safety devices and similar items.
- Parts that suffer from natural wear and tear due to friction such as piston, cylinder, piston rings, bearings, pins, rollers, connecting rod, crankshaft, springs, bushings, rotor and mechanical seals.
- Violated products.
- Products whose Certificate of Warranty is incorrectly filled in and / or without the Sales Invoice number.

**NOTE:** A breakdown during the warranty period does not entitle the buyer to stop payment, or discounts.

**IMPORTANT:** Keep the Sales Invoice, the Product Warranty Certificate and present them when you need technical assistance.

**ATTENTION:** Read the owner's instruction manual and all warnings of danger and attention before operating the equipment.





## TERMINO DE GARANTIA

*Este producto está garantizado contra defectos de material y fabricación por un periodo legal de 3 (tres) meses a partir de la fecha de emisión de la factura de venta. Nos comprometemos a reparar y/o cambiar, dentro del plazo mencionado, gratuitamente, piezas que sean reconocidas por el Departamento Técnico como defectuosas, mediante la aprobación de la solicitud de garantía.*

*Esta garantía es limitada e intransferible, valida solamente para el primer comprador y cubre únicamente el producto, quedan excluidos todos los daños y perjuicios derivados del mal uso del equipamiento. Los eventuales gastos de flete/seguro y otros correrán por cuenta del comprador.*

*Quedan excluidos de la garantía:*

- *Defectos provocados por uso en desacuerdo con las instrucciones contenidas en el manual del usuario; accidentes (caída, fuego, etc.); utilización de piezas no originales o reparos y/o mantenimientos realizados por talleres y/o técnicos no autorizados.*
- *Piezas de reposición y mantenimiento natural como, bujías, lubricantes, filtros, tapa de combustible, cuerda de arranque, conjunto de arranque, manubrios, retenedores, juntas, barras, coreas, lanzas, picos, pistolas, anillos o-ring, empaques, turbinas(ventilador), dispositivos de seguridad y ítems similares.*
- *Piezas que sufren de desgaste natural con el uso debido a la fricción, como, pistón, cilindro, anillos del pistón, mancales, pinos, rodillos, biela, cigüeñal, válvula, muelles, tochos, cojinetes, tubos, engranajes(piñón) y embrague.*
- *Productos violados.*
- *Productos cuyo certificado de garantía este llenado de manera incorrecta y/o sin el número de la Factura de compra.*

*NOTA: Una avería durante el periodo de garantía no le da el derecho al comprador de interrumpir el pago, y/o descuentos.*

*IMPORTANTE: Guarde este manual y este certificado en un local seguro, preséntelo cuando necesite de asistencia técnica, en conjunto con el Certificado de Garantía y Factura de compra.*

*ATENCION: Lea este manual de instrucciones del propietario y todos los avisos de peligro y atención antes de operar el equipamiento*



## TERMO DE GARANTIA

Este produto é garantido contra defeitos de material e de fabricação pelo período legal de 3 (três) meses a contar da data de emissão da respectiva Nota Fiscal de Venda. Comprometemo-nos a reparar ou substituir, dentro do prazo citado, gratuitamente, peças que sejam reconhecidas pelo Departamento Técnico como defeituosas, mediante aprovação da Solicitação de Garantia.

A presente garantia limitada é intransferível, válida somente para o primeiro comprador e cobre unicamente o produto, ficando excluídos quaisquer eventuais danos e prejuízos decorrentes de aplicação do equipamento. Eventuais despesas como frete e/ou seguro entre o domicílio e a Assistência Técnica correrão por conta do comprador.

Ficam excluídos da garantia:

- Defeitos provocados por uso em desacordo com as instruções contidas no Manual do Proprietário; acidentes (queda, fogo, etc.); utilização de peças não originais e consertos e/ou manutenção realizados por oficinas e/ou técnicos não autorizados.
- Peças de reposição e manutenção natural, como velas, lubrificantes, filtros, tampa de combustível, cordão da partida, manípulos, retentores, juntas, dispositivos de segurança e itens similares.
- Peças que sofrem desgaste natural com o uso, devido ao atrito, como pistão, cilindro, anéis de pistão, mancais, pinos, roletes, biela, virabrequim, molas, buchas, rotor e selos mecânicos.
- Produtos violados.
- Produtos cujo Certificado de Garantia esteja preenchido de forma incorreta e/ou sem o número da Nota Fiscal de Venda.

NOTA: Uma avaria durante o período de garantia não dá o direito ao comprador de interromper o pagamento, ou a descontos.

IMPORTANTE: Guarde a Nota Fiscal de Venda, O Certificado de Garantia do produto e apresente-os quando necessitar de assistência técnica.

ATENÇÃO: Leia o Manual de Instruções do proprietário e todos os avisos de perigo e atenção antes de operar o equipamento.





