

Toyama[®]
Power Products

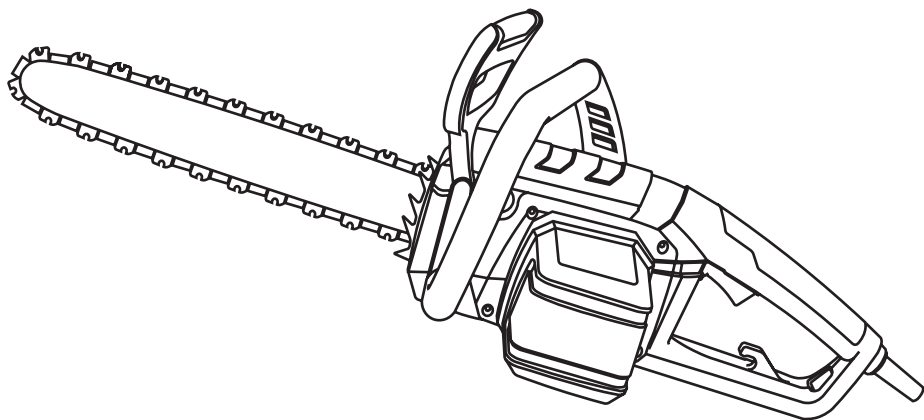

TCS1250E-X

TCS2000EPRO-X

ELECTRIC CHINSHAW

ELECTROSSIERRA

ELETROSSERRA

PLEASE READ THIS MANUAL CAREFULLY. IT CONTAINS INFORMATION FOR YOUR SAFETY.

POR FAVOR, LEA ATENTAMENTE ESTE MANUAL. CONTIENE INFORMACIÓN PARA SU SEGURIDAD.

POR FAVOR, LEIA ATENTAMENTE ESTE MANUAL. ELE CONTÉM INFORMAÇÕES PARA SUA SEGURANÇA.

OWNER'S MANUAL

GUÍA DEL PROPIETARIO • MANUAL DO PROPRIETÁRIO

THE IMAGES IN THIS MANUAL ARE FOR ILLUSTRATIVE INFORMATION ONLY.
LAS IMÁGENES EN ESTE MANUAL SON SOLO PARA INFORMACIÓN ILUSTRATIVA.
AS IMAGENS DESTE MANUAL SÃO MERAMENTE ILUSTRATIVAS.

INDEX / INDICE / SUMÁRIO

05 PREFACE / *PROLOGO* / PREFÁCIO

06 ISO 22868 / *ISO 22868* / ISO 22868

08 SAFETY SYMBOLS / *SIMBOLOS DE SEGURIDAD* / SÍMBOLOS DE SEGURANÇA

09 SPECIFICATIONS / *ESPECIFICACIONES* / ESPECIFICAÇÕES

10 CHAINSAW PARTS POSITION / *UBICACIÓN DE LOS COMPONENTES DEL MOTOSIERRA* / LOCALIZAÇÃO DOS COMPONENTES DA MOTOSSERRA - I

12 CARES WHEN OPERATING YOUR CHAINSAW / *CUIDADOS AL OPERAR SU MOTOSIERRA* / CUIDADOS AO OPERAR SUA MOTOSSERRA - I

17 ELECTRIC MACHINES / *MÁQUINAS ELÉCTRICAS* / MÁQUINAS ELÉTRICAS

18 ELECTRICAL EXTENSIONS / *EXTENSIONES ELECTRICAS* / EXTENSÕES ELÉTRICAS

19 INSPECTION BEFORE OPERATING / *INSPECCIÓN ANTES DEL FUNCIONAMIENTO* / INSPEÇÃO ANTES DO FUNCIONAMENTO

20 INSTALING THE CLAW / *INSTALANDO LA GARRA* / INSTALANDO A GARRA

21 INSTALLING THE SABER AND THE CHAIN / *INSTALANDO LA ESPADA Y LA CADENA* / INSTALANDO O SABRE E A CORRENTE

22 *CHAINSAW BREAK / **FRENO DE LA CADENA* / *FREIO DE CORRENTE

23 KICKBACK / *REBOTE* / REBOTE

24 SUPPLY OIL FOR THE CUTTING CHAIN / *ABASTECIENDO EL ACEITE PARA CADENA DE CORTE* / ABASTECENDO O ÓLEO PARA CORRENTE DE CORTE

25 **CONNECT AND OPERATE** / *ENCENDER Y OPERAR* / LIGAR E OPERAR - I

28 **CARRYING OUT THE CUT** / *REALIZANDO EL CORTE* / REALIZANDO O CORTE- I

30 **CUTTING CHAIN LUBRICATION** / *LUBRIFICACIÓN DE LA CADENA DE CORTE* / LUBRIFICAÇÃO DA CORRENTE DE CORTE

31 **MAINTENANCE SCHEDULE** / *CRONOGRAMA DE MANTENIMIENTO* / CRONOGRAMA DE MANUTENÇÃO - I

33 **HOLE FOR CHAIN AND SABER LUBRICATION OIL** / *ORIFICIO DE SALIDA DE ACEITE DE LUBRIFICACION DE LA CADENA Y LA ESPADA* / ORIFÍCIO DE SAÍDA DO ÓLEO DE LUBRIFICAÇÃO DA CORRENTE E SABRE

34 **STORAGE** / *ALMACENAMIENTO* / ARMAZENAMENTO

35 **TRANSPORT** / *TRANSPORTE* / TRANSPORTE

36 **WARRANTY TERM** / *TERMINO DE GARANTIA* / TERMO DE GARANTIA

PREFACE

Thank you for purchasing TOYAMA product.

This manual covers the operation and maintenance of your product. The information and specifications included in this publication were in effect at the time of approval for printing. No part of this publication may be reproduced without written permission. This manual should be considered a permanent part of this product and should remain with it. The illustration may vary according to the model.

Keep this owner's manual handy, so you can refer to it at any time. This owner's manual is considered a permanent part of the product and should remain with the product if resold.

If a problem should arise, or if you have any questions about the product, consult you authorized TOYAMA dealer.

PROLOGO

Gracias por comprar este Producto TOYAMA.

Este manual cubre la operación y el mantenimiento de este producto. La información y las especificaciones incluidas en esta publicación son efectivas para la fecha de aprobación de impresión.

Ninguna parte de esta publicación puede ser reproducida sin autorización. Este manual debe ser considerado parte permanente del producto y debe mantenerse con el producto en caso de ser revendido. Algunos detalles podrán cambiar dependiendo del modelo.

Conserve este manual a la mano para que usted se pueda referir a él en cualquier momento. En caso de presentarse algún problema, o si usted tienen alguna pregunta sobre el producto, contacte a su distribuidor TOYAMA.

PREFÁCIO

Obrigado por adquirir um Produto TOYAMA.

Este manual contém informações para operação e manutenção do seu produto. As informações e especificações incluídas nesta publicação estavam em vigor no momento da aprovação para impressão. Nenhuma parte desta publicação pode ser reproduzida sem permissão por escrito. A ilustração pode variar de acordo com cada modelo de equipamento.

Mantenha este manual do proprietário sempre disponível, para que consiga consultá-lo a qualquer momento. Este manual é considerado uma parte permanente do seu produto e deve acompanhar o equipamento ao ser revendido.

Ao surgir um problema, ou se você tem dúvidas sobre o seu produto, consulte o seu revendedor autorizado TOYAMA.

ENGLISH

ISO 22868

1) The determination of the equivalent pressure [Lp] in brush cutter, according to ISO 22868 is composed of two variables, it consists of 2 different modes of operation, these are: idle (LpAID) and total acceleration (LpARa). The summation made by calculation of the two modes of operation in logarithmic form, results in the emission of the equivalent sound pressure (LpAeq).

To determine the sound pressure emitted during work cycles, the following formula is used:

$$LpAeq = 10 \log \frac{1}{2} (10^{0,1Lp} + 10^{0,1LpAR}) dB$$

2) The equivalent sound power level Lwa must be determined as the sound power level for operation with maximum acceleration

$$Lwa = 10 \log \frac{1}{2} (10^{0,1LwARA}) dB$$

ISO 22867

3) The total values of the equivalent vibrations at each point according to ISO 22867, ahv, eq are based on a duty cycle consisting of vibration operating at idle (a, Id) and vibration operating with total acceleration (a, Ra) with The same duration for each.

The equivalent vibration value,ahv, Must be determined using:

$$a v, eq = \left[\frac{1}{2} (a Id^2 + a, Ra^2) \right]^{1/2} m/s^2$$

ESPAÑOL

ISO 22868

1) La determinación de la presión equivalente [Lp] en las desbrozadoras, según la ISO 22868 está compuesta por dos variables, o sea, está compuesta por 2 modos de operaciones diferentes, estos son: en marcha lenta (LpAID), y en aceleración total (LpARa). La sumatoria realizada por cálculo de los dos modos de operación en forma logarítmica, resulta en la emisión de la presión sonora equivalente (LpAeq).

Para determinar la presión sonora emitida durante ciclos de trabajo, se utiliza la siguiente formula:

$$LpAeq = 10 \log \frac{1}{2} (10^{0,1Lp} + 10^{0,1LpAR}) dB$$

2) El nivel de potencia sonora equivalente Lwa debe ser determinado como el nivel de potencia sonora para el funcionamiento con aceleración máxima, LwARA.

$$Lwa = 10 \log \frac{1}{2} (10^{0,1LwARA}) dB$$

ISO 22867

3) Los valores totales de las vibraciones equivalente en cada punto según la ISO 22867, ahv, eq se fundamentan en un ciclo de trabajo compuesto por la vibración operando en marcha lenta (a, Id) y vibración operando con aceleración total (a, Ra) con la misma duración para cada.

El valor de la vibración equivalente, ahv, debe ser determinado utilizando:

$$a v, eq = \left[\frac{1}{2} (a Id^2 + a, Ra^2) \right]^{1/2} m/s^2$$

PORTUGUÊS

ISO 22868

A determinação da pressão Sonora equivalente [Lp] nas roçadeiras, segundo ISO 22868 é composta por duas variáveis, ou seja, é composta por 2 modos de operação diferentes, são eles : em marcha lenta (LpAID), e em aceleração total (LpARa). A somatória realizada pelo cálculo dos dois modos de operação em forma logarítmica, resulta na emissão da pressão Sonora equivalente (LpAeq).

Para a determinação da pressão Sonora emitida em ciclos de trabalho, é utilizada a seguinte fórmula:

$$LpAeq = 10 \log \frac{1}{2} (10^{0,1Lp} + 10^{0,1LpAR}) dB$$

2) O nível de potência Sonora equivalente Lwa deve ser determinado como o nível de potência sonora para a condição de funcionamento de aceleração máxima, LwARA.

$$Lwa = 10 \log \frac{1}{2} (10^{0,1LwARA}) dB$$

ISO 22867

3) Os valores totais de vibração equivalente em cada punho Segundo ISO 22867, ahv, eq são baseados em um ciclo de trabalho composto vibração em operação de marcha lenta (a,ld) e vibração em operação de aceleração total (a,Ra) com duração igual para cada um.

O valor da vibração equivalente, ahv,eq, deve ser determinado a partir de:

$$a v, eq = \left[\frac{1}{2} (a ld^2 + a, Ra^2) \right]^{1/2} m/s^2$$

SAFETY SYMBOLS / SIMBOLOS DE SEGURIDAD / SÍMBOLOS DE SEGURANÇA

The following symbols are intended to remind you of the safety precautions to be followed.

Los siguientes símbolos tienen el objetivo de recordarle las precauciones de seguridad que deben respetarse.

Os símbolos seguintes tem o objetivo de lembrá-lo sobre as precauções de segurança que devem ser respeitadas.

	<p>*WARNING *AVISO *AVISO</p>		<p>*READ THE MANUAL *LEA EL MANUAL *LEIA O MANUAL</p>
	<p>*BURN HAZARD *RIESGO DE QUEMADURA *RISCO DE QUEIMADURA</p>		<p>*REMOVE THE EQUIPMENT FROM THE OUTLET *QUITAR EL EQUIPO DE LA TOMA DE CORRIENTE *TIRE O EQUIPAMENTO DA TOMADA</p>
	<p>*WEAR SAFETY GLOVES *UTILICE GUANTES DE SEGURIDAD *USAR LUVAS DE SEGURANÇA</p>		<p>*WEAR EAR, EYE AND HEAD PROTECTION *UTILICE PROTECCIÓN PARA LOS OJOS, OÍDOS Y CABEZA *USAR PROTEÇÃO PARA OS OLHOS, OUVIDOS E CABEÇA</p>
	<p>*WARNING ELECTRICITY *RIESGO ELÉCTRICO *RISCO ELÉTRICO</p>		<p>*RECYCLING *RECICLAJE *RECICLAGEM</p>
	<p>*ROTATING PARTS *PARTES MOBILES *PARTES MÓVEIS</p>		<p>*KICKBACK *CONTRAGOLPE *REBOTE</p>
	<p>*USE THE CHAIN SAW WITH TWO HANDS *MANEJE LA ELECTROSIERRA CON LA DOS MANOS *MANUSEIE A ELETROSSERRA COM AS DUAS MÃOS</p>		<p>*WEAR RESPIRATORY PROTECTION *UTILICE PROTECCIÓN RESPIRATORIA *USAR PROTEÇÃO RESPIRATÓRIA</p>
	<p>*RISK OF INJURY *RIESGO DE LESION *RISCO DE LESÃO</p>		<p>*OBJECTS CAN BE THROWN *OBJETOS PUEDEN SER LANZADOS *OBJETOS PODEM SER ARREMESSADOS</p>
	<p>*WEAR PROTECTIVE FOOTWEAR *UTILICE CALÇADOS PROTECTORES *USAR CALÇADOS DE PROTEÇÃO</p>		<p>*RISK OF SLIPPING *RIESGO DE DESLIZAR *RISCO DE ESCORREGAR</p>
	<p>*HEAT/HOT SURFACE *SUPERFICIA CALIENTE *SUPERFÍCIE QUENTE</p>		<p>*HIGH TEMPERATURE *ALTA TEMPERATURA *ALTA TEMPERATURA</p>

SPECIFICATIONS / ESPECIFICACIONES / ESPECIFICAÇÕES

MODEL / MODELO / MODELO	TCS1250E-X	TCS2000PRO-X
TYPE / TIPO / TIPO	TOYAMA ELECTRIC CHAINSAW WITH CARBON BRUSH MOTOR / ELÉCTRO SIERRA TOYAMA CON MOTOR DE ESCOBILLA DE CARBÓN / ELETROSSERRA TOYAMA COM MOTOR DE ESCOVA DE CARBONO.	
ENGINE RPM / RPM DEL MOTOR / RPM DO MOTOR:	4500 rpm	8000 rpm
MAXIMUM POWER / POTENCIA MÁXIMA / POTÊNCIA MÁXIMA :	1200W	1800W
PHASE / FASE / FASE:	SINGLE PHASE / MONOFÁSICO / MONOFÁSICO	
VOLTAGE / TENSÃO / VOLTAJE:	127V or/o 220V	
FREQUENCY / FRECUENCIA / FREQUÊNCIA:	60 Hz	
CUTTING SPEED / VELOCIDAD DE CORTE / VELOCIDADE DE CORTE:	8.2 m/s	14.63 m/s
CHAIN OIL CAPACITY / CAPACIDAD DE ACEITE DE CADENA / CAPACIDADE DE ÓLEO DE CORRENTE:	120 ml	150 ml
TYPE OF OIL / TIPO DE ACEITE / TIPO DE ÓLEO:	SAE 30	
BAR LENGTH / LONGITUD DE LA BARRA / COMPRIMENTO DA BARRA:	35 cm / 14"	45,72 cm / 18"
TYPE OF CHAIN / TIPO DE CADENA / TIPO DE CADEIA:	3/8x0.05"	
PRODUCT DIMENSIONS / DIMENSIONES DEL PRODUCTO / DIMENSÕES DO PRODUTO:	480x235x210 mm	500x274x249 mm
NET WEIGHT / PESO NETO / PESO LÍQUIDO:	4,6 Kg	5,57 Kg
NET WEIGHT / PESO NETO / PESO LÍQUIDO:	5 Kg	6 Kg

**CHAINSAW PARTS POSITION / UBICACIÓN DE LOS COMPONENTES DEL MOTOSIER-
RA / LOCALIZAÇÃO DOS COMPONENTES DA MOTOSSERRA- I**

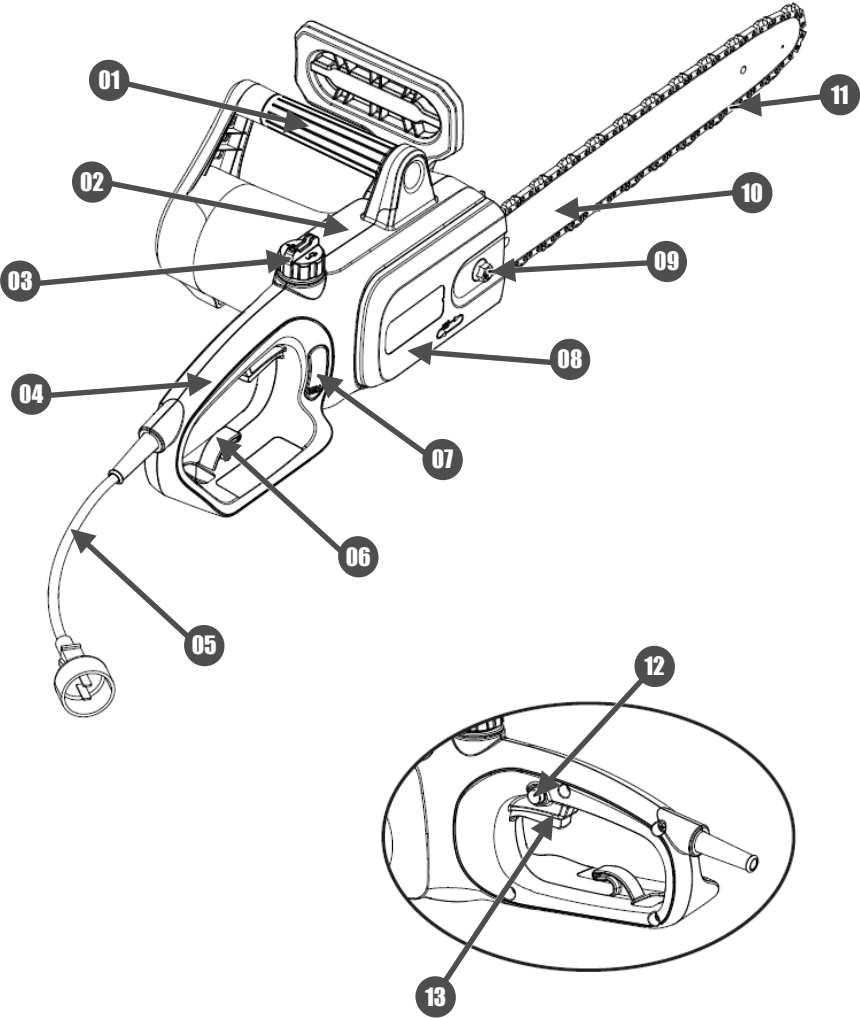

CHAINSAW PARTS POSITION / UBICACIÓN DE LOS COMPONENTES DEL MOTOSIERRA
/ LOCALIZAÇÃO DOS COMPONENTES DA MOTOSSERRA- II

ENGLISH

- 01. Front Grip.**
- 02. Electric Motor Housing.**
- 03. Chain Oil Reservoir Cap.**
- 04. Rear Grip.**
- 05. Electrical Cable and Plug.**
- 06. Electric Extension Lock.**
- 07. Chain Oil Level Indicator.**
- 08. Saber Cover.**
- 09. Saber Nut.**
- 10. Bar/Sabre.**
- 11. Chain.**
- 12. Lock/Security Button.**
- 13. On/Off switch**

ESPAÑOL

- 01. Agarre frontal.**
- 02. Cubierta del motor eléctrico.**
- 03. Tapa del depósito de aceite de cadena.**
- 04. Agarre trasero.**
- 05. Cable eléctrico y enchufe.**
- 06. Cerradura de extensión eléctrica.**
- 07. Indicador de nivel de aceite de cadena.**
- 08. Cubierta de sable.**
- 09. Tuerca de sable.**
- 10. Barra/Sable.**
- 11. Cadena.**
- 12. Botón/bloqueo de seguridad.**
- 13. Interruptor de encendido/apagado.**

PORTUGUÊS

- 01. Empunhadura Frontal.**
- 02. Carcaça do Motor Elétrico.**
- 03. Tapa do Reservatório de Óleo de Corrente.**
- 04. Empunhadura Traseira.**
- 05. Cabo Elétrico e Plugue.**
- 06. Trava Extensão Elétrica.**
- 07. Indicador Nível de Óleo de Corrente.**
- 08. Tampa do Sabre.**
- 09. Porca do Sabre.**
- 10. Barra/Sabre.**
- 11. Corrente.**
- 12. Trava/Botão de Segurança.**
- 13. Interruptor Liga/Desliga**

CARES WHEN OPERATING YOUR CHAINSAW / CUIDADOS AL OPERAR SU MOTOSIERRA / CUIDADOS AO OPERAR SUA MOTOSSERRA - I



01

READ THE MANUAL CAREFULLY;
LEA EL MANUAL CON ATENCIÓN;
LEIA O MANUAL COM ATENÇÃO;

NEVER USE THIS EQUIPMENT WHEN YOU ARE TIRED, SLEEPY, ON THE EFFECT OF ALCOHOL, DRUGS OR OTHER SUBSTANCES;
NUNCA UTILICE ESTE EQUIPO CUANDO ESTÉ CANSADO, SOMNOLIENTO, SOBRE EL EFECTO DE ALCOHOL, DROGAS U OTRAS SUSTANCIAS;
NUNCA UTILIZE ESTE EQUIPAMENTO QUANDO ESTIVER CANSADO, SONOLENTO, SOBRE O EFEITO DE ÁLCOOL, DROGAS OU OUTRAS SUBSTÂNCIAS;



02



03

NEVER USE THE PRODUCT UNDER THE FOLLOWING CIRCUMSTANCES:

- (A) WHEN THE TERRAIN IS SLIPPERY OR WHEN IT CANNOT MAINTAIN A STABLE AND SAFE POSITION;**
- (B) AT NIGHT OR WHEN YOU HAVE AN UNCLEAR VISIBILITY OF THE AREA WHERE THE EQUIPMENT WILL BE OPERATED;**
- (C) UNDER ADVERSE WEATHER CONDITIONS (RAIN, STORMS, STRONG WINDS);**

NUNCA UTILICE EL PRODUCTO BAJO LAS SIGUIENTES CIRCUNSTANCIAS:

- (A) CUANDO EL TERRENO SEA RESBALADIZO O CUANDO NO PUEDA MANTENER UNA POSICIÓN ESTABLE Y SEGURA;**
- (B) LA NOCHE O CUANDO TENGA UNA VISIBILIDAD NO CLARA DEL ÁREA DONDE SE OPERARÁ EL EQUIPO;**
- (C) BAJO CONDICIONES ADVERSAS DEL CLIMA (LLUVIA, TORMENTAS, FUERTES VIENTOS);**

NUNCA UTILIZE O PRODUTO SOB AS SEGUINTES CIRCUNSTÂNCIAS:

- (A) QUANDO O TERRENO FOR ESCORREGADIO OU QUANDO NÃO PUDER MANTER UMA POSIÇÃO ESTÁVEL E SEGURA;**
- (B) A NOITE OU QUANDO ESTIVER COM UMA VISIBILIDADE NÃO CLARA DA ÁREA ONDE SERÁ OPERADO O EQUIPAMENTO;**
- (C) SOB CONDIÇÕES ADVERSAS DO CLIMA (CHUVA, TEMPESTADES, FORTES VENTOS);**

REVERSE THE BAR EVERY 5 HOURS OF USE TO ENSURE UNIFORM WEAR;
INVIERTA LA BARRA CADA 5 HORAS DE USO PARA ASEGURAR UN DESGASTE UNIFORME;
INVERTA A BARRA (SABRE) A CADA 5 HORAS DE USO PARA ASSEGURAR UM DESGASTE UNIFORME DA MESMA;

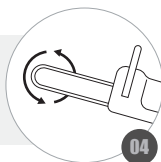

04

WARNING / ATENCION / ATENÇÃO



CARES WHEN OPERATING YOUR CHAINSAW / CUIDADOS AL OPERAR SU MOTOSIERRA / CUIDADOS AO OPERAR SUA MOTOSSERRA - II



WHEN USING THE PRODUCT, MAKE SURE THAT CHILDREN, UNAUTHORIZED PERSONS OR ANIMALS ARE AT A SAFE DISTANCE AT LEAST 15 METERS AWAY FROM THE EQUIPMENT;
CUANDO UTILICE EL PRODUCTO, ANTES DE CONECTAR EL EQUIPO, ASEGÚRESE DE QUE LOS NIÑOS, LAS PERSONAS NO AUTORIZADAS O LOS ANIMALES ESTÉN A UNA DISTANCIA SEGURA DE AL MENOS 15 METROS;

QUANDO FOR UTILIZAR O PRODUTO, ANTES DE LIGAR O EQUIPAMENTO, CERTIFIQUE-SE QUE CRIANÇAS, PESSOAS NÃO AUTORIZADAS OU ANIMAIS ESTEJAM A UMA DISTÂNCIA SEGURA, NO MÍNIMO 15 METROS;

BE SURE TO KEEP THIS MANUAL ACCESSIBLE SO THAT YOU CAN CONSULT ANY DOUBTS;
ASEGÚRESE DE MANTENER ESTE MANUAL DE FORMA ACCESIBLE, PARA QUE PUEDA SER CONSULTADO CUANDO EXISTAN DUDAS;
CERTIFIQUE-SE DE MANTER ESTE MANUAL DE MODO ACESSÍVEL, PARA QUE CONSIGA CONSULTAR EM EVENTUAIS DÚVIDAS;

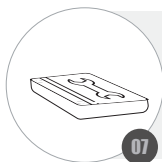
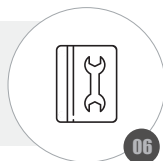

ALWAYS MAKE SURE TO INCLUDE THIS MANUAL WHEN SELLING, LENDING, OR TRANSFERRING OWNERSHIP OF THIS PRODUCT;
ASEGÚRESE SIEMPRE DE INCLUIR ESTE MANUAL CUANDO VENDA, PRESTE, O TRANSFERIA LA PROPIEDAD DE ESTE PRODUCTO;

CERTIFIQUE-SE SEMPRE DE INCLUIR ESTE MANUAL QUANDO VENDER, EMPRESTAR, OU TRANSFERIR A PROPRIEDADE DESTE PRODUTO;

NEVER ALLOW CHILDREN OR USERS WHO ARE UNABLE TO UNDERSTAND THE INSTRUCTIONS GIVEN IN THIS MANUAL TO USE THE EQUIPMENT;
NUNCA PERMITA QUE NIÑOS O USUARIOS INCAPACES DE COMPRENDER LAS INSTRUCCIONES DADAS EN ESTE MANUAL UTILICEN EL EQUIPO;
NUNCA PERMITA QUE CRIANÇAS OU USUÁRIOS INCAPAZES DE COMPREENDER AS INSTRUÇÕES DADAS NESTE MANUAL UTILIZEM O EQUIPAMENTO;

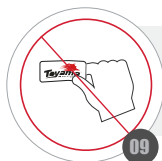

NEVER REMOVE THE DECALS THAT COME WITH THE PRODUCT;
NUNCA RETIRE LAS CALCOMANÍAS QUE ACOMPAÑAN EL PRODUCTO;
NUNCA REMOVA OS DECALQUES QUE ACOMPANHAM O PRODUTO;

NEVER REMODEL OR MODIFY THE PRODUCT. THESE ACTIONS RESULT IN LOSS OF WARRANTY;
NO REMUEVE NI MODIFIQUE EL PRODUCTO. ESTAS ACCIONES ACARREAN LA PÉRDIDA DE LA GARANTÍA;
NUNCA REMODELE OU FAÇA ADAPTAÇÕES NO PRODUTO. ESTAS AÇÕES ACARRETAM NA PERDA DA GARANTIA;

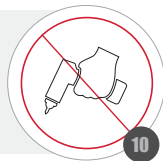

WARNING / ATENCION / ATENÇÃO



CARES WHEN OPERATING YOUR CHAINSAW / CUIDADOS AL OPERAR SU MOTOSIERRA / CUIDADOS AO OPERAR SUA MOTOSSERRA - III

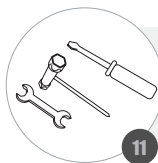

ALWAYS KEEP NEAR THE NECESSARY TOOLS FOR PERIODIC CHECKS OR MAINTENANCE;
MANTENGA SIEMPRE CERCA LAS HERRAMIENTAS NECESARIAS PARA VERIFICACIONES O MANTENIMIENTO PERIÓDICO;
MANTENHA SEMPRE PRÓXIMO AS FERRAMENTAS NECESSÁRIAS PARA VERIFICAÇÕES OU MANUTENÇÕES PERIÓDICAS;

CHECK THE MAIN VOLTAGE ALSO CHECK THAT THE CHAINSAW VOLTAGE IS THE SAME AS THE MAIN VOLTAGE;
COMPROBAR LA TENSIÓN DE LA RED ELÉCTRICA, COMPROBAR TAMBIÉN SI LA TENSIÓN DE LA MOTOSIERRA ES IGUAL A LA RED;
VERIFIQUE A TENSÃO DA REDE ELÉTRICA, TAMBÉM VERIFIQUE SE A TENSÃO DA ELETROSSERRA É IGUAL A DA REDE;

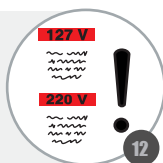

NEVER WEAR WIDE CLOTHING, SHORTS, OPEN SHOES, LOOSE HAIR, ETC. ALWAYS USE THE RECOMMENDED PROTECTIVE EQUIPMENT;
NUNCA UTILICE VESTIMENTAS ANCHAS, PANTALONES CORTOS, BERMUDAS, ZAPATOS ABIERTOS, PELO SUELTO, ETC. UTILICE SIEMPRE LOS EQUIPOS DE PROTECCIÓN RECOMENDADOS;
NUNCA UTILIZE VESTIMENTAS LARGAS, CALÇÕES, BERMUDAS, SAPATOS ABERTOS, CABELO SOLTO, ETC. UTILIZE SEMPRE OS EQUIPAMENTOS DE PROTEÇÃO RECOMENDADOS;

OPERATE WITH UPRIGHT POSTURE. MAINTAIN PROPER SUPPORT AND BALANCE AT ALL TIMES;
OPERAR CON POSTURA ERECTA. MANTENGA EL APOYO Y EL EQUILIBRIO ADECUADO EN TODO MOMENTO;
OPERAR COM POSTURA ERETA. MANTENHA O APOIO E O EQUÍLBIO ADEQUADO EM TODOS OS MOMENTOS;

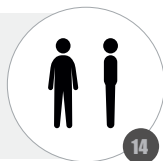

PAY ATTENTION TO WEAR AND OVERHEATING OF PARTS. IF THERE IS ANY ABNORMALITY OF THE MACHINE, STOP THE OPERATION IMMEDIATELY AND CHECK THE MACHINE WITH CARE. TAKE THE MACHINE TO AN AUTHORIZED DEALER IF NECESSARY. NEVER OPERATE A MACHINE THAT IS NOT IN GOOD WORKING ORDER;
PRESTE ATENCIÓN AL DESGASTE Y SOBRECALENTAMIENTO DE PIEZAS. SI HAY ALGUNA ANORMALIDAD DE LA MÁQUINA, DETENER LA OPERACIÓN INMEDIATAMENTE Y COMPROBAR LA MÁQUINA CON CUIDADO. SI ES NECESARIO, LLEVE LA MÁQUINA A UN REPRESENTANTE AUTORIZADO. NUNCA UTILICE UNA MÁQUINA QUE NO ESTÉ EN BUENAS CONDICIONES DE USO;
PRESTE ATENÇÃO AO DESGASTE E SUPERAQUECIMENTO DE PEÇAS. SE HOUVER QUALQUER ANORMALIDADE DA MÁQUINA, PARAR A OPERAÇÃO IMEDIATAMENTE E VERIFICAR A MÁQUINA COM CUIDADO. SE NECESSÁRIO, LEVE A MÁQUINA A UM REPRESENTANTE AUTORIZADO. NUNCA OPERAR UMA MÁQUINA QUE NÃO ESTEJA EM BOAS CONDIÇÕES DE USO;

WARNING / ATENCION / ATENÇÃO



CARES WHEN OPERATING YOUR CHAINSAW / CUIDADOS AL OPERAR SU MOTOSIERRA / CUIDADOS AO OPERAR SUA MOTOSSERRA - IV



16

THE USE OF THE CHAINSAW IS ONLY FOR CUTTING WOOD;
LA MOTOSIERRA DEBE SER UTILIZADA EXCLUSIVAMENTE PARA CORTAR MADERA;
O USO DA MOTOSSERRA DESTINA-SE APENAS AO CORTE DE MADEIRA;

IF THE EQUIPMENT IS ON FIRE, USE A DRY POWDER FIRE EXTINGUISHER;
SI EL EQUIPO ESTÁ EN LLAMAS, UTILICE EXTINTOR DE POLVO SECO;
CASO O EQUIPAMENTO ESTEJA EM CHAMAS, UTILIZE EXTINTOR DE INCÊNDIO DE PÓ SECO;



17



18

ALWAYS HOLD THE CHAINSAW FIRMLY WITH BOTH HANDS, KEEP THE GRIPS DRY AND FREE OF OIL OR IMPURITIES;
SIEMPRE SUJETE LA MOTOSIERRA FIRMEMENTE CON LAS DOS MANOS, MANTENGA LAS EMPUÑADURAS SECAS Y LIBRES DE ACEITE O IMPUREZAS;
SEMPRE SEGURE A MOTOSSERRA FIRMEMENTE COM AS DUAS MÃOS, MANTENHA AS EMPUNHADURAS SECAS E LIVRES DE ÓLEO OU IMPUREZAS;

KEEP YOUR BODY AT A SAFE DISTANCE FROM THE CHAINSAW;
MANTENGA EL CUERPO A UNA DISTANCIA SEGURA DE LA MOTOSIERRA;
MANTENHA O CORPO A UMA DISTÂNCIA SEGURA DA MOTOSSERRA;



19



20

BEWARE OF THE REBOUND EFFECT WHEN CUTTING MATERIALS WITH THIN THICKNESS, SUCH AS: SHRUBS, SMALL BRANCHES AND SEEDLINGS. SERIOUS ACCIDENTS MAY OCCUR;
CUIDADO CON EL EFECTO REBOTE AL CORTAR MATERIALES CON ESPESOR FINO, COMO: ARBUSTOS, PEQUEÑAS RAMAS Y MUDAS. LOS ACCIDENTES GRAVES PUEDEN OCURRIR;
CUIDADO COM O EFEITO REBOTE AO CORTAR MATERIAIS COM ESPESSURA FINA, COMO: ARBUSTOS, PEQUENOS GALHOS E MUDAS. ACIDENTES GRAVES PODEM OCORRER;

BEFORE CUTTING, ALWAYS CHECK THE POSSIBILITY OF FALLING BRANCHES OR OTHER MATERIALS;
ANTES DEL CORTE, SIEMPRE VERIFIQUE LA POSIBILIDAD DE LA CAÍDA DE RAMAS U OTROS MATERIALES;
ANTES DO CORTE, SEMPRE VERIFIQUE A POSSIBILIDADE DA QUEDA DE GALHOS OU OUTROS MATERIAIS;



21

WARNING / ATENCION / ATENÇÃO



CARES WHEN OPERATING YOUR CHAINSAW / CUIDADOS AL OPERAR SU MOTOSIERRA / CUIDADOS AO OPERAR SUA MOTOSSERRA - V



NEVER CUT WITH THE EQUIPMENT ABOVE THE SHOULDER LINE;
NUNCA REALICE EL CORTE CON EL EQUIPO POR ENCIMA DE LA LÍNEA DE LOS HOMBROS;
NUNCA REALIZE O CORTE COM O EQUIPAMENTO ACIMA DA LINHA DOS OMBROS;

HAVE A CLEAR VIEW OF THE TIP OF THE SABER WHEN MAKING THE CUT, IN ORDER TO AVOID THE REBOUND EFFECT;
TENGA UNA VISIÓN CLARA DE LA PUNTA DEL ESPADA AL REALIZAR EL CORTE, A FIN DE EVITAR EL EFECTO REBOTE;
TENHA VISÃO CLARA DA PONTA DO SABRE AO REALIZAR O CORTE, A FIM DE EVITAR O EFEITO REBOTE;

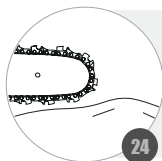

NEVER LET THE CHAIN TOUCH METALLIC OBJECTS OR THE EARTH, IF THIS HAPPENS IT WILL BE NECESSARY TO SHARPEN AGAIN;
NUNCA DEJE LA CADENA TOCAR OBJETOS METÁLICOS O LA TIERRA, SI ESTO OCURRE SERÁ NECESARIO AFILAR NUEVAMENTE;
NUNCA DEIXE A CORRENTE TOCAR OBJETOS METÁLICOS OU A TERRA, SE ISTO OCORRERERÁ NECESSÁRIO AFIAR NOVAMENTE;

ALL MAINTENANCE MUST BE CARRIED OUT WITH THE EQUIPMENT SWITCHED OFF;
TODO MANTENIMIENTO DEBE REALIZARSE CON EL EQUIPO APAGADO;
TODA E QUALQUER MANUTENÇÃO DEVE SER REALIZADA COM O EQUIPAMENTO DESLIGADO;

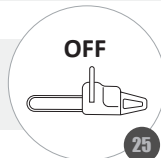

IMPROPER USE CAN LEAD TO SERIOUS ACCIDENTS AND DAMAGE TO HEALTH;
EL USO INADECUADO PUEDE PROVOCAR ACCIDENTES GRAVES Y DAÑOS A LA SALUD;
O USO INADEQUADO PODE PROVOCAR ACIDENTES GRAVES E DANOS À SAÚDE;

THE CHAINSAW IS FOR OCASIONAL USE, IMPROPER USE WILL RESULT IN LOSS OF WARRANTY, KEEP THE CHAIN AT THE CORRECT TENSION AND THE CUTTING TEETH VERY SHARP;
LA SIERRA ELÉCTRICA ES PARA USO OCASIONAL, EL USO INADECUADO CAUSARÁ LA PÉRDIDA DE GARANTÍA, MANTÉN LA CADENA EN LA TENSIÓN CORRECTA Y LOS DIENTES DE CORTE MUY AFILADOS;
A ELETROSSERRA É DE USO OCASIONAL, O USO INDEVIDO ACARRETA A PERDA DE GARANTIA, MANTENHA A CORRENTE COM A TENSÃO CORRETA E OS DENTES DE CORTE BEM AFILADOS;

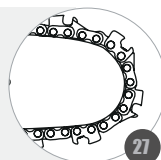

KEEP THE AIR INTAKE CLEAN;
MANTENGA LA ENTRADA DE AIRE LIMPIA;
MANTENHA LIMPA A ENTRADA DE AR;

WARNING / ATENCION / ATENÇÃO





PROTECT YOURSELF AGAINST ELECTRIC SHOCKS: DISTANCE YOUR BODY FROM CONTACT (METAL PIPES, WIRES, METAL SHEETS, AMONG OTHERS);

DISTANCIE SU CUERPO DEL CONTACTO CON SUPERFICIES TALES COMO MATERIALES METÁLICOS Y CONDUCTORES (TUBO DE METAL, ALAMBRES, LÁMINA DE METAL, ENTRE OTROS);
DISTANCIE SEU CORPO DO CONTATO COM SUPERFÍCIES ATERRADAS, COMO MATERIAIS METÁLICOS E CONDUTORES (TUBO DE METAL, ARAMES, CHAPAS METÁLICAS, DENTRE OUTTROS);

CONNECT THE CHAINSAW TO THE CORRECT VOLTAGE, ENSURE THAT THE VOLTAGE SUPPLIED IS THE SAME AS SPECIFIED ON THE EQUIPMENT NAME PLATE;

CONECTE LA SIERRA ELÉCTRICA AL VOLTAJE CORRECTO; ASEGÚRESE DE QUE LA TENSIÓN SUMINISTRADA SEA LA MISMA QUE LA ESPECIFICADA EN LA PLACA DE IDENTIFICACIÓN DEL EQUIPO;
CONECTE A ELETROSSERRA NA TENSÃO CORRETA; ASSEGURE-SE DE QUE A TENSÃO FORNECIDA É A MESMA QUE A ESPECIFICA NA PLACA DE IDENTIFICAÇÃO DO EQUIPAMENTO;

127 V



220 V



02

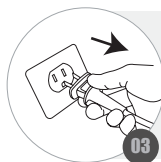

DISCONNECT THE CHAINSAW FROM THE MAINS WHEN NOT IN USE, BEFORE ANY REPAIR OR REPLACEMENT OF PARTS AND ACCESSORIES;

DEENCHUFE LA ELECTROSSIERRA DE LA RED ELECTRICA CUANDO NO LA ESTES UTILIZANDO, ANTES DE CUALQUIER REPARO O CAMBIO DE ;
DESCONECTE A ELETROSSERRA DA REDE ELÉTRICA CUANDO NÃO ESTIVER EM USO, ANTES DE QUALQUER REPARO OU TROCA DE PEÇAS E ACESSÓRIOS;

03

DO NOT REMOVE PROTECTIONS, SCREWS OR ANY INSTALLED SAFETY ACCESSORIES;
NO QUITE LAS PROTECCIONES, TORNILLO O CUALQUIER ACESSORIO DE SEGURIDAD INSTALADO;
NÃO TIRE PROTEÇÕES, PARAFUSOS OU QUALQUER ACESSÓRIO DE SEGURANÇA INSTALADO;

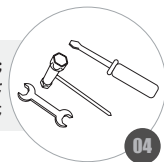

04



DO NOT TOUCH MOVING PARTS AND ACCESSORIES UNLESS THE MACHINE IS TURNED OFF;
NO TOQUE LAS PIEZAS MÓVILES NI LOS ACCESORIOS A MENOS QUE LA MÁQUINA ESTÉ APAGADA;

NÃO TOQUE EM PEÇAS MÓVEIS E ACESSÓRIOS A MENOS QUE A MÁQUINA ESTEJA DESLIGADA;

05

WARNING / ATENCION / ATENÇÃO



ELECTRICAL EXTENSIONS / EXTENSIONES ELECTRICAS / EXTENSÕES ELÉTRICAS



01

WHEN USING THIS TYPE OF EQUIPMENT, AN APPROPRIATELY SIZED EXTENSION CORD MUST BE USED TO PREVENT POWER LOSS AND OVERHEATING A CABLE THAT APPEARS HOT IS OVERLOADED;

CUANDO UTILICE ESTE TIPO DE EQUIPO, DEBE UTILIZAR UN CABLE ALARGADOR DE TAMAÑO ADECUADO PARA EVITAR LA PÉRDIDA DE POTENCIA Y EL SOBRECALENTAMIENTO. UN CABLE QUE SE NOTA CALIENTE ESTÁ SOBRECARGADO;

QUANDO USAR ESTE TIPO DE EQUIPAMENTO, UM CABO DE EXTENSÃO DE TAMANHO ADEQUADO DEVE SER UTILIZADO PARA PREVENIR A PERDA DE ENERGIA E SOBREAQUECIMENTO. UM CABO QUE SE APRESENTE AQUECIDO ESTÁ SOBRECARGADO;

THE CABLE MUST BE SPECIFICALLY DESIGNED FOR USE IN OUTDOOR ENVIRONMENTS AND MARKED IN ACCORDANCE WITH THE RELEVANT STANDARD;

EL CABLE DEBE ESTAR ESPECÍFICAMENTE DISEÑADO PARA SU USO EN EXTERIORES Y MARCADO DE ACUERDO CON LA NORMA PERTINENTE;

O CABO DEVE ESTAR PROJETADO ESPECIFICAMENTE PARA USO EM AMBIENTES EXTERNOS E MARCADOS DE ACORDO COM A NORMA PERTINENTE;



02

INSPECT THE EXTENSION CORD FOR STRIPPED OR EXPOSED WIRES AND SAMAGE TO THE INSULATING JACKET. IF YOU FIND ANY DAMAGE PART, REPLACE IT BEFORE USING THE CHAINSAW. MAKE SURE THE EXTENSION CORD DOES NOT COME INTO CONTACT WITH THE BAR OR CUTTING CHAIN OF THE CHAINSAW;



03

INSPECCIONE EL CABLE ALARGADOR PARA VER SI HAY HILOS PELADOS O EXPUESTOS Y DAÑOS EN EL CAPUCHÓN AISLANTE. SI ENCUENTRA ALGUNA PIEZA DAÑADA, SUSTITÚYALA ANTES DE UTILIZAR LA MOTOSIERRA. ASEGÚRESE DE QUE EL CABLE ALARGADOR NO ENTRE EN CONTACTO CON LA ESPADA O LA CADENA DE CORTE DE LA MOTOSIERRA;

INPECIONE O CABO DE EXTENSÃO PARA ENCONTRAR FIOS DECAPADOS OU EXPOSTOS E DANOS NA CAPA ISOLANTE. CASO ENCONTRE ALGUMA PARTE DANIFICADA, SUBSTITUA-O ANTES DE UTILIZAR A ELETROSSERRA. CERTIFIQUE-SE DE QUE O CABO DE EXTENSÃO NÃO ENTRE EM CONTATO COM A BARRA OU COM A CORRENTE DE CORTE DA ELETROSSERRA;

NEVER CARRY THE CHAINSAW BY ITS HANDLE KEEP CABLES AWAY FROM OIL OR SHARP SURFACES;

NO TRANSPORTE NUNCA LA MOTOSIERRA POR EL ASA. MANTENGA LOS CABLES ALEJADOS DEL ACEITE O DE SUPERFICIES AFILADAS;

NUNCA TRANSPORTE A ELETROSSERRA PELO CABO. MANTENHA OS CABOS LONGE DE ÓLEO OU SUPERFICIES CORTANTES;



04

		TCS1250E-X 127V	TCS1250E-X 220V	TCS2000EPro-X 127 V	TCS2000EPro-X 220 V
Bitola do fio	mm ²	Comprimento de extensão [m]	Comprimento de extensão [m]	Comprimento de extensão [m]	Comprimento de extensão [m]
	2.5	até 10	até 20	até 20	até 20
	4	de 11 a 15	de 21 a 30	de 21 a 40	de 21 a 40
	6	de 16 a 25	de 31 a 35	de 41 a 60	de 41 a 60
	10	de 26 a 40	de 51 a 81	de 61 a 100	de 61 a 100

WARNING / ATENCION / ATENÇÃO



INSPECTION BEFORE OPERATING / INSPECCIÓN ANTES DEL FUNCIONAMIENTO / INSPEÇÃO ANTES DO FUNCIONAMENTO



CHECK THE CORRECT FIT OF COVERS AND OTHER COMPONENTS;
VERIFIQUE EL ENCAJE CORRECTO DE CARCAZAS Y TAPAS;
VERIFIQUE O ENCAIXE CORRETO DE CARÇAÇAS E TAMPAS;

01

CHECK CHAIN AND SABER CONDITIONS;
COMPRUEBE LAS CONDICIONES DE LA CADENA Y LA ESPADA;
VERIFIQUE AS CONDIÇÕES DA CORRENTE E SABRE;

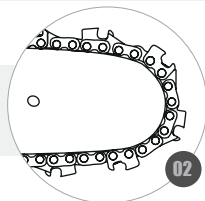

02

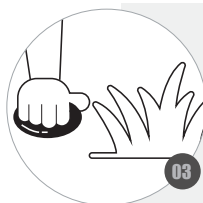

CHECK THE CONDITION OF THE WORKPLACE TO AVOID ANY ACCIDENTS DUE TO HIDDEN OBSTACLES SUCH AS STUMPS, STONES, CANS OR BROKEN GLASS. IF THERE IS ANY OBSTACLE NEVER REMOVE IT USING THE CHAINSAW;

VERIFIQUE EL ESTADO DEL LUGAR DE TRABAJO PARA EVITAR CUALQUIER ACCIDENTE DEBIDO A OBSTÁCULOS OCULTOS, COMO TOQUES, PIEDRAS, LATAS O CRISTALES ROTOS. SI HAY ALGÚN OBSTÁCULO, NUNCA LO EXTRAIGA UTILIZANDO LA MOTOSIERRA;

VERIFIQUE O ESTADO DO LOCAL DE TRABALHO PARA EVITAR QUALQUER ACIDENTE DEVIDO A OBSTÁCULOS OCULTOS, TAIS COMO TOCOS, PEDRAS, LATAS OU VIDROS QUEBRADOS. SE HOUVER QUALQUER OBSTÁCULO NUNCA O REMOVA UTILIZANDO A MOTOSSERA;

03

ENSURE PROPER ADJUSTMENT OF ENGINE, SABER, CHAIN, SAFETY BRAKE, THROTTLE AND OTHER MOVING PARTS;

ASEGÚRESE DE LA CORRECTA REGULACIÓN DEL MOTOR, DE LA ESPADA, DE LA CADENA, DEL FRENO DE SEGURIDAD, DEL ACCELERADOR Y OTRAS PARTES MÓVILES;
CERTIFIQUE-SE DA CORRETA REGULAGEM DO MOTOR, DO SABRE, DA CORRENTE, DO FREIO DE SEGURANÇA, DO ACCELERADOR E OUTRAS PARTES MÓVEIS;



04



VERIFY TIGHTNESS OF NUTS AND BOLTS;
VERIFIQUE EL APRIETO DE LAS TUERCAS Y TORNILLOS;
VERIFIQUE O APERTO DE PORCAS E PARAFUSOS;

05

WARNING / ATENCION / ATENÇÃO

MAKE PERIODIC INSPECTIONS TO ENSURE SAFE AND EFFICIENT OPERATION /FOR A COMPLETE INSPECTION OF YOUR MACHINE, PLEASE CONTACT A DEALER / PREVENTIVE MAINTENANCE ENSURES PERFECT OPERATION AND LONGER ENGINE LIFE.

HACER INSPECCIONES PERIÓDICAS PARA GARANTIZAR LA OPERACIÓN SEGURA Y EFICIENTE. PARA UNA INSPECCIÓN COMPLETA DE SU MÁQUINA, POR FAVOR CONTACTE A UN DISTRIBUIDOR / EL MANTENIMIENTO PREVENTIVO GARANTIZA EL PERFECTO FUNCIONAMIENTO Y MAYOR VIDA ÚTIL DEL MOTOR.

FAZER INSPEÇÕES PERIÓDICAS PARA GARANTIR A OPERAÇÃO SEGURA E EFICIENTE. PARA UMA INSPEÇÃO COMPLETA DA SUA MÁQUINA, FAVOR ENTRAR EM CONTATO COM UM REVENDEDOR / A MANUTENÇÃO PREVENTIVA GARANTE O PERFEITO FUNCIONAMENTO E MAIOR VIDA ÚTIL DO MOTOR



INSTALLING THE CLAW / INSTALANDO LA GARRA / INSTALANDO A GARRA

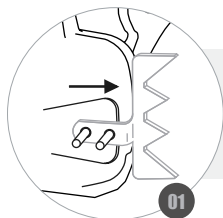

ATTACH THE CLAW TO THE CHAINSAW SO THAT THE CLAW TIPS ARE UP;
FUE LA GARRA EN LA MOTOSIERRA, DE MODO QUE LAS PUNTAS DE LA GARRA QUEDEN HACIA ARRIBA;
FIXE A GARRA NA MOTOSSERRA, DE FORMA QUE AS PONTAS DA GARRA FIQUEM PARA CIMA;

CENTRALIZE THE DRILL HOLES AND TIGHTEN THE UPPER AND LOWER SCREWS;
CENTRALIZA LOS AGUJEROS Y COLOCA LOS TORNILLOS SUPERIOR E INFERIOR, APRETANDO FIRMEMENTE;
CENTRALIZE AS FURAÇÕES E COLOQUE OS PARAFUSOS SUPERIOR E INFERIOR, APERTANDO FIRMEMENTE;

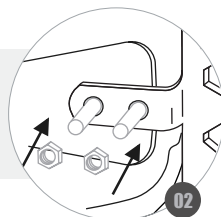

WARNING / ATENCION / ATENÇÃO

NEVER OPERATE THE EQUIPMENT WITHOUT THE PROTECTIVE CLAW / THE CLAW IS THE PROTECTION IN CASE THE CHAINSAW IS PULLED TOWARDS THE TRUNK IF THE CHAIN IS CAUGHT DURING CUTTING.

NUNCA OPERE EL EQUIPO SIN LA GARRA DE PROTECCIÓN / LA GARRA ES LA PROTECCIÓN EN EL CASO DE LA MOTOSIERRA SER TIRADA HACIA EL TRONCO SI LA CADENA QUEDA PRESA DURANTE EL CORTE.

NUNCA OPERE O EQUIPAMENTO SEM A GARRA DE PROTEÇÃO / A GARRA É A PROTEÇÃO NO CASO DA MOTOSERRA SER PUXADA EM DIREÇÃO AO TRONCO CASO A CORRENTE FIQUE PRESA DURANTE O CORTE.



INSTALLING THE SABER AND THE CHAIN / INSTALANDO LA ESPADA Y LA CADENA / INSTALANDO O SABRE E A CORRENTE

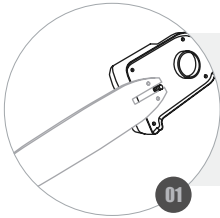

REMOVE THE LOCKING SCREW NUTS FROM THE SABER AND INSERT THE SABER INTO THE MACHINE, FITTING THE SCREWS;
RETIRE LAS TUERCAS DEL TORNILLO DE FIJACIÓN DE LA ESPADA Y INSERTE LA ESPADA EN LA MÁQUINA, ENCAJANDO LOS TORNILLOS;
REMOVA AS PORCAS DO PARAFUSO DE FIXAÇÃO DO SABRE E INSIRA O SABRE NA MÁQUINA, ENCAIXANDO NOS PARAFUSOS;

PUT THE CHAIN ON THE SABER, STARTING THE FIT THROUGH THE CHAIN SAW'S CROWN AND THEN AROUND THE SABER. THE CHAIN MUST BE INSTALLED WITH THE CUTTING TEETH FACING FORWARD;

COLOQUE LA CADENA EN EL ESPADA, INICIANDO EL ENCAJE POR LA CORONA DE LA MOTOSIERRA Y LUEGO ALREDEDOR DEL ESPADA. LA CADENA DEBE INSTALARSE CON LOS DIENTES DE CORTE HACIA ADELANTE;
COLOQUE A CORRENTE NO SABRE, INICIANDO O ENCAIXE PELA COROA DA MOTOSSERRA E EM SEGUIDA AO REDOR DO SABRE. A CORRENTE DEVE SER INSTALADA COM OS DENTES DE CORTE VOLTADOS PARA FRENTE;

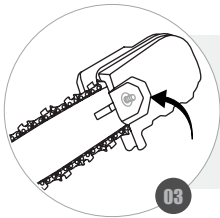

ATTACH THE SABER COVER TO THE CHAINSAW, ENSURING THAT THE CHAIN TENSIONING PIN ENGAGES THE SABER HOLE;
ENCHUFE LA TAPA DEL ESPADA EN LA MOTOSIERRA, GARANTIZANDO QUE EL PIN TENSOR DE LA CADENA ENCAJE EN EL ORIFICIO DEL ESPADA;
ENCAIXE A TAMPA DO SABRE NA MOTOSSERRA, GARANTINDO QUE O PINO TENSOR DA CORRENTE ENCAIXE NO ORIFÍCIO DO SABRE;

FIT THE LOCKING NUTS AND TIGHTEN THEM WITH YOUR HANDS;
COLOQUE LAS TUERCAS DE FIJACIÓN Y APRIETE CON LAS MANOS;
COLOQUE AS PORCAS DE FIXAÇÃO E APERTE-AS COM AS MÃOS;

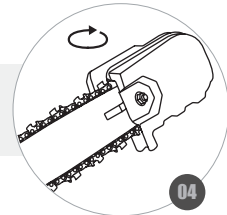

WARNING / ATENCION / ATENÇÃO

THIS EQUIPMENT IS SUPPLIED WITHOUT OIL TO LUBRICATE THE CHAIN / IT IS NOT POSSIBLE TO ADJUST THE TENSION OF THE CHAIN IF THE TENSIONING PIN DOES NOT FIT CORRECTLY ON THE SABER AND IT WILL ALSO MAKE IT DIFFICULT TO FIT THE SABER COVER.

ESTE EQUIPAMIENTO VIENE SIN ACEITE PARA LUBRIFICAR LA CADENA, ANTES DE USARLO LUBRIFIQUELA / NO SE PUEDE AJUSTAR LA TENSIÓN DE LA CADENA SI EL PERNO TENSOR NO ESTÁ ENCAJADO CORRECTAMENTE Y TAMBIÉN DIFICULTA EL ENCAJE DE LA TAPA DE LA ESPADA.

ESTE EQUIPAMENTO É FORNECIDO SEM ÓLEO PARA LUBRIFICAÇÃO DA CORRENTE, ANTES DE UTILIZÁ-LO ABASTEÇA-O / NÃO SERÁ POSSÍVEL REALIZAR O AJUSTE DE TENSÃO DA CORRENTE CASO O PINO TENSOR NÃO SEJA ENCAIXADO CORRETAMENTE NO SABRE E TAMBÉM DIFICULTARÁ O ENCAIXE DA TAMPA DO SABRE.



***CHAINSAW BREAK / *FRENO DE LA CADENA / *FREIO DE CORRENTE**

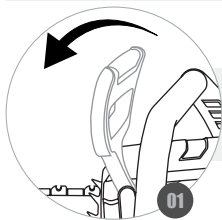

- *TO ACTIVATE THE BRAKE, POSITION THE BRAKE LEVER FORWARD;**
- *PARA ACTIVAR EL FRENO, COLOQUE LA PALANCA DEL FRENO HACIA ADELANTE;**
- *PARA ATIVAR O FREIO, POSICIONE A ALAVANCA DO FREIO PARA FRENTE;**

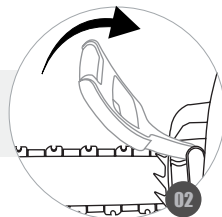

- *TO DEACTIVATE THE BRAKE, MOVE THE BRAKE LEVER BACK;**
- *PARA DESACTIVAR EL FRENO, COLOQUE LA PALANCA DEL FRENO HACIA ATRÁS;**
- *PARA DESATIVAR O FREIO, POSICIONE A ALAVANCA DO FREIO PARA TRÁS;**



***BEFORE STARTING ANY WORK, TEST THE BRAKE, KEEP THE ENGINE AT FULL THROTTLE FOR 2 SECONDS AND ENGAGE THE BRAKE LEVER, THE CHAIN SHOULD STOP IMMEDIATELY. IF THE CHAIN IS SLOW TO STOP, CONTACT AN AUTHORIZED SERVICE TECHNICIAN;**

***ANTES DE INICIAR CUALQUIER TRABAJO PRUEBE EL FRENO, MANTENGA LA MÁQUINA EN ACELERACIÓN MÁXIMA DURANTE 2 SEGUNDOS Y ACCIONE LA PALANCA DE FRENO, LA CADENA DEBE DETENERSE INMEDIATAMENTE. SI LA CADENA TARDA EN PARAR, BUSQUE UN ASISTENTE TÉCNICO AUTORIZADO;**

***ANTES DE INICIAR QUALQUER TRABALHO TESTE O FREIO, MANTENHA A MÁQUINA EM ACELERAÇÃO MÁXIMA POR 2 SEGUNDOS E ACIONE A ALAVANCA DE FREIO, A CORRENTE DEVE PARAR IMEDIATAMENTE. CASO A CORRENTE DEMORE PARA PARAR, PROCURE UM ASSISTENTE TÉCNICO AUTORIZADO;**

***IF EQUIPPED - CHECK YOUR MODEL**

***SI EQUIPADO - CONSULTAR SU MODELO**

***SE EQUIPADO - CONSULTAR SEU MODELO**

WARNING / ATENCION / ATENÇÃO

***THE SAFETY BRAKE HAS THE FUNCTION OF PROTECTING THE OPERATOR FROM THE REBOUND EFFECT / THE BRAKE IS ACTUATED AUTOMATICALLY BY FORCE OF INERTIA WHEN THE WEIGHT IS MOVED FORWARD / WHEN THE BRAKE IS RELEASED, IMMEDIATELY RELEASE THE ACCELERATOR AND LET THE ENGINE RUN AT IDLE SPEED DEACTIVATE THE BRAKE, IF THE ENGINE WORKS IN HIGH ROTATION AND WITH THE BRAKE APPLIED, IRREVERSIBLE DAMAGES CAN OCCUR IN THE ENGINE.**

***EL FRENO DE SEGURIDAD TIENE LA FUNCIÓN DE PROTEGER AL OPERADOR CONTRA EL EFECTO REBOTE / EL FRENO SE ACTIVA AUTOMÁTICAMENTE DEBIDO A LA INERCIA CUANDO EL PESO SE DESPLAZA HACIA DELANTE / AL ACCIONAR EL FRENO SUELTE INMEDIATAMENTE EL ACELERADOR Y DEJE QUE EL MOTOR TRABAJE EN MARCHA LENTA HASTA DESACTIVAR EL FRENO, SI EL MOTOR TRABAJA EN ALTA ROTACIÓN Y CON EL FRENO ACCIONADO, DAÑOS IRREVERSIBLES PUEDEN OCURRIR EN EL MOTOR.**

***O FREIO DE SEGURANÇA TEM A FUNÇÃO DE PROTEGER O OPERADOR CONTRA O EFEITO REBOTE / O FREIO É ACIONADO AUTOMATICAMENTE POR FORÇA DA INÉRCIA QUANDO O PESO É DESLOCADO PARA FRENTE / AO ACIONAR O FREIO SOLTE IMEDIATAMENTE O ACELERADOR E DEIXE O MOTOR TRABALHAR EM MARCHA LENTA ATÉ DESATIVAR O FREIO, CASO O MOTOR TRABALHE EM ALTA ROTAÇÃO E COM O FREIO ACIONADO, DANOS IRREVERSÍVEIS PODEM OCORRER NO MOTOR.**



KICKBACK / REBOTE / REBOTE

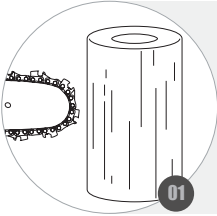

THE KICKBACK OCCURS WHEN THE TIP OF THE SABER TOUCHES AN OBJECT DURING CUTTING (EG, BRANCHES), OR WHEN TRYING TO PENETRATE THE WOOD WITH THE TIP OF THE SABER;

EL REBOTE OCURRE CUANDO LA PUNTA DE LA ESPADA TOCA EN ALGÚN OBJETO DURANTE EL CORTE (EJ: RAMAS), O CUANDO SE INTENTA PENETRAR EN LA MADERA CON LA PUNTA DEL ESPADA;

O REBOTE OCORRE QUANDO A PONTA DO SABRE TOCA EM ALGUM OBJETO DURANTE O CORTE (EX: GALHOS), OU QUANDO SE INTENTA PENETRAR NA MADEIRA COM A PONTA DO SABRE;

WITH THE REBOUND EFFECT THE OPERATOR CAN LOSE CONTROL OF THE CHAINSAW AND CAUSE SERIOUS INJURY;

CON EL EFECTO REBOTE EL OPERADOR PUEDE PERDER EL CONTROL DE LA MOTOSIERRA Y PROVOCAR LESIONES SERIAS;

COM O EFEITO REBOTE O OPERADOR PODE PERDER O CONTROLE DA MOTOSSERRA E PROVOCAR LESÕES SÉRIAS;



WARNING / ATENCION / ATENÇÃO

NEVER REMOVE SAFETY DEVICES FROM THE CHAINSAW / ALWAYS MAKE SURE THE WORK AREA IS NOT OBSTRUCTED / WHEN CUTTING BRANCHES OR BRANCHES THAT ARE TIGHT, BE CAREFUL OF THE SPRING EFFECT OF THE WOOD.

NUNCA quite los dispositivos de seguridad de la motosierra / siempre verifique que el área de trabajo no esté obstruida / cuando corte ramas o ramas que estén tensadas, tenga cuidado con el efecto resorte de la madera

NUNCA remova os dispositivos de segurança da motosserra / sempre verifique se a área de trabalho não está obstruída / quando cortar ramos ou galhos que estiverem tensionados, cuidado com o efeito mola da madeira.



SUPPLY OIL FOR THE CUTTING CHAIN / ABASTECIENDO EL ACEITE PARA CADENA DE CORTE / ABASTECENDO O ÓLEO PARA CORRENTE DE CORTE

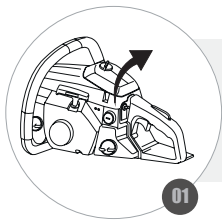

POSITION THE SAW ON A FLAT SURFACE, WITH THE SIDE OF THE RESERVOIR COVER FACING UP;

COLOQUE LA MOTOSIERRA EN UNA SUPERFICIE PLANA, CON EL LADO DE LA TAPA DEL DEPÓSITO HACIA ARRIBA;

POSICIONE A MOTOSSERRA EM UMA SUPERFÍCIE PLANA, COM O LADO DA TAMPA DO RESERVATÓRIO VOLTADA PARA CIMA;

01

REMOVE THE COVER;

QUITE LA TAPA;

REMOVA A TAMPA;



02



FILL THE RESERVOIR WITH OIL;

COMPLETE EL DEPÓSITO CON ACEITE;

COMPLETE O RESERVATÓRIO COM ÓLEO;

03

REPLACE THE CAP BY TIGHTENING IT;

VUELVA A COLOCAR LA TAPA ROSCANDO FIRMEMENTE;

RECOLOQUE A TAMPA ROSQUEANDO FIRMEMENTE;



04

WARNING / ATENCION / ATENÇÃO

IN CASE OF AN ACCIDENTAL SPILL CLEAN IMMEDIATELY TO AVOID ACCIDENTS / ALWAYS USE NEW ENGINE OIL, NEVER USE BURNED OIL / USE INCORRECT OIL CAUSES DAMAGE TO FUEL PUMP / THE OIL TANK WILL EMPTY DURING OPERATION OF THE CHAINSAW / CONSULT THE TOYAMA LUBRICANT LINE.

EN CASO DE DERRAMAMENTO ACCIDENTAL, LIMPIE INMEDIATAMENTE PARA EVITAR ACCIDENTES / SIEMPRE UTILICE ACEITE DE MOTOR NUEVO, NUNCA UTILICE ACEITE QUEMADO / USAR ACEITE INCORRECTO OCASIONA DAÑOS EN LA BOMBA DE COMBUSTIBLE / EL TANQUE DE ACEITE VACIARÁ DURANTE LA OPERACIÓN DE LA MOTOSIERRA / CONSULTE LA LÍNEA DE LUBRICANTES TOYAMA

EM CASO DE DERRAMAMENTO ACIDENTAL LIMPE IMEDIATAMENTE PARA EVITAR ACIDENTES / SEMPRE UTILIZE ÓLEO DE MOTOR NOVO, NUNCA UTILIZE ÓLEO QUEIMADO / UTILIZAR ÓLEO INCORRETO OCASIONA DANOS NA BOMBA DE COMBUSTÍVEL / O TANQUE DE ÓLEO ESVAZIARÁ DURANTE A OPERAÇÃO DA MOTOSSERRA / CONSULTE A LINHA DE LUBRIFICANTES TOYAMA.



CONNECT AND OPERATE / ENCENDER Y OPERAR / LIGAR E OPERAR - I



READ ALL WARNINGS;
LEER TODAS LAS ADVERTENCIAS;
LEIA TODAS AS ADVERTÊNCIAS;

01

MAKE SURE THE LUBRICATING OIL TANK IS FULL;
ASEGÚRESE DE QUE EL TANQUE DE ACEITE LUBRICANTE ESTÉ LLENADO;
ASSEGURE-SE QUE O TANQUE DE ÓLEO LUBRICANTE ESTÁ COMPLETO;

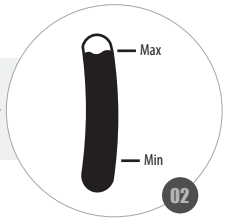

02

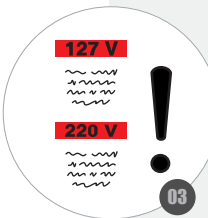

CONNECT THE CABLE WITH THE APPROPRIATE SIZE EXTENSION CORD. CONNECT THE EXTENSION CABLE TO A 127V OR 220V SOCKET, DEPENDING ON THE VOLTAGE INDICATED ON THE DEVICE, AND A FREQUENCY OF 60HZ (DON'T FORGET TO CHECK THE CURRENT CAPACITY OF THE SOCKET);

CONECTE EL CABLE CON EL CABLE DE EXTENSIÓN DEL TAMAÑO ADECUADO. CONECTE EL CABLE DE EXTENSIÓN A UNA TOMA DE CORRIENTE DE 127V O 220V, SEGÚN EL VOLTAJE INDICADO EN EL EQUIPO Y LA FRECUENCIA DE 60HZ (NO OLVIDE VERIFICAR LA CAPACIDAD DE CORRIENTE DE LA TOMA);

CONECTE O CABO COM A EXTENSÃO DE TAMANHO APROPRIADO. CONECTE O CABO DE EXTENSÃO A UMA TOMADA 127V OU 220V, CONFORME TENSÃO INDICADA NO APARELHO, E FREQUÊNCIA DE 60HZ (NÃO SE ESQUEÇA DE VERIFICAR A CAPACIDADE DE CORRENTE DA TOMADA);

WARNING / ATENCION / ATENÇÃO



CONNECT AND OPERATE / ENCENDER Y OPERAR / LIGAR E OPERAR - II

BEFORE TURNING ON THE CHAINSAW, ENSURE THAT THE CHAIN IS NOT IN CONTACT WITH ANY OBJECT. HOLD THE CHAINSAW WITH BOTH HANDS, YOUR LEFT HAND ON THE FRONT HANDLE AND YOUR RIGHT HAND ON THE REAR HANDLE. YOUR THUMB AND FINGERS SHOULD COMPLETELY WRAP AROUND THE GRIPS;

ANTES DE ENCENDER LA SIERRA ELÉCTRICA, ASEGÚRESE DE QUE LA CORRIENTE NO ESTÉ EN CONTACTO CON NINGÚN OBJETO. SOSTENGA LA MOTOSIERRA CON AMBAS MANOS, SU MANO IZQUIERDA EN EL MANGO DELANTERO Y SU MANO DERECHA EN EL MANGO TRASERO. EL PULGAR Y LOS DEDOS DEBEN ESTAR COMPLETAMENTE RESPALDADO EN EL MANGO;

ANTES DE LIGAR A ELETROSSERRA, ASSEGURE-SE QUE A CORRENTE NÃO ESTEJA EM CONTATO COM NENHUM OBJETO. SEGRE A ELETROSSERRA COM AMBAS AS MÃOS, A MÃO ESQUERDA NA EMPUNHADURA FRONTAL E A MÃO DIREITA SOBRE A EMPUNHADURA TRASEIRA. O POLEGAR E OS DEDOS DEVEM ENVOLVER COMPLETAMENTE AS EMPUNHADURAS;

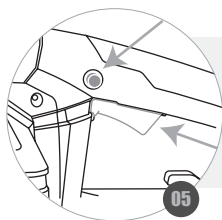

WITH YOUR RIGHT THUMB, SQUEEZE THE SAFETY TRIGGER ABOVE THE REAR HANDLE, AND AT THE SAME TIME SQUEEZE THE MAIN TRIGGER;

CON EL PULGAR DERECHO, PRESIONE EL GATILLO DE SEGURIDAD ENCIMA DEL MANGO TRASERO Y AL MISMO TIEMPO PRESIONE EL GATILLO PRINCIPAL;

COM O POLEGAR DIREITO, APERTE O GATILHO DE SEGURANÇA ACIMA DA EMPUNHADURA TRASEIRA, E AO MESMO TEMPO APERTE O GATILHO PRINCIPAL;

**CUT WITH THE ENGINE AT MAXIMUM SPEED;
CORTE CON EL MOTOR A MÁXIMA VELOCIDAD;
CORTE COM O MOTOR EM VELOCIDADE MÁXIMA;**

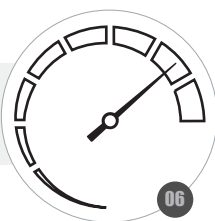

WARNING / ATENCION / ATENÇÃO



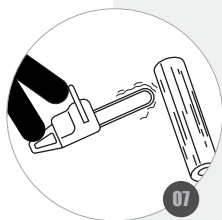

START OF CUTTING THE WOOD BEFORE TOUCHING THE CHAIN TO THE WOOD, THE CHAINSAW MUST ALREADY BE IN CUTTING MOTION. OTHERWISE, ACCELERATED WEAR OF THE COMPONENTS WILL OCCUR, IN ADDITION TO BEING DANGEROUS AND MAY CAUSE ACCIDENTS AND ENGINE BURNOUT;

INICIO DEL CORTE DE LA MADERA ANTES DE COLOCAR LA CADENA SOBRE LA MADERA, LA MOTOSIERRA YA DEBE ESTAR EN MOVIMIENTO DE CORTE. DE LO CONTRARIO, SE PRODUCE UN DESGASTE ACELERADO DE LOS COMPONENTES, ADEMÁS DE SER PELIGROSO Y PUEDE PROVOCAR ACCIDENTES Y QUEMADURAS DEL MOTOR;

INÍCIO DO CORTE NA MADEIRA ANTES DE ENCOSTAR A CORRENTE NA MADEIRA A ELETROSSERRA JÁ DEVE ESTAR EM MOVIMENTO DE CORTE. CASO CONTRÁRIO OCORRE O DESGASTE ACELERADO DOS COMPONENTES, ALÉM DE SER PERIGOSO PODENDO PROVOCAR ACIDENTES E QUEIMA DO MOTOR;

DO NOT EXERCISE PRESSURE ON THE CHAINSAW AND/OR BAR DURING CUTTING. THE CUT ON THE WOOD MUST OCCUR WITH THE FORCE AND MOVEMENT OF THE CHAIN. IT IS IMPORTANT TO ALWAYS KEEP THE CURRENT WIRING IN GOOD CONDITION. THIS PREVENTS EXCESSIVE STRAIN ON THE SAW AND ACCELERATED WEAR OF PARTS;

NO EJERCER PRESIÓN SOBRE LA SIERRA ELÉCTRICA Y/O SABLE DURANTE EL CORTE. EL CORTE EN MADERA DEBE REALIZARSE CON LA FUERZA Y EL MOVIMIENTO DE LA CADENA. ES IMPORTANTE MANTENER SIEMPRE EL CABLEADO DE ALIMENTACIÓN EN BUEN ESTADO. ESTO EVITA ESFUERZO EXCESIVO EN LA SIERRA Y DESGASTE ACELERADO DE

PIEZAS;
NÃO EXERCER PRESSÃO SOBRE A ELETROSSERRA E/OU SABLE DURANTE O CORTE. O CORTE SOBRE A MADEIRA DEVE OCORRER COM A FORÇA E MOVIMENTO DA CORRENTE. É IMPORTANTE MANTER SEMPRE A FIAÇÃO DA CORRENTE EM BOAS CONDIÇÕES. ISTO EVITA ESFORÇO EXCESSIVO DA SERRA E O DESGASTE ACELERADO DAS PEÇAS;

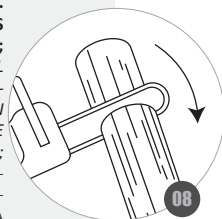

ALWAYS OPERATE THE SAW ON WOOD WITH THE CHAIN IN CUTTING MOTION (ON) AND ONLY WITH THE SAW'S OWN WEIGHT. TURNING OFF THE SAW IN THE MIDDLE OF THE CUT, IN ADDITION TO CAUSING THE SAW TO STOCK IN THE WOOD, DAMAGES THE COMPONENTS;

SIEMPRE OPERE LA SIERRA SOBRE MADERA CON LA CADENA EN MOVIMIENTO DE CORTE (ENCENDIDA) Y SOLO CON EL PESO PROPIO DE LA SIERRA. APAGAR LA SIERRA EN MEDIO DEL CORTE ADEMÁS DE HACER CON QUE LA SIERRA SE PEGUE EN LA MADERA, DAÑARA LOS COMPONENTES;

OPERAR A SERRA NA MADEIRA SEMPRE COM A CORRENTE EM MOVIMENTO DE CORTE (LIGADA) E APENAS COM O PESO PRÓPRIO DA SERRA. DESLIGAR A SERRA NO MEIO DO CORTE ALÉM DE PROVOCAR O TRAVAMENTO DA SERRA NA MADEIRA DANIFICA OS COMPONENTES;

WARNING / ATENCION / ATENÇÃO



CARRYING OUT THE CUT / REALIZANDO EL CORTE / REALIZANDO O CORTE - I

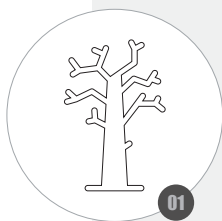

DECIDE THE DIRECTION OF THE FALL OF THE TREE, CONSIDERING WIND STRENGTH, LOCATION OF BRANCHES, TREE SIZE, DISTANCE BETWEEN FALL AND OTHER OBJECTS, APPROPRIATE SIZE OF CHAINSAW, ETC;

DECIDA LA DIRECCIÓN DE LA CAÍDA DEL ÁRBOL, CONSIDERANDO LA FUERZA DEL VIENTO, LOCALIZACIÓN DE LAS RAMIFICACIONES, DIMENSIONES DEL ÁRBOL, DISTANCIA ENTRE LA CAÍDA Y OTROS OBJETOS, TAMAÑO APROPIADO DE LA MOTOSIERRA, ETC;

DECIDA A DIREÇÃO DA QUEDA DA ÁRVORE, CONSIDERANDO A FORÇA DO VENTO, LOCALIZAÇÃO DAS RAMIFICAÇÕES, DIMENSÕES DA ÁRVORE, DISTÂNCIA ENTRE A QUEDA E OUTROS OBJETOS, TAMANHO APROPRIADO DA MOTOSSERRA, ETC;

LEAVE THE WORKSPACE FREE AND SCHEDULE AN ESCAPE ROUTE IF SOMETHING HAPPENS OUTSIDE THE PLANNED;

DEJE EL ÁREA DE TRABAJO LIBRE Y PROGRAME UNA RUTA DE FUGA SI OCURRE ALGO FUERA DE LO PLANEADO;

DEIXE A ÁREA DE TRABALHO LIVRE E PROGRAME UMA ROTA DE FUGA CASO ALGO OCORRA FORA DO PLANEJADO;

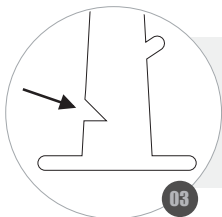

PERFORM A TRIANGULAR (TRIANGULAR) CUT WITH A DEPTH OF 1/3 THE TRUNK DIAMETER IN THE DIRECTION OF FALL, WITH AN ANGLE OF 45°;

REALICE UN CORTE DE TRAMO (TRIANGULAR) CON PROFUNDIDAD DE 1/3 EL DIÁMETRO DEL TRONCO EN LA DIRECCIÓN DE LA CAÍDA, CON ÁNGULO DE 45°;

REALIZE UM CORTE DE ENTALHE (TRIANGULAR) COM PROFUNDIDADE DE 1/3 O DIÂMETRO DO TRONCO NA DIREÇÃO DA QUEDA, COM ÂNGULO DE 45°;

PERFORM A STRAIGHT CUT ON THE OPPOSITE SIDE OF THE TRIANGULAR CUT, JUST ABOVE (5 cm) FROM THE FIRST CUT LINE;

REALICE UN CORTE RECTO EN EL LADO OPUESTO DEL CORTE TRIANGULAR, POCO ARRIBA (5 cm) DE LA LÍNEA DEL PRIMER CORTE;

REALIZE UM CORTE RETO NO LADO OPOSTO DO CORTE TRIANGULAR, POUCO ACIMA (5 cm) DA LINHA DO PRIMEIRO CORTE

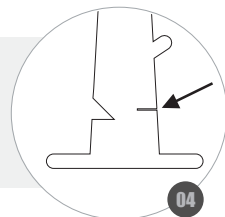

WARNING / ATENCION / ATENÇÃO

BE SURE TO KEEP PEOPLE AND ANIMALS AWAY AT LEAST 2 ½ TIMES THE LENGTH OF THE TREE / NEVER STAND IN THE DIRECTION OF THE TREE DROP / ALWAYS FINISH THE CUT ON THE OPPOSITE SIDE OF THE BEND / ALWAYS WATCH FOR THE TENSIONED SIDE BEFORE STARTING THE CUT / NEVER BE IN AN UNSTABLE POSITION OR USE A LADDER.

ASEGÚRESE DE MANTENER A LAS PERSONAS Y ANIMALES ALEJADOS A POR LO MENOS 2 ½ VECES LA LONGITUD DEL ÁRBOL / NUNCA QUEDE EN LA DIRECCIÓN DE LA CAÍDA DEL ÁRBOL / SIEMPRE TERMINE EL CORTE DEL LADO OPUESTO DE LA CURVATURA / SIEMPRE ATENTE AL LADO TENSIONADO ANTES DE INICIAR EL PROCESO CORTE / NUNCA QUEDE EN POSICIÓN INESTABLE O HAGA USO DE ESCALERA.

CERTIFIQUE-SE DE MANTER PESSOAS E ANIMAIS AFASTADOS A NO MÍNIMO 2 ½ VEZES O COMPRIMENTO DA ÁRVORE / NUNCA FIQUE NA DIREÇÃO DA QUEDA DA ÁRVORE / SEMPRE TERMINE O CORTE DO LADO OPOSTO DA CURVATURA / SEMPRE ATENTE-SE AO LADO TENSIONADO ANTES DE INICIAR O CORTE / NUNCA FIQUE EM POSIÇÃO INSTÁVEL OU FAÇA USO DE ESCADA.



CARRYING OUT THE CUT / REALIZANDO EL CORTE / REALIZANDO O CORTE- II

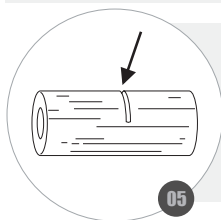

TO CUT WITH THE TRUNK RESTING ON THE GROUND: CUT THE TRUNK HALF WAY DOWN, TURN IT 180° AND FINISH THE CUT FROM THE OPPOSITE SIDE;
PARA CORTAR CON EL TRONCO APOYADO EN EL SUELO: EFECTÚE EL CORTE HASTA LA MITAD DEL DIÁMETRO DEL TRONCO, GÍRELO 180° Y TERMINE EL CORTE POR EL LADO OPUESTO;
PARA CORTAR COM O TRONCO APOIADO NO SOLO: EFETUE O CORTE ATÉ A METADE DO DIÁMETRO DO TRONCO, GIRE-O 180° E TERMINE O CORTE PELO LADO OPOSTO;

TO CUT WITH THE TRUNK SUSPENDED: A: START THE CUT FROM BOTTOM TO TOP TO 1/3 OF THE TRUNK DIAMETER AND FINISH THE REST FROM TOP TO BOTTOM; B: START THE CUT FROM TOP TO BOTTOM UP TO 1/3 OF THE DIAMETER OF THE TRUNK AND FINISH THE REST FROM THE BOTTOM UP;

PARA CORTAR CON EL TRONCO SUSPENDIDO: A: INICIE EL CORTE DE ABAJO HACIA ARRIBA HASTA 1/3 DEL DIÁMETRO DEL TRONCO Y TERMINE EL RESTO DE ARRIBA HACIA ABAJO; B: INICIE EL CORTE DE ARRIBA HACIA ABAJO HASTA 1/3 DEL DIÁMETRO DEL TRONCO Y TERMINE EL RESTO DE ABAJO HACIA ARRIBA;
PARA CORTAR COM O TRONCO SUSPENSO: A: INICIE O CORTE DE BAIXO PARA CIMA ATÉ 1/3 DO DIÁMETRO DO TRONCO E TERMINE O RESTANTE DE CIMA PARA BAIXO; B: INICIE O CORTE DE CIMA PARA BAIXO ATÉ 1/3 DO DIÁMETRO DO TRONCO E TERMINE O RESTANTE DE BAIXO PARA CIMA;

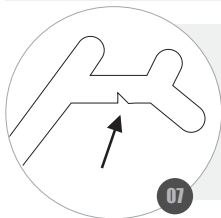
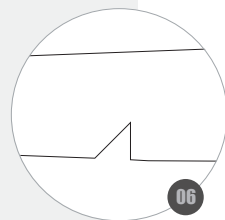

TO CUT BRANCHES: CHECK WHICH SIDE IS TIGHTENED. START THE CUT IN THE DIRECTION THAT IS TENSIONED AND FINISH THE CUT ON THE OPPOSITE SIDE;
PARA CORTAR RAMIFICACIONES Y RAMAS: COMPRUEBE EL LADO QUE ESTÁ TENSADO. INICIE EL CORTE EN EL SENTIDO QUE ESTÁ TENSADO Y TERMINE EL CORTE POR EL LADO OPUESTO;
PARA CORTAR RAMIFICAÇÕES E GALHOS: VERIFIQUE QUAL O LADO QUE ESTÁ TENSIONADO. INICIE O CORTE NO SENTIDO QUE ESTÁ TENSIONADO E TERMINE O CORTE PELO LADO OPOSTO;

BRANCH PRUNING: START THE CUT FROM BOTTOM TO TOP AND FINISH FROM TOP TO BOTTOM;
PODA DE RAMAS: INICIE EL CORTE DE ABAJO HACIA ARRIBA Y TERMINE DE ARRIBA HACIA ABAJO;
PODA DE GALHOS: INICIE O CORTE DE BAIXO PARA CIMA E TERMINE DE CIMA PARA BAIXO;

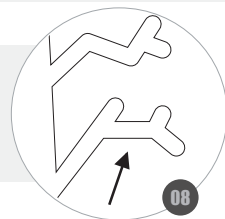

WARNING / ATENCION / ATENÇÃO

IT IS NOT NECESSARY TO FORCE THE SAW TO CUT / DO NOT USE THE SAW AS A LEVER TO MOVE OR LIFT ANY TYPE OF OBJECT / WHEN THE SAW CHAIN IS CAUGHT IN THE WOOD DURING CUTTING, DO NOT PULL THE SAW / USE A WEDGE, OR A LEVER TO OPEN THE WAY AND RELEASE THE CHAIN / NEVER OPERATE ABOVE SHOULDER LINE / BEWARE OF FALLING BRANCHES / KEEP CUTTING AREA ALWAYS CLEAN AND FREE OF OBSTACLES.

NO ES NECESARIO FORZAR LA MOTOSIERRA PARA EFECTUAR EL CORTE / NO UTILIZAR LA MOTOSIERRA COMO PALANCA PARA MOVER O LEVANTAR CUALQUIER TIPO DE OBJETO / CUANDO LA CADENA DE SIERRA SE DETIENE EN MADEIRA DURANTE EL CORTE, NO TIRE DE LA MOTOSIERRA / UTILICE UNA CUÑA, O UNA PALANCA PARA ABRIR EL CAMINO Y LIBERAR LA CADENA / NUNCA OPERE ENCIMA DE LA LÍNEA DE LOS HOMBROS / CUIDADO CON LA CAÍDA DE RAMAS / MANTENGA EL ÁREA DE CORTE SIEMPRE LIMPIA Y LIBRE DE OBSTÁCULOS.

NÃO É NECESSÁRIO FORÇAR A MOTOSERRA PARA EFETUAR O CORTE / NÃO UTILIZE A MOTOSERRA COMO ALAVANCA PARA MOVER OU LEVANTAR QUALQUER TIPO DE OBJETO / QUANDO A CORRENTE DA SERRA PRENDER NA MADEIRA DURANTE O CORTE, NÃO PUXE A MOTOSERRA. UTILIZE UMA CUNHA, OU UMA ALAVANCA PARA ABRIR CAMINHO E LIVRAR A CORRENTE / NUNCA OPERE ACIMA DA LINHA DOS OMBROS / CUIDADO COM A QUEDA DE GALHOS / MANTENHA ÁREA DE CORTE SEMPRE LIMPA E LIVRE DE OBSTÁCULOS.



CUTTING CHAIN LUBRICATION / LUBRIFICACIÓN DE LA CADENA DE CORTE / LUBRIFICAÇÃO DA CORRENTE DE CORTE

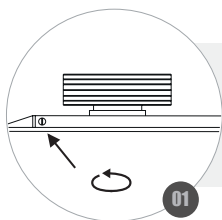

TO INCREASE THE OIL FLOW IN THE CHAIN, USE A WRENCH TO TURN THE SCREW COUNTERCLOCKWISE;

PARA AUMENTAR EL CAUDAL DE ACEITE EN LA CADENA, UTILICE UNA LLAVE PARA GIRAR EL TORNILLO SENTIDO CONTRARIO A LAS AGUJAS DEL RELOJ;
PARA AUMENTAR A VAZÃO DE ÓLEO NA CORRENTE, UTILIZE UMA CHAVE PARA GIRAR O PARAFUSO SENTIDO ANTI-HORÁRIO;

TO DECREASE THE OIL FLOW OF THE CHAIN, USE A WRENCH TO TURN THE SCREW CLOCKWISE;

PARA DISMINUIR EL CAUDAL DE ACEITE DE LA CADENA, UTILICE UNA LLAVE PARA GIRAR EL TORNILLO DE SENTIDO HORARIO;
PARA DIMINUIR A VAZÃO DE ÓLEO DA CORRENTE, UTILIZE UMA CHAVE PARA GIRAR O PARAFUSO SENTIDO HORÁRIO;

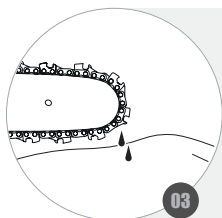
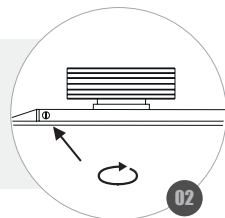

MAKE SURE THE CHAIN IS PROPERLY LUBRICATED BY BRINGING THE TIP OF THE SABER CLOSER TO THE GROUND, KEEPING THE ENGINE HALF ACCELERATED, AND CHECK FOR OIL DROPLETS;

ASEGURARSE DE LA CORRECTA LUBRIFICACIÓN DE LA CADENA, APROXIMANDO LA PUNTA DE LA ESPADA DEL SUELO, MANTENGA EL MOTOR EN MEDIA ACELERACIÓN Y VERIFIQUE SI ESTÁN SIENDO EXPULSADAS GOTAS DE ACEITE;
CERTIFIQUE-SE DA CORRETA LUBRIFICAÇÃO DA CORRENTE, APROXIMANDO A PONTA DO SABRE DO SOLO, MANTENHA O MOTOR EM MEIA ACELERAÇÃO E VERIFIQUE SE ESTÃO SENDO EXPELIDAS GOTAS DE ÓLEO;

WARNING / ATENCION / ATENÇÃO

CHECK CHAIN OIL LEVEL REGULARLY / DRY WOOD CUTTING REQUIRES MORE LUBRICATION / NEVER USE BURNED OR RECLAIMED OIL / THE INDICATED OIL IS SAE10W30 OR SAE20W50 / SEE TOYAMA LUBRICANT LINE.

COMPRUEBE EL NIVEL DE ACEITE DE LA CADENA A MENUDO / EL CORTE DE MADERA SECA REQUIERE MAYOR LUBRIFICACIÓN / NUNCA UTILICE ACEITE QUEMADO O RECUPERADO / EL ACEITE INDICADO ES EL SAE10W30 O SAE20W50 / CONSULTE LA LÍNEA DE LUBRICANTES TOYAMA.

VERIFIQUE O NÍVEL DE ÓLEO DA CORRENTE REGULARMENTE / O CORTE DE MADEIRA SECA EXIGE MAIOR LUBRIFICAÇÃO / NUNCA UTILIZE ÓLEO QUEIMADO OU RECUPERADO / O ÓLEO INDICADO É O SAE10W30 OU SAE20W50 / CONSULTE A LINHA DE LUBRIFICANTES TOYAMA



MAINTENANCE SCHEDULE / CRONOGRAMA DE MANTENIMIENTO / CRONOGRAMA DE MANUTENÇÃO - I

EVERY DAY OR EACH 4 HOURS

- CHECK TIGHTNESS OF NUTS AND BOLTS;
- CHECKING AND CLEANING THE SABER;
- SHARPENING OF THE CHAIN;
- LUBRICATING OIL LEVEL OF THE CHAIN;
- CHECK SAFETY BRAKE;

DIARIAMENTE O CADA 4 HORAS

- *COMPROBAR APRIETE DE TUERCAS Y TORNILLOS;*
- *VERIFICACIÓN Y LIMPIEZA DEL ESPADA;*
- *AFINACIÓN DE LA CADENA;*
- *NIVEL DE ACEITE DE LUBRICACIÓN DE LA CADENA;*
- *COMPROBAR EL FRENO DE SEGURIDAD;*

DIARIAMENTE OU CADA 4 HORAS

- VERIFICAR APERTO DE PORCAS E PARAFUSOS;
- VERIFICAÇÃO E LIMPEZA DO SABRE;
- AFIÇÃO DA CORRENTE;
- NÍVEL DE ÓLEO DE LUBRIFICAÇÃO DA CORRENTE;
- VERIFICAR FREIO DE SEGURANÇA;

EACH 300 HOURS OR 12 MONTHS

- CHECK CHAIN HANDLE (REPLACE IF NECESSARY);

CADA 300 HORAS O 12 MESES

- *COMPROBAR LA CLAVIJA DE CADENA (CAMBIAR SI ES NECESARIO);*

CADA 300 HORAS OU 12 MESES

- VERIFICAR O PINO PEGA CORRENTE (TROCAR SE NECESSÁRIO)

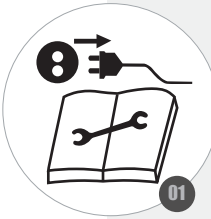

PLACE THE SWITCH IN THE OFF POSITION AND DISCONNECT FROM THE ELECTRICAL OUTLET BEFORE CARRYING OUT ANY REPAIR OR MAINTENANCE OPERATIONS ON THE EQUIPMENT;

COLOCAR EL INTERRUPTOR EN POSICIÓN APAGADO Y DESCONECTE DE LA TOMA ELÉCTRICA ANTES DE REALIZAR CUALQUIER OPERACIÓN DE REPARO O MANTENIMIENTO EN EL EQUIPO;

COLOQUE O INTERRUPTOR NA POSIÇÃO DESLIGADO E DESCONECTE DA TOMADA DE ELETRICIDADE ANTES DE REALIZAR QUALQUER OPERAÇÃO DE REPARO OU MANUTENÇÃO NO EQUIPAMENTO;

KEEP THE AIR INTAKE CLEAN AND VENTILATION HOLES FREE OF DEBRIS TO PREVENT THE ENGINE FROM OVERHEATING;

MANTENGA LA ENTRADA DE AIRE LIMPIA Y LOS ORIFICIOS DE VENTILACIÓN LIBRES DE RESIDUOS PARA EVITAR EL SOBRECALENTAMIENTO DEL MOTOR;

MANTENHA A ENTRADA DE AR LIMPA E OS ORIFÍCIOS DE VENTILAÇÃO LIVRES DE DETRITOS PARA PREVENIR O SOBREAQUECIMENTO DO MOTOR;

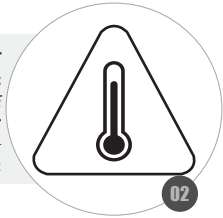

CLEAN WITH A SPONGE AND A LITTLE SOAP. DO NOT USE A RUNNING WATER HOSE OR OTHER CLEANING LIQUIDS;

LIMPIAR CON UNA ESPONJA Y UN POCO DE JABÓN. NO UTILICE MANGUERA DE AGUA CORRIENTE U OTROS LÍQUIDOS DE LIMPIEZA;

LIMPE COM UMA ESPONJA E UM POUCO DE SABÃO. NÃO UTILIZE MANGUEIRA DE ÁGUA CORRENTE OU OUTROS LÍQUIDOS PARA LIMPEZA;

WARNING / ATENCION / ATENÇÃO



MAINTENANCE SCHEDULE / CRONOGRAMA DE MANTENIMIENTO / CRONOGRAMA DE MANUTENÇÃO - II

INSPECT THE SAW CHAIN TO ENSURE PROPER TENSION BEFORE EACH USE AND FREQUENTLY DURING CUTTING OPERATIONS. SHARPEN THE CHAIN WHENEVER NECESSARY, WHEN YOU NOTICE THAT IT NO LONGER CUTS WITHOUT FORCING IT;
INSPECCIONE LA CORRIENTE DE LA SIERRA PARA ASEGURAR LA TENSIÓN APROPIADA ANTES DE CADA USO Y CON FRECUENCIA. DURANTE LAS OPERACIONES DE CORTE. AFILAR LA CADENA CUANDO ES NECESARIO, CUANDO OBSERVAS QUE YA NO CORTA A MENOS QUE LO FUERCE;
INSPECIONE A CORRENTE DA SERRA PARA GARANTIR A TENSÃO ADEQUADA ANTES DE CADA USO E FREQUENTEMENTE. DURANTE AS OPERAÇÕES DE CORTE. AFIE A CORRENTE SEMPRE QUE NECESSÁRIO, QUANDO OBSERVAR QUE A MESMA NÃO CORTA MAIS COM MOVIMENTOS SEM FORÇA-LA;

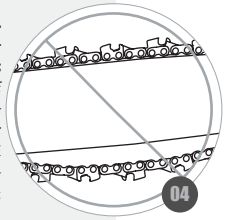

CLEAN THE GUIDE BAR AND ADJACENT PARTS TO ENSURE THAT THE LUBRICATION CHANNEL IS FREE AND UNOBSTRUCTED FOR THE PASSAGE OF OIL;

LIMPIAR LA BARRA GUÍA Y PIEZAS ADYACENTES PARA ASEGURAR QUE EL CANAL DE LUBRICACIÓN ESTÉ LIBRE Y SIN OBSTRUCCIONES PARA EL PASO DEL ACEITE;

LIPE A BARRA GUIA E PEÇAS ADJACENTES PARA ASSEGURAR QUE O CANAL DE LUBRIFICAÇÃO ENCONTRA-SE LIVRE E DESOBSTRUÍDO PARA A PASSAGEM DE ÓLEO;

REVERSE THE SIDE OF THE BAR AFTER EACH USE SO THAT THE WEAR IS EVEN;
INVIERTA EL LADO DE LA BARRA EN CADA USO PARA QUE EL DESGASTE SEA PARECIDO;
INVERTA O LADO DA BARRA A CADA USO PARA QUE O DESGASTE SEJA UNIFORME;

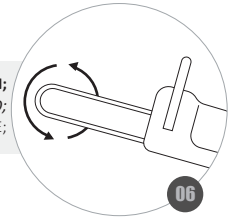

ENGINE LUBRICATION IS NOT REQUIRED. THE ENGINE IS EQUIPPED WITH LUBRICATED COMPONENTS THAT DO NOT REQUIRE INTERVENTION THROUGHOUT THE ENTIRE USEFUL LIFE OF THE EQUIPMENT;
LA LUBRICACIÓN DEL MOTOR NO ES NECESARIA PORQUE YA ESTÁ EQUIPADO CON COMPONENTES LUBRICADOS QUE NO REQUIEREN INTERVENCIÓN DURANTE TODA LA VIDA ÚTIL DEL EQUIPO;
NÃO É NECESSÁRIA A LUBRIFICAÇÃO DO MOTOR POIS JÁ ESTÁ EQUIPADO COM COMPONENTES LUBRICADOS QUE NÃO NECESSITAM DE INTERVENÇÃO DURANTE TODA A VIDA ÚTIL DO EQUIPAMENTO;

IF THE SAW DOES NOT WORK, TURN THE SWITCH TO THE OFF POSITION AND DISCONNECT THE EXTENSION CORD, FIRST FROM THE ELECTRICAL OUTLET, THEN FROM THE SAW. INSPECT THE SOURCE AND CHECK WHETHER IT IS ENERGIZED OR HAS BLOWN FUSES OR DISCONNECTED SWITCHES. IF IT STILL DOES NOT OPERATE, TAKE THE CHAINSAW TO AN AUTHORIZED TECHNICAL ASSISTANCE CENTER;
SI LA SIERRA NO FUNCIONA, MUEVA EL INTERRUPTOR A LA POSICIÓN DE APAGADO Y DESCONECTE EL CABLE DE EXTENSIÓN, PRIMERO DE LA TOMA, LUEGO DE LA SIERRA. INSPECCIONE LA FUENTE Y COMPRUEBE SI ESTÁ ENERGIZADA O TIENE FUSIBLES FUNDIDOS O INTERRUPTORES DESCONECTADOS. SI AÚN NO FUNCIONA LLEVE LA MOTOSIERRA A UN CENTRO DE ASISTENCIA TÉCNICA AUTORIZADO;
SE A SERRA NÃO FUNCIONA, COLOQUE O INTERRUPTOR NA POSIÇÃO DESLIGADO E DESCONECTE O CABO DE EXTENSÃO, PRIMEIRO DA TOMADA DE ELETRICIDADE, DEPOIS DA SERRA. INSPECIONE A FONTE E VERIFIQUE SE ESTÁ ENERGIZADA OU HÁ FUSÍVEIS QUEIMADOS OU INTERRUPTORES DESCONECTADOS. SE SEGUIR NÃO OPERANDO, LEVE A ELETROSSERRA EM UMA ASSISTÊNCIA TÉCNICA AUTORIZADA;



WARNING / ATENCION / ATENÇÃO



HOLE FOR CHAIN AND SABER LUBRICATION OIL / ORIFICIO DE SALIDA DE ACEITE DE LUBRIFICACION DE LA CADENA Y LA ESPADA / ORIFÍCIO DE SAÍDA DO ÓLEO DE LUBRIFICAÇÃO DA CORRENTE E SABRE

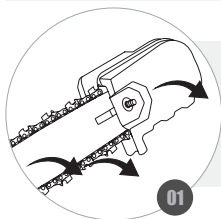

LOOSEN THE CAP SCREWS ON THE SABER COVER, REMOVE THE CHAIN AND THE SABER;
SUELTE LOS TORNILLOS DE FIJACIÓN DE LA TAPA DE LA ESPADA, REMUEVA LA CADENA Y LA ESPADA;
SOLTE OS PARAFUSOS DE FIXAÇÃO DA TAMPA DO SABRE, REMOVA A CORRENTE E O SABRE;

CHECK THAT THE LUBRICATING OIL OUTLET PORT IS UNOBSTRUCTED, IF IT IS CLOGGED, REMOVE THE DIRT WITH THE AID OF A WIRE;

VERIFIQUE QUE EL ORIFICIO DE SALIDA DEL ACEITE DE LUBRICACIÓN ESTÉ CLARO, SI ESTÁ OBSTRUIDO, REALICE LA REMOCIÓN DE LA SUCIEDAD CON AYUDA DE UN ALAMBRE;

VERIFIQUE SE O ORIFÍCIO DE SAÍDA DO ÓLEO DE LUBRIFICAÇÃO ESTÁ DESOBSTRUÍDO, SE ESTIVER OBSTRUÍDO REALIZE A REMOÇÃO DA SUJEIRA COM AUXÍLIO DE UM ARAME;

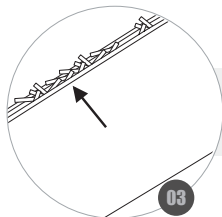
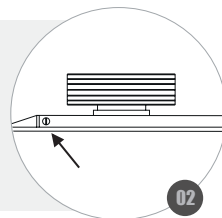

REMOVE ANY DIRT (SAWDUST) FROM THE SABER CHANNEL;
RETIRE TODA LA SUCIEDAD (ASERRÍN) DEL CANAL DE LA ESPADA;
REMOVA TODA A SUJEIRA (SERRAGEM) DA CANALETA DO SABRE;

USE A FLAT FILE TO REMOVE POSSIBLE BURRS FROM THE SABER AND KEEP THE CHANNELS FLAT AND OF THE SAME HEIGHT;

UTILICE UNA LIMA PLANA PARA RETIRAR POSIBLES REBABAS DE LA ESPADA Y MANTENER LOS CANALES PLANOS Y DE LA MISMA ALTURA;

UTILIZE UMA LIMA PLANA PARA RETIRAR POSSÍVEIS REBARBAS DO SABRE E MANTER AS CANALETAS PLANAS E DA MESMA ALTURA;

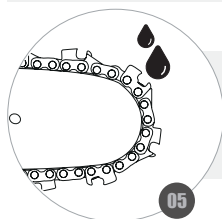
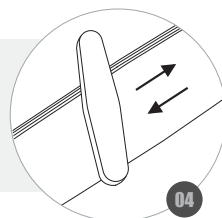

DAILY GREASE THE SABER TIP BEARINGS (CHECK MODEL);
ENGRASE DIARIAMENTE LOS RODAMIENTOS DE LA PUNTA DE LA ESPADA (CONSULTE EL MODELO);
ENGRAXE DIARIAMENTE OS ROLAMENTOS DA PONTA DO SABRE (VERIFIQUE MODELO);

WARNING / ATENCION / ATENÇÃO

INVERT THE SABER PERIODICALLY SO THAT THE SABER GUIDE UNDERGOES UNIFORM WEAR / THE CHAIN SHOULD NEVER BE TILTED IN THE SABER CHANNEL.

INVIERTA LA ESPADA PERIÓDICAMENTE PARA QUE LA GUÍA DE LA ESPADA SUFRA DESGASTE UNIFORME / LA CADENA NUNCA DEBE INCLINARSE EN EL CANAL DE LA ESPADA.

INVERTA O SABRE PERIODICAMENTE PARA QUE A GUIA DO SABRE SOFRA DESGASTE UNIFORME / A CORRENTE NUNCA DEVE FICAR INCLINADA NA CANALETA DO SABRE.



STORAGE / ALMACENAMIENTO / ARMAZENAMENTO

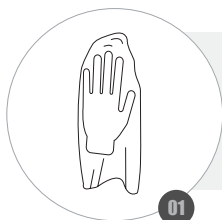

01

USING A WET CLOTH WITH NON-FLAMMABLE SOLVENT, CLEAN THE METAL PARTS OF THE ENGINE;

CON UN PAÑO HUMEDECIDO CON SOLVENTE NO INFLAMABLE, LIMPIE LAS PARTES METÁLICAS DEL MOTOR;

COM UM PANO UMEDECIDO EM SOLVENTE NÃO INFLAMÁVEL, LIMPE AS PARTES METÁLICAS DO MOTOR;

COVER THE ENGINE AND STORE IT IN A VENTILATED PLACE;

CUBRA EL MOTOR Y ALMACÉNESE EN LUGAR VENTILADO;

CUBRA O MOTOR E O ARMAZENE EM LOCAL VENTILADO;



02

WARNING / ATENCION / ATENÇÃO

PERFORM THESE STEPS FOR STORAGE IN PERIODS GREATER THAN 30 DAYS / AVOID AREAS FOR STORAGE IN HUMID ENVIRONMENTS AS HUMIDITY CONTRIBUTES TO RUST AND CORROSION.

EJECUTE ESTOS PASOS PARA ALMACENAR DUANTE PERIODOS SUPERIORES A 30 DIAS / EVITE ÁREAS PARA ALMACENAMIENTO EN AMBIENTES HÚMEDOS, PUES LA HUMEDAD CONTRIBUYE A LA APARICIÓN DE ÓXIDO Y CORROSIÓN.

EXECUTE ESTES PASSOS PARA ARMAZENAMENTO EM PERÍODOS SUPERIORES À 30 DIAS / EVITE ÁREAS PARA ESTOCAGEM EM AMBIENTES ÚMIDOS, POIS A UMIDADE CONTRIBUI PARA O APARECIMENTO DE FERRUGEM E CORROÇÃO.



TRANSPORT / TRANSPORTE / TRANSPORTE

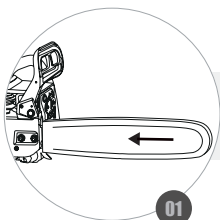

PUT THE PROTECTION ON THE SABER / CUTTING CHAIN ;
COLOQUE EL PROTECTOR DE ESPADA / CADENA DE CORTE;
COLOQUE A PROTEÇÃO DO SABRE / CORRENTE DE CORTE;

PLACE A CLOTH OR CARDBOARD UNDER THE ELECTRIC SAW TO PREVENT THE
SPARE OIL IN THE SABRE FROM FALLING TO THE SURFACE BELOW;
COLOQUE UN PAÑO O CARTÓN DEBAJO DE LA SIERRA ELÉCTRICA PARA EVITAR
QUE EL ACEITE DEL SABLE CAYA A LA SUPERFICIE DE ABAJO;
ALCOLOQUE UM PANO OU PAPELÃO EMBAIXO DA ELETROSSERRA A FIM DE EVI-
TAR QUE O OLEO SOBRESALENTE NO SABRE CAIA NA SUPERFICIE A BAIXO;

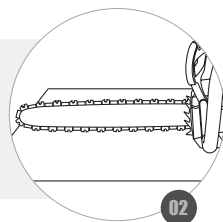

SECURELY FASTEN IT TO PREVENT DAMAGE
SUJETE DE FORMA CORRECTA PARA EVITAR AVERÍAS;
PRENDA-O DE FORMA CORRETA DE FORMA A EVITAR AVARIAS;

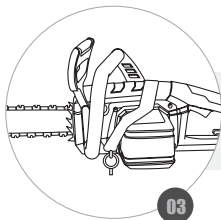

WARNING / ATENCION / ATENÇÃO



WARRANTY TERM

This product is guaranteed against defects in material and workmanship for a legal period of three (3) months from the date of issue of the respective Sales Invoice. We undertake to repair or replace, within the period mentioned, free of charge, parts that are recognized by the Technical Department as defective, upon approval of the Warranty Request.

This warranty is limited and non-transferable, valid only for the first purchaser and covers only the product, all damages and losses resulting from misuse of the equipment are excluded. Any freight/insurance and other costs will be borne by the buyer.

The following shall be excluded from the guarantee:

- Defects caused by use not in accordance with the instructions contained in the Owner's Manual; accidents (falling, fire, etc.); use of non-original parts and repairs and / or maintenance carried out by unauthorized workshops and / or technicians.
- Spare parts and natural maintenance such as spark plugs, lubricants, filters, fuel cap, starting cord, handles, seals, gaskets, safety devices and similar items.
- Parts that suffer from natural wear and tear due to friction such as piston, cylinder, piston rings, bearings, pins, rollers, connecting rod, crankshaft, springs, bushings, rotor and mechanical seals.
- Violated products.
- Products whose Certificate of Warranty is incorrectly filled in and / or without the Sales Invoice number.

NOTE: A breakdown during the warranty period does not entitle the buyer to stop payment, or discounts.

IMPORTANT: Keep the Sales Invoice, the Product Warranty Certificate and present them when you need technical assistance.

ATTENTION: Read the owner's instruction manual and all warnings of danger and attention before operating the equipment.



TERMINO DE GARANTIA

Este producto está garantizado contra defectos de material y fabricación por un periodo legal de 3 (tres) meses a partir de la fecha de emisión de la factura de venta. Nos comprometemos a reparar y/o cambiar, dentro del plazo mencionado, gratuitamente, piezas que sean reconocidas por el Departamento Técnico como defectuosas, mediante la aprobación de la solicitud de garantía.

Esta garantía es limitada e intransferible, valida solamente para el primer comprador y cubre únicamente el producto, quedan excluidos todos los daños y perjuicios derivados del mal uso del equipamiento. Los eventuales gastos de flete/seguro y otros correrán por cuenta del comprador.

Quedan excluidos de la garantía:

- *Defectos provocados por uso en desacuerdo con las instrucciones contenidas en el manual del usuario; accidentes (caída, fuego, etc.); utilización de piezas no originales o reparos y/o mantenimientos realizados por talleres y/o técnicos no autorizados.*
- *Piezas de reposición y mantenimiento natural como, bujías, lubricantes, filtros, tapa de combustible, cuerda de arranque, conjunto de arranque, manubrios, retenedores, juntas, barras, correas, lanzas, picos, pistolas, anillos o-ring, empaques, turbinas(ventilador), dispositivos de seguridad y ítems similares.*
- *Piezas que sufren de desgaste natural con el uso debido a la fricción, como, pistón, cilindro, anillos del pistón, mancales, pinos, rodillos, biela, cigüeñal, válvula, muelles, tochos, cojinetes, tubos, engranajes(piñón) y embrague.*
- *Productos violados.*
- *Productos cuyo certificado de garantía este llenado de manera incorrecta y/o sin el número de la Factura de compra.*

NOTA: Una avería durante el periodo de garantía no le da el derecho al comprador de interrumpir el pago, y/o descuentos.

IMPORTANTE: Guarde este manual y este certificado en un local seguro, preséntelo cuando necesite de asistencia técnica, en conjunto con el Certificado de Garantía y Factura de compra.

ATENCION: Lea este manual de instrucciones del propietario y todos los avisos de peligro y atención antes de operar el equipamiento



TERMO DE GARANTIA

Este produto é garantido contra defeitos de material e de fabricação pelo período legal de 3 (três) meses a contar da data de emissão da respectiva Nota Fiscal de Venda. Comprometemo-nos a reparar ou substituir, dentro do prazo citado, gratuitamente, peças que sejam reconhecidas pelo Departamento Técnico como defeituosas, mediante aprovação da Solicitação de Garantia.

A presente garantia limitada é intransferível, válida somente para o primeiro comprador e cobre unicamente o produto, ficando excluídos quaisquer eventuais danos e prejuízos decorrentes de aplicação do equipamento. Eventuais despesas como frete e/ou seguro entre o domicílio e a Assistência Técnica correrão por conta do comprador.

Ficam excluídos da garantia:

- Defeitos provocados por uso em desacordo com as instruções contidas no Manual do Proprietário; acidentes (queda, fogo, etc.); utilização de peças não originais e consertos e/ou manutenção realizados por oficinas e/ou técnicos não autorizados.
- Peças de reposição e manutenção natural, como velas, lubrificantes, filtros, tampa de combustível, cordão da partida, manípulos, retentores, juntas, dispositivos de segurança e itens similares.
- Peças que sofrem desgaste natural com o uso, devido ao atrito, como pistão, cilindro, anéis de pistão, mancais, pinos, roletes, biela, virabrequim, molas, buchas, rotor e selos mecânicos.
- Produtos violados.
- Produtos cujo Certificado de Garantia esteja preenchido de forma incorreta e/ou sem o número da Nota Fiscal de Venda.

NOTA: Uma avaria durante o período de garantia não dá o direito ao comprador de interromper o pagamento, ou a descontos.

IMPORTANTE: Guarde a Nota Fiscal de Venda, O Certificado de Garantia do produto e apresente-os quando necessitar de assistência técnica.

ATENÇÃO: Leia o Manual de Instruções do proprietário e todos os avisos de perigo e atenção antes de operar o equipamento.



