

TBT82ABL-XP

TBT82BBL-XP

TOYAMA CORDLESS BLOWER

SOPLADOR A BATERÍA TOYAMA

SOPRADOR A BATERIA TOYAMA

PLEASE READ THIS MANUAL CAREFULLY. IT CONTAINS INFORMATION FOR YOUR SAFETY.

POR FAVOR, LEA ATENTAMENTE ESTE MANUAL. CONTIENE INFORMACIÓN PARA SU SEGURIDAD.

POR FAVOR, LEIA ATENTAMENTE ESTE MANUAL. ELE CONTÉM INFORMAÇÕES PARA SUA SEGURANÇA.

OWNER'S MANUAL

GUÍA DEL PROPIETARIO • MANUAL DO PROPRIETÁRIO

5 SAFETY SYMBOLS / *SIMBOLOS DE SEGURIDAD* / SÍMBOLOS DE SEGURANÇA

6 SPECIFICATIONS / *ESPECIFICACIONES* / ESPECIFICAÇÕES I

7 SPECIFICATIONS / *ESPECIFICACIONES* / ESPECIFICAÇÕES II

8 BLOWER PARTS POSITION / *UBICACIÓN DE LOS COMPONENTES DEL SOPLADOR* / LOCALIZAÇÃO DOS COMPONENTES DO SOPRADOR - I

10 CARES WHEN OPERATING YOUR EQUIPMENT / *CUIDADOS AL OPERAR SU EQUIPO* / CUIDADOS AO OPERAR SEU EQUIPAMENTO - I

14 INSPECTION BEFORE OPERATING / *INSPECCIÓN ANTES DEL FUNCIONAMIENTO* / INSPEÇÃO ANTES DO FUNCIONAMENTO

15 OPERATION / *OPERACIÓN* / OPERAÇÃO I

18 REMOVE THE BATTERIES / *QUITAR LAS BATERÍAS* / REMOVA AS BATERIAS

19 Installing the backpack blower battery / *Instalación de la batería del soplador de mochila* / Instalando a bateria do soprador costal- i

21 CARE WHEN INSTALLING THE AXIAL BLOWER TUBE / *CUIDADO AL INSTALAR EL TUBO DEL VENTILADOR AXIAL* / CUIDADOS AO INSTALAR O TUBO DO SOPRADOR AXIAL

22 INSTALLING THE COASTAL BLOWER TRIGGER / *INSTALACIÓN DEL GATILLO DEL VENTILADOR COSTERO* / INSTALANDO O GATILHO DO SOPRADOR COSTAL

23 INSTALL THE BLOWER TUBE / *INSTALE EL TUBO DEL SOPLADOR* / INSTALANDO O TUBO DO SOPRADOR

24 ADJUSTING THE COASTAL BLOWER ACCOUNT / *AJUSTE DE LA CUENTA DEL SOPLADOR COSTERO* / AJUSTANO A CINTA DO SOPRADOR COSTAL I

26 CHECK THE AIR INLET SCREEN / *REVISE LA TELA DE ENTRADA DE AIRE* / VERIFIQUE A TELA DE ENTRADA DE AR

27 STORAGE / *ALMACENAMIENTO* / ARMAZENAMENTO

28 TRANSPORT / *TRANSPORTE* / TRANSPORTE

PREFACE

Thank you for purchasing TOYAMA product.

This manual covers the operation and maintenance of your product. The information and specifications included in this publication were in effect at the time of approval for printing. No part of this publication may be reproduced without written permission. This manual should be considered a permanent part of this product and should remain with it. The illustration may vary according to the model.

Keep this owner's manual handy, so you can refer to it at any time. This owner's manual is considered a permanent part of the product and should remain with the product if resold.

If a problem should arise, or if you have any questions about the product, consult you authorized TOYAMA dealer.

PROLOGO

Gracias por comprar este Producto TOYAMA.

Este manual cubre la operación y el mantenimiento de este producto. La información y las especificaciones incluidas en esta publicación son efectivas para la fecha de aprobación de impresión.

Ninguna parte de esta publicación puede ser reproducida sin autorización. Este manual debe ser considerado parte permanente del producto y debe mantenerse con el producto en caso de ser revendido. Algunos detalles podrán cambiar dependiendo del modelo.

Conserve este manual a la mano para que usted se pueda referir a él en cualquier momento. En caso de presentarse algún problema, o si usted tienen alguna pregunta sobre el producto, contacte a su distribuidor TOYAMA.

PREFÁCIO

Obrigado por adquirir um Produto TOYAMA.

Este manual contém informações para operação e manutenção do seu produto. As informações e especificações incluídas nesta publicação estavam em vigor no momento da aprovação para impressão. Nenhuma parte desta publicação pode ser reproduzida sem permissão por escrito. A ilustração pode variar de acordo com cada modelo de equipamento.

Mantenha este manual do proprietário sempre disponível, para que consiga consultá-lo a qualquer momento. Este manual é considerado uma parte permanente do seu produto e deve acompanhar o equipamento ao ser revendido.

Ao surgir um problema, ou se você tem dúvidas sobre o seu produto, consulte o seu revendedor autorizado TOYAMA.

SAFETY SYMBOLS / SIMBOLOS DE SEGURIDAD / SÍMBOLOS DE SEGURANÇA

The following symbols are intended to remind you of the safety precautions to be followed.

Los siguientes símbolos tienen el objetivo de recordarle las precauciones de seguridad que deben respetarse.

Os símbolos seguintes tem o objetivo de lembrá-lo sobre as precauções de segurança que devem ser respeitadas.

 <p>READ MANUAL LEA EL MANUAL LEIA O MANUAL</p>	 <p>WEAR EAR PROTECTORS UTILICE PROTECCIÓN AURICULAR USAR PROTEÇÃO DE OUVIDO</p>	
 <p>WEAR RESPIRATORY PROTECTION UTILICE PROTECCIÓN RESPIRATORIA USAR PROTEÇÃO RESPIRATÓRIA</p>	 <p>WEAR SAFETY GLOVES UTILICE GUANTES DE SEGURIDAD USAR LUVAS DE SEGURANÇA</p>	
 <p>WEAR PROTECTIVE FOOTWEAR UTILICE CALZADOS PROTECTORES USAR CALÇADOS DE PROTEÇÃO</p>	 <p>WEAR EAR, EYE AND HEAD PROTECTION UTILICE PROTECCIÓN PARA LOS OJOS, OÍDOS Y CABEZA USAR PROTEÇÃO PARA OS OLHOS, OUVI- DOS E CABAÇA</p>	
 <p>WARNING AVISO AVISO</p>	 <p>ROTATING PARTS PARTES MOBILES PARTES MÓVEIS</p>	 <p>HIGH TEMPERATURE ALTA TEMPERATURA ALTA TEMPERATURA</p>
 <p>WARNING ELECTRICITY RIESGO ELÉCTRICO RISCO ELÉTRICO</p>	 <p>TOXIC AIR AIRE COM CONTAMINATES AR COM CONTAMINANTES</p>	 <p>RISK OF INJURY RIESGO DE LESION RISCO DE LESÃO</p>
 <p>KICKBACK CONTRAGOLPE REBOTE</p>	 <p>KEEP SAFE DISTANCE MANTENGA DISTANCIA SEGURA MANTENHA DISTÂNCIA SEGURA</p>	
 <p>NEVER DIRECT THE AIR JET INTO A HUMAN BODY NUNCA DIRECCIONE EL FLUJO DE AIRE EN DIRECCIÓN A UN CUERPO HUMANO NUNCA DIRECCIONE O JATO DE AR PARA O CORPO HUMANO</p>		

SPECIFICATIONS / ESPECIFICACIONES / ESPECIFICAÇÕES I

PRODUCT MODEL / MODELO DEL PRODUCTO / MODELO DO PRODUTO	TBT82ABL-XP
PRODUCT / PRODUCTO / PRODUTO	TOYAMA CORDLESS BLOWER 82V. SOPLADOR INALÁMBRICA TOYAMA 82V. SOPRADOR A BATERIA TOYAMA 82V.
AIR FLOW / PFLUJO DE AIRE / VAZÃO DE AR	21,5 M³/MIN
AIR SPEED / VELOCIDAD DEL AIRE / VELOCIDADE DO AR	225,3 KM/H
POWER SOUND / SONIDO POTENTE / PÔTENCIA SONORA	110 DB
PRESSURE SOUND/ SONIDO DE PRESIÓN / PRESSÃO SONORA	107 DB
NET WEIGHT / PESO NETO / PESO LÍQUIDO	2,83 KG

PRODUCT MODEL / MODELO DEL PRODUCTO / MODELO DO PRODUTO	TBT82BBL-XP
PRODUCT / PRODUCTO / PRODUTO	COASTAL BLOWER TOYAMA CORDLESS 82 V. SOPLADOR COSTAL INALÁMBRICA TOYAMA 82V. SOPRADOR COSTAL A BATERIA TOYAMA 82V.
AIR FLOW / PFLUJO DE AIRE / VAZÃO DE AR	21,38 M³/MIN
AIR SPEED / VELOCIDAD DEL AIRE / VELOCIDADE DO AR	362.1 KM/H
POWER SOUND / SONIDO POTENTE / PÔTENCIA SONORA	108 DB
PRESSURE SOUND/ SONIDO DE PRESIÓN / PRESSÃO SONORA	90 DB
NET WEIGHT / PESO NETO / PESO LÍQUIDO	7,44 KG

SPECIFICATIONS / ESPECIFICACIONES / ESPECIFICAÇÕES II

LOADING TIME / TIEMPO DE CARGA / TEMPO DE CARREGAMENTO						
82V4A SINGLE PORT CHARGER			2.5AH	4AH	5AH	8AH
82V4A SINGLE PORT CHARGER	120V	/	75	120	150	240
	230V	/	37,5	60	75	120
82V 8A DUAL PORT CHARGER	120V	1* BATERIA	37,5	40	50	80
		2+ BATERIA	50	80	100	160
	230V	1* BATERIA	37,5	40	50	60
		2+ BATERIA	37,5	60	75	120

**BLOWER PARTS POSITION / UBICACIÓN DE LOS COMPONENTES DEL SOPLA-
DOR/ LOCALIZAÇÃO DOS COMPONENTES DO SOPRADOR- I**

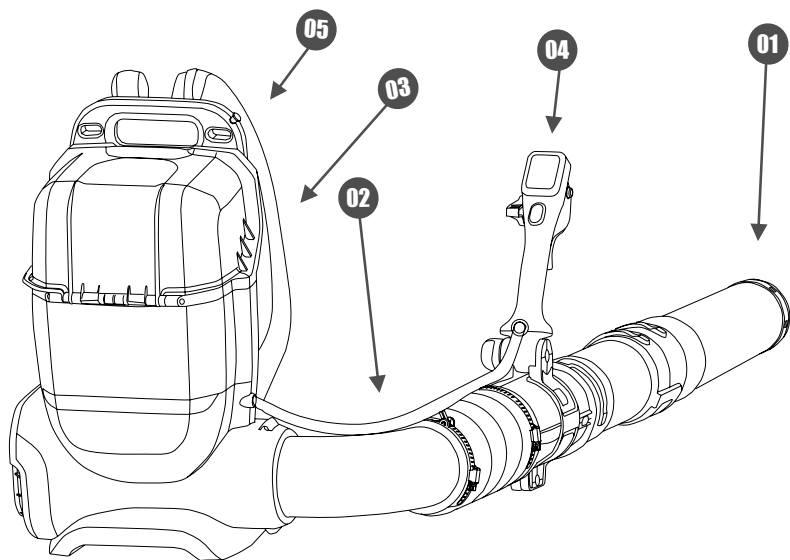
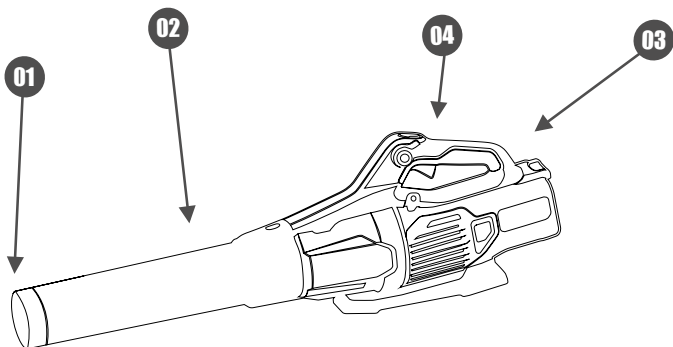

BLOWER PARTS POSITION / UBICACIÓN DE LOS COMPONENTES DEL SOPLADOR/ LOCALIZAÇÃO DOS COMPONENTES DO SOPRADOR- II

ENGLISH

- 01. ENDING TUBE;**
- 02. TUBE;**
- 03. BATTERY;**
- 04. THROTTLE**

ESPAÑOL

- 01. BOQUILHA DEL TUBO;**
- 02. TUBO INTERMEIO;**
- 03. BATERIA;**
- 04. ACELERADOR;**

PORTUGUÊS

- 01. BICO;**
- 02. TUBO INTERMEDIÁRIO;**
- 03. BATERIA;**
- 04. ACELERADOR;**

- 01. ENDING TUBE;**
- 02. TUBE;**
- 03. BATTERY;**
- 04. THROTTLE;**
- 05. HANDLE;**

- 01. BOQUILHA DEL TUBO;**
- 02. TUBO INTERMEIO;**
- 03. BATERIA;**
- 04. ACELERADOR;**
- 05. MANEJAR;**

- 01. BICO;**
- 02. TUBO INTERMEDIÁRIO;**
- 03. BATERIA;**
- 04. ACELERADOR;**
- 05. ALÇA;**

CARES WHEN OPERATING YOUR EQUIPMENT / CUIDADOS AL OPERAR SU EQUIPO / CUIDADOS AO OPERAR SEU EQUIPAMENTO - I



01

READ THE MANUAL CAREFULLY;
LEA EL MANUAL CON ATENCIÓN;
LEIA O MANUAL COM ATENÇÃO;

NEVER USE THIS EQUIPMENT WHEN YOU ARE TIRED, SLEEPY, ON THE EFFECT OF ALCOHOL, DRUGS OR OTHER SUBSTANCES;
NUNCA UTILICE ESTE EQUIPO CUANDO ESTÉ CANSADO, SOMNOLIENTO, SOBRE EL EFECTO DE ALCOHOL, DROGAS U OTRAS SUSTANCIAS;
NUNCA UTILIZE ESTE EQUIPAMENTO QUANDO ESTIVER CANSADO, SONOLENTO, SOBRE O EFEITO DE ÁLCOOL, DROGAS OU OUTRAS SUBSTÂNCIAS;



02

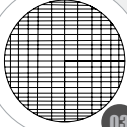

03

NEVER USE THE BLOWER WITHOUT THE AIR INTAKE SCREEN BEING PROPERLY INSTALLED;
NUNCA UTILICE EL SOPLADOR SIN QUE LA PANTALLA DE ENTRADA DE AIRE ESTÉ BIEN INSTALADA;
NUNCA UTILIZE O SOPRADOR SEM QUE A TELA DE ENTRADA DE AR ESTEJA BEM INSTALADA;

NEVER REMOVE OBJECTS THAT MAY BE BLOCKING THE AIR INTAKE SCREEN WHILE THE MACHINE IS RUNNING;
NUNCA RETIRE LOS OBJETOS QUE PUEDAN ESTAR OBSTRUYENDO LA PANTALLA DE ENTRADA DE AIRE CON EL EQUIPO ENCENDIDO;
NUNCA REMOVA OS OBJETOS QUE POSSAM ESTAR OBSTRUINDO A TELA DE ENTRADA DE AR COM O EQUIPAMENTO LIGADO;



04



05

CONTACT WITH THE BLOWER FAN CAN CAUSE SERIOUS INJURY;
EL CONTACTO CON EL VENTILADOR DEL SOPLADOR PUEDE CAUSAR LESIONES GRAVES;
O CONTATO COM O VENTILADOR DO SOPRADOR PODE CAUSAR FERIMENTOS GRAVES;

WARNING / ATENCION / ATENÇÃO



CARES WHEN OPERATING YOUR EQUIPMENT / CUIDADOS AL OPERAR SU EQUIPO / CUIDADOS AO OPERAR SEU EQUIPAMENTO - II



WHEN USING THE PRODUCT, MAKE SURE THAT CHILDREN, UNAUTHORIZED PERSONS OR ANIMALS ARE AT A SAFE DISTANCE AT LEAST 15 METERS AWAY FROM THE EQUIPMENT;
CUANDO UTILICE EL PRODUCTO, ANTES DE CONECTAR EL EQUIPO, ASEGÚRESE DE QUE LOS NIÑOS, LAS PERSONAS NO AUTORIZADAS O LOS ANIMALES ESTÉN A UNA DISTANCIA SEGURA DE AL MENOS 15 METROS;
QUANDO FOR UTILIZAR O PRODUTO, ANTES DE LIGAR O EQUIPAMENTO, CERTIFIQUE-SE QUE CRIANÇAS, PESSOAS NÃO AUTORIZADAS OU ANIMAIS ESTEJAM A UMA DISTÂNCIA SEGURA, NO MÍNIMO 15 METROS;

BE SURE TO KEEP THIS MANUAL ACCESSIBLE SO THAT YOU CAN CONSULT ANY DOUBTS;
ASEGÚRESE DE MANTENER ESTE MANUAL DE FORMA ACCESIBLE, PARA QUE PUEDA SER CONSULTADO CUANDO EXISTAN DUDAS;
CERTIFIQUE-SE DE MANTER ESTE MANUAL DE MODO ACESSÍVEL, PARA QUE CONSIGA CONSULTAR EM EVENTUAIS DÚVIDAS;

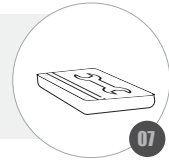

ALWAYS MAKE SURE TO INCLUDE THIS MANUAL WHEN SELLING, LENDING, OR TRANSFERRING OWNERSHIP OF THIS PRODUCT;
ASEGÚRESE SIEMPRE DE INCLUIR ESTE MANUAL CUANDO VENDA, PRESTE, O TRANSFERA LA PROPIEDAD DE ESTE PRODUCTO;
CERTIFIQUE-SE SEMPRE DE INCLUIR ESTE MANUAL QUANDO VENDER, EMPRESTAR, OU TRANSFERIR A PROPRIEDADE DESTE PRODUTO;

NEVER ALLOW CHILDREN OR USERS WHO ARE UNABLE TO UNDERSTAND THE INSTRUCTIONS GIVEN IN THIS MANUAL TO USE THE EQUIPMENT;
NUNCA PERMITA QUE NIÑOS O USUARIOS INCAPACES DE COMPRENDER LAS INSTRUCCIONES DADAS EN ESTE MANUAL UTILICEN EL EQUIPO;
NUNCA PERMITA QUE CRIANÇAS OU USUÁRIOS INCAPAZES DE COMPREENDER AS INSTRUÇÕES DADAS NESTE MANUAL UTILIZEM O EQUIPAMENTO;

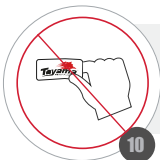

NEVER REMOVE THE DECALS THAT COME WITH THE PRODUCT;
NUNCA RETIRE LAS CALCOMANÍAS QUE ACOMPAÑAN EL PRODUCTO;
NUNCA REMOVA OS DECALQUES QUE ACOMPANHAM O PRODUTO;

NEVER REMODEL OR MODIFY THE PRODUCT. THESE ACTIONS RESULT IN LOSS OF WARRANTY;
NO REMUEVE NI MODIFIQUE EL PRODUCTO. ESTAS ACCIONES ACARREAN LA PÉRDIDA DE LA GARANTÍA;
NUNCA REMODELE OU FAÇA ADAPTAÇÕES NO PRODUTO. ESTAS AÇÕES ACARRETAM NA PERDA DA GARANTIA;

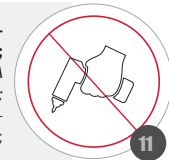

WARNING / ATENCION / ATENÇÃO



CARES WHEN OPERATING YOUR EQUIPMENT / CUIDADOS AL OPERAR SU EQUIPO / CUIDADOS AO OPERAR SEU EQUIPAMENTO - III

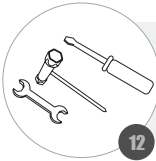

12

ALWAYS KEEP NEAR THE NECESSARY TOOLS FOR PERIODIC CHECKS OR MAINTENANCE;
MANTENGA SIEMPRE CERCA LAS HERRAMIENTAS NECESARIAS PARA VERIFICACIONES O MANTENIMIENTO PERIÓDICO;
MANTENHA SEMPRE PRÓXIMO AS FERRAMENTAS NECESSÁRIAS PARA VERIFICAÇÕES OU MANUTENÇÕES PERIÓDICAS;

BEFORE USE, MAKE SURE THAT THE LOCKING SCREW IS TIGHTENED SECURELY AND IS NOT DAMAGED;
ANTES DE USAR, COMPRUEBE QUE EL TORNILLO DE CIERRE ESTÉ BIEN APRETADO Y QUE NO ESTÉ DAÑADO;
ANTES DE USAR, VERIFIQUE SE O PARAFUSO DE FECHAMENTO ESTÁ BEM APERTADO E SE NÃO ESTÁ DANIFICADO;

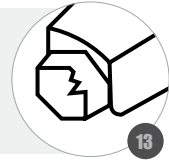

13



14

NEVER WEAR WIDE CLOTHING, SHORTS, SHORTS, OPEN SHOES, LOOSE HAIR, ETC. ALWAYS USE THE RECOMMENDED PROTECTIVE EQUIPMENT;
NUNCA UTILICE VESTIMENTAS ANCHAS, PANTALONES CORTOS, BERMUDAS, ZAPATOS ABIERTOS, PELO SUELTO, ETC. UTILICE SIEMPRE LOS EQUIPOS DE PROTECCIÓN RECOMENDADOS;
NUNCA UTILIZE VESTIMENTAS LARGAS, CALÇÕES, BERMUDAS, SAPATOS ABERTOS, CABELO SOLTO, ETC. UTILIZE SEMPRE OS EQUIPAMENTOS DE PROTEÇÃO RECOMENDADOS;

PAY ATTENTION TO WEAR AND OVERHEATING OF PARTS. IF THERE IS ANY ABNORMALITY OF THE MACHINE, STOP THE OPERATION IMMEDIATELY AND CHECK THE MACHINE WITH CARE. TAKE THE MACHINE TO AN AUTHORIZED DEALER IF NECESSARY. NEVER OPERATE A MACHINE THAT IS NOT IN GOOD WORKING ORDER;

PRESTE ATENCIÓN AL DESGASTE Y SOBRECALENTAMIENTO DE PIEZAS. SI HAY ALGUNA ANORMALIDAD DE LA MÁQUINA, DETENER LA OPERACIÓN INMEDIATAMENTE Y COMPROBAR LA MÁQUINA CON CUIDADO. SI ES NECESARIO, LLEVE LA MÁQUINA A UN REPRESENTANTE AUTORIZADO. NUNCA UTILICE UNA MÁQUINA QUE NO ESTÉ EN BUENAS CONDICIONES DE USO;

PRESTE ATENÇÃO AO DESGASTE E SUPERAQUECIMENTO DE PEÇAS. SE HOUVER QUALQUER ANORMALIDADE DA MÁQUINA, PARAR A OPERAÇÃO IMEDIATAMENTE E VERIFICAR A MÁQUINA COM CUIDADO. SE NECESSÁRIO, LEVE A MÁQUINA A UM REPRESENTANTE AUTORIZADO. NUNCA OPERAR UMA MÁQUINA QUE NÃO ESTEJA EM BOAS CONDIÇÕES DE USO;

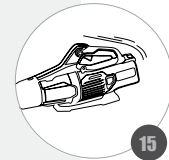

15

WARNING / ATENCION / ATENÇÃO



CARES WHEN OPERATING YOUR EQUIPMENT / CUIDADOS AL OPERAR SU EQUIPO / CUIDADOS AO OPERAR SEU EQUIPAMENTO - IV

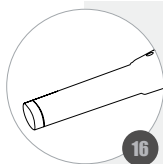

USE THE FULL EXTENSION OF THE BLOWER NOZZLE SO YOU CAN APPLY THE AIR JET NEAR THE FLOOR;

UTILICE LA EXTENSIÓN COMPLETA DE LA BOQUILLA DEL SOPLADOR PARA QUE PUEDA APLICAR EL CHORRO DE AIRE CERCA DEL SUELO;

USE A EXTENSÃO COMPLETA DO BOCAL DO SOPRADOR PARA QUE POSSA APLICAR O JATO DE AR PRÓXIMO AO CHÃO;

16

DO NOT ALLOW OTHERS TO REMAIN IN THE WORK AREA;
NO PERMITA QUE OTRAS PERSONAS QUEDEN EN EL ÁREA DE TRABAJO;
NÃO PERMITA QUE OUTRAS PESSOAS FIQUEM NA ÁREA DE TRABALHO;

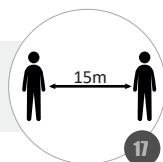

17



PAY ATTENTION IN THE DIRECTION OF THE WIND AND DO NOT WORK IN THE DIRECTION OPPOSITE TO THE WIND;

PRESTE ATENCIÓN EN LA DIRECCIÓN DEL VIENTO Y NO TRABAJE EN EL SENTIDO CONTRARIO AL VIENTO;

PRESTE ATENÇÃO NA DIREÇÃO DO VENTO E NÃO TRABALHE NO SENTIDO CONTRÁRIO AO VENTO;

18

READ ALL SAFETY WARNINGS, INSTRUCTIONS, ILLUSTRATIONS AND SPECIFICATIONS PROVIDED WITH THIS TOOL. FAILURE TO FOLLOW ALL INSTRUCTIONS LISTED BELOW MAY RESULT IN ELECTRIC SHOCK, FIRE AND/OR SERIOUS INJURY;

LEA TODAS LAS ADVERTENCIAS DE SEGURIDAD, INSTRUCCIONES, ILUSTRACIONES Y ESPECIFICACIONES QUE SE PROPORCIONAN CON ESTA HERRAMIENTA. SI NO SE SIGUEN TODAS LAS INSTRUCCIONES QUE SE ENUMERAN A CONTINUACIÓN, SE PODRÍAN PROVOCAR DESCARGAS ELÉCTRICAS, INCENDIOS Y/O LESIONES GRAVES;

LEIA TODOS OS AVISOS DE SEGURANÇA, INSTRUÇÕES, ILUSTRAÇÕES E ESPECIFICAÇÕES FORNECIDOS COM ESTA FERRAMENTA. NÃO SEGUIR TODAS AS INSTRUÇÕES LISTADAS ABAIXO PODE RESULTAR EM CHOQUE ELÉTRICO, INCÊNDIO E/OU FERIMENTOS GRAVES;

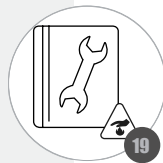

19



NEVER USE THE PRODUCT IN WET CONDITIONS SUCH AS RAIN, SNOW, STORMS, ETC;

NUNCA UTILICE EL PRODUCTO EN AMBIENTES MOJADOS, SOBRE LLUVIA, NIEVE, TORMENTAS, ETC;

NUNCA UTILIZE O PRODUTO EM AMBIENTES MOLHADOS, SOBRE CHUVA, NEVE, TEMPESTADES ETC;

20

WARNING / ATENCION / ATENÇÃO



INSPECTION BEFORE OPERATING / INSPECCIÓN ANTES DEL FUNCIONAMIENTO / INSPEÇÃO ANTES DO FUNCIONAMENTO

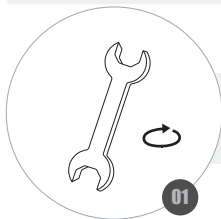

VERIFY TIGHTNESS OF NUTS AND BOLTS;
VERIFIQUE EL APRIETO DE LAS TUERCAS Y TORNILLOS;
VERIFIQUE O APERTO DE PORCAS E PARAFUSOS;

01

TO REDUCE THE RISK OF INJURY ASSOCIATED WITH CONTACT WITH ROTATING PARTS, REMOVE THE BATTERY BEFORE INSTALLING OR REMOVING ACCESSORIES.

DO NOT OPERATE WITHOUT THE SCREEN IN PLACE;

PARA REDUCIR EL RIESGO DE LESIONES ASOCIADAS AL CONTACTO CON PARTES GIRATORIAS, RETIRE LA BATERIA ANTES DE INSTALAR O QUITAR ACCESORIOS. NO OPERE SIN QUE LA PANTALLA ESTÉ EN SU LUGAR;

PARA REDUZIR O RISCO DE LESÕES ASSOCIADAS AO CONTATO COM PARTES GIRATÓRIAS, RETIRE A BATERIA ANTES DE INSTALAR OU REMOVER ACESSÓRIOS. NÃO OPERE SEM QUE A TELA ESTEJA NO LUGAR;



02



CHECK THE CONDITION OF THE WORKPLACE TO AVOID ANY ACCIDENTS DUE TO HIDDEN OBSTACLES SUCH AS STUMPS, STONES, CANS OR BROKEN GLASS. IF THERE IS ANY OBSTACLE NEVER REMOVE IT USING THE BLOWER;

VERIFIQUE EL ESTADO DEL LUGAR DE TRABAJO PARA EVITAR CUALQUIER ACCIDENTE DEBIDO A OBSTÁCULOS OCULTOS, COMO TOQUES, PIEDRAS, LATAS O CRISTALES ROTOS. SI HAY ALGÚN OBSTÁCULO, NUNCA LO EXTRAIGA UTILIZANDO EL SOPLADOR;

VERIFIQUE O ESTADO DO LOCAL DE TRABALHO PARA EVITAR QUALQUER ACIDENTE DEVIDO A OBSTÁCULOS OCULTOS, TAIS COMO TOCOS, PEDRAS, LATAS OU VIDROS QUEBRADOS. SE HOUVER QUALQUER OBSTÁCULO NUNCA O REMOVA UTILIZANDO O SOPRADOR;

03

WARNING / ATENCION / ATENÇÃO

PERFORM PERIODIC INSPECTIONS TO ENSURE SAFE AND EFFICIENT OPERATION / FOR A COMPLETE INSPECTION OF OUR MACHINE, PLEASE CONTACT A DEALER / PREVENTIVE MAINTENANCE ENSURES PERFECT OPERATION AND LONGER MACHINE LIFE.

REALICE INSPECCIONES PERIÓDICAS PARA GARANTIZAR LA OPERACIÓN SEGURA Y EFICIENTE / PARA UNA INSPECCIÓN COMPLETA DE SU MÁQUINA, POR FAVOR CONTACTE A UN DISTRIBUIDOR / EL MANTENIMIENTO PREVENTIVO GARANTIZA EL PERFECTO FUNCIONAMIENTO Y MAYOR VIDA ÚTIL DEL EQUIPO.

REALIZE INSPEÇÕES PERIÓDICAS PARA GARANTIR A OPERAÇÃO SEGURA E EFICIENTE / PARA UMA INSPEÇÃO COMPLETA DA SUA MÁQUINA, FAVOR ENTRAR EM CONTATO COM UM REVENDEDOR / A MANUTENÇÃO PREVENTIVA GARANTE O PERFEITO FUNCIONAMENTO E MAIOR VIDA ÚTIL DO EQUIPAMENTO



OPERATION / OPERACIÓN / OPERAÇÃO I



MAKE SURE THAT THE BATTERIES ARE FULLY CHARGED;
ASEGÚRESE DE QUE LAS BATERÍAS ESTÉN COMPLETAMENTE CARGADAS;
CERTIFIQUE-SE DE QUE AS BATERIAS ESTÃO TOTALMENTE CARREGADAS;

PLACE THE BATTERY IN THE BATTERY COMPARTMENT, WHEN IT FITS CORRECTLY YOU WILL HEAR A CLICK
COLOQUE LA BATERÍA EN EL COMPARTIMENTO DE LA BATERÍA, CUANDO ENCAJE CORRECTAMENTE OIRÁ UN CLIC
COLOQUE A BATERIA NO COMPARTIMENTO DE BATERIA, QUANDO A MESMA ENTRAR CORRETAMENTE VOCÊ OUVIRÁ UM CLICK

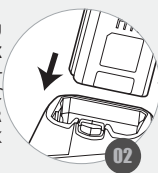

AFTER INSERTING THE BATTERIES, THE BATTERY INDICATOR WILL DISPLAY;
DESPUÉS DE INSERTAR LAS BATERÍAS, EL INDICADOR DE BATERÍA SE MOSTRARÁ;
APÓS INSERIR AS BATERIAS, O INDICADOR DE BATERIA EXIBIRÁ A CARGA;

PUSH THE TRIGGER TO START THE PRODUCT;
PRESIONE EL GATILLO PARA INICIAR EL PRODUCTO;
APERTE O GATILHO PARA INICIAR O PRODUTO;



WARNING / ATENCION / ATENÇÃO

IF THE BATTERY DOES NOT FIT EASILY INTO THE BATTERY COMPARTMENT, IT MAY NOT BE INSERTED CORRECTLY INTO THE COMPARTMENT. CONTINUING TO FORCE THE BATTERY IN MAY DAMAGE THE BATTERY OR THE PRODUCT;

SI LA BATERÍA NO ENCAJA FÁCILMENTE EN EL COMPARTIMENTO, ES POSIBLE QUE NO ESTÉ CORRECTAMENTE INSERTADA. SI SIGUE FORZÁNDOLA, PODRÍA DAÑARLA O DAÑAR EL PRODUCTO;

SE A BATERIA NÃO ENCAIXAR FACILMENTE NO COMPARTIMENTO DA BATERIA, ELA PODE NÃO ESTAR SENDO COLOCADA CORRETAMENTE NO COMPARTIMENTO, CASO CONTINUE FORÇANDO A BATERIA A ENTRAR PODERÁ DANIFICAR A MESMA OU DANIFICAR O PRODUTO



OPERATION / OPERACIÓN / OPERAÇÃO II



THE VARIABLE SPEED TRIGGER DELIVERS HIGHER AIR SPEED WITH INCREASED TRIGGER PRESSURE AND LOWER AIR SPEED WITH DECREASED TRIGGER PRESSURE FOR FLEXIBLE AND EFFICIENT USAGE;

EL GATILLO DE VELOCIDAD VARIABLE PROPORCIONA UNA MAYOR VELOCIDAD DE AIRE CON UNA MAYOR PRESIÓN DEL GATILLO Y UNA MENOR VELOCIDAD DE AIRE CON UNA DISMINUCIÓN DE LA PRESIÓN DEL GATILLO PARA UN USO FLEXIBLE Y EFICIENTE;

O GATILHO DE VELOCIDADE VARIÁVEL OFERECE MAIOR VELOCIDADE DE AR COM AUMENTO DA PRESSÃO DE GATILHO E MENOR VELOCIDADE DE AR COM DIMINUIÇÃO DA PRESSÃO DE GATILHO PARA USO FLEXÍVEL E EFICIENTE;

PRESS THE SPEED ADJUSTMENT BUTTON TO SELECT THE AIRFLOW SPEED ANYTIME DURING OPERATION;

PRESIONE EL BOTÓN DE AJUSTE DE VELOCIDAD PARA SELECCIONAR LA VELOCIDAD DEL FLUJO DE AIRE EN CUALQUIER MOMENTO DURANTE EL FUNCIONAMIENTO;

PRESIONE O BOTÃO DE AJUSTE DE VELOCIDADE PARA SELECCIONAR A VELOCIDADE DO FLUXO DE AR A QUALQUER MOMENTO DURANTE A OPERAÇÃO;

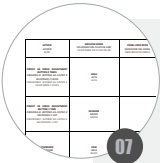



REFER TO THE TABLE FOR INFORMATION ON HOW TO ADJUST THE AIRFLOW SPEED;

CONSULTE LA TABLA PARA OBTENER INFORMACIÓN SOBRE CÓMO AJUSTAR LA VELOCIDAD DEL FLUJO DE AIRE;

CONSULTE A TABELA PARA OBTEN INFORMAÇÕES SOBRE COMO AJUSTAR A VELOCIDADE DO FLUXO DE AR;

WARNING / ATENCION / ATENÇÃO

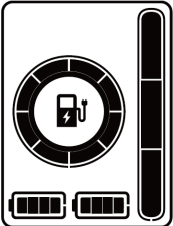
OPERATION / OPERACIÓN / OPERAÇÃO III

<p>ACTION <i>ACCIÓN</i> <i>AÇÃO</i></p>	<p>AIRFLOW SPEED <i>VELOCIDAD DEL FLUJO DE AIRE</i> <i>VELOCIDADE DO FLUXO DE AR</i></p>	<p>PANEL INDICATOR <i>INDICADOR DEL PANEL</i> <i>INDICADOR DO PAINEL</i></p>
<p>PRESS THE SPEED ADJUSTMENT BUTTON 2 TIMES <i>PRESIONE EL BOTÓN DE AJUSTE DE VELOCIDAD 2 VECES</i> <i>PRESIONE O BOTÃO DE AJUSTE DE VELOCIDADE 2 VEZES</i></p>	<p>HIGH <i>ALTA</i> <i>ALTA</i></p>	
<p>PRESS THE SPEED ADJUSTMENT BUTTON 1 TIME <i>PRESIONE EL BOTÓN DE AJUSTE DE VELOCIDAD 1 VEZ</i> <i>PRESIONE O BOTÃO DE AJUSTE DE VELOCIDADE 1 VEZ</i></p>	<p>MEDIUM <i>MEDIO</i> <i>MÉDIA</i></p>	
<p>STANDARD <i>ESTÁNDAR</i> <i>PADRÃO</i></p>	<p>LOW <i>BAJA</i> <i>BAIXO</i></p>	

WARNING / ATENCION / ATENÇÃO

REMOVE THE BATTERIES / QUITAR LAS BATERÍAS / REMOVA AS BATERIAS

PRESS THE BATTERY RELEASE BUTTON;
PRESIONE EL BOTÓN DE LIBERACIÓN DE LA BATERÍA;
PRESSIONE O BOTÃO DE LIBERAÇÃO DA BATERIA;

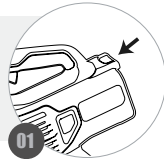

REMOVE THE BATTERIE FROM THE PRODUCT TO FULLY STOP ITS OPERATION;
RETIRE LAS BATERÍA DEL PRODUCTO PARA DETENER COMPLETAMENTE SU FUNCIONA-
MIENTO;
REMOVA AS BATERIA DO PRODUTO PARA INTERROMPER TOTALMENTE SUA OPERAÇÃO;

WARNING / ATENCION / ATENÇÃO

INSTALLING THE BACKPACK BLOWER BATTERY/ INSTALACIÓN DE LA BATERÍA DEL SOPLADOR DE MOCHILA / INSTALANDO A BATERIA DO SOPRADOR COSTAL - I

UNLOCK THE LATCHES ON BOTH SIDES TO RELEASE THE DUST COVER;
DESBLOQUEE LOS PESTILLOS DE AMBOS LADOS PARA LIBERAR LA TAPA;
DESTRAVE AS TRAVAS EM AMBOS OS LADOS PARA LIBERAR A TAMP
CONTRA POEIRA;

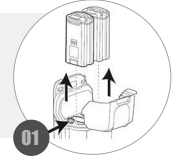

OPEN THE DUST COVER TO EXPOSE THE BATTERY COMPARTMENT;
ABRA LA CUBIERTA ANTIPOLVO PARA EXPONER EL COMPARTIMENTO
DE LA BATERÍA;
ABRA A TAMP
CONTRA POEIRA PARA EXPOR O COMPARTIMENTO
DA BATERIA;

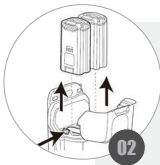

INSERT THE BATTERY INTO THE BACKPACK COMPARTMENT;
INSERTE LA BATERÍA EN EL COMPARTIMENTO DE LA MOCHILA;
INSIRA A BATERIA NO COMPARTIMENTO DA MOCHILA;

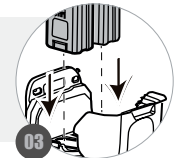

PUSH THE BATTERY INTO THE BACKPACK UNTIL IT LOCKS INTO PLACE. YOU WILL
HEAR A CLICK WHEN IT IS LOCKED INTO PLACE;
EMPUJE LA BATERÍA DENTRO DE LA MOCHILA HASTA QUE ENCAJE EN SU LUGAR. ES-
CUCHARÁ UN CLIC CUANDO ESTÉ ENCAJADO EN SU LUGAR;
EMPURRE A BATERIA PARA DENTRO DA MOCHILA ATÉ QUE ELA TRAVE NO LUGAR.
VOCÊ OUVIRÁ UM CLIQUE QUANDO ELA ESTIVER TRAVADA NO LUGAR;



WARNING / ATENCION / ATENÇÃO

INSTALLING THE BACKPACK BLOWER BATTERY/ INSTALACIÓN DE LA BATERÍA DEL SOPLADOR DE MOCHILA / INSTALANDO A BATERIA DO SOPRADOR COSTAL - II

**CLOSE THE LID AGAIN AND LOCK;
CIERRE LA TAPA NUEVAMENTE Y BLOQUEE;
FECHE A TAMPANOVAMENTE E TRAVE;**

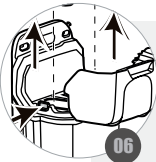
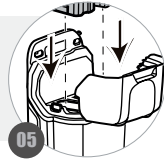

**TO REMOVE THE BATTERY FROM THE MACHINE, PRESS AND HOLD THE BATTERY RELEASE BUTTON;
PARA QUITAR LA BATERÍA DE LA MÁQUINA, PRESIONE Y MANTENGA PRESIONADO EL BOTÓN DE LIBERACIÓN DE LA BATERÍA;
PARA REMOVER A BATERIA DA MÁQUINA, PRESSIONE E SEGRE O BOTÃO DE LIBERAÇÃO DA BATERIA;**

WARNING / ATENCION / ATENÇÃO

THE BLOWER MAY CONTAIN TWO BATTERIES, BUT ONLY ONE OF THEM WORKS DURING OPERATION. / IF THE BATTERY DOES NOT FIT EASILY INTO THE BATTERY COMPARTMENT, IT MAY NOT BE INSERTED CORRECTLY INTO THE COMPARTMENT/ CONTINUING TO FORCE THE BATTERY IN MAY DAMAGE THE BATTERY OR THE PRODUCT;

EL SOPLADOR PUEDE CONTENER DOS BATERÍAS, PERO SOLO UNA DE ELLAS OBRAS DURANTE EL FUNCIONAMIENTO. / SI LA BATERÍA NO ENCAJA FÁCILMENTE EN EL COMPARTIMENTO, ES POSIBLE QUE NO ESTÉ CORRECTAMENTE INSERTADA. SI SIGUE FORZÁNDOLA, PODRÍA DAÑARLA O DAÑAR EL PRODUCTO;

O SOPRADOR PODE CONTER DUAS BATERIAS, MAS APENAS UMA DELAS FUNCIONA DURANTE A OPERAÇÃO / SE A BATERIA NÃO ENCAIXAR FACILMENTE NO COMPARTIMENTO DA BATERIA, ELA PODE NÃO ESTAR SENDO COLOCADA CORRETAMENTE NO COMPARTIMENTO, CASO CONTINUE FORÇANDO A BATERIA A ENTRAR PODERÁ DANIFICAR A MESMA OU DANIFICAR O PRODUTO



CARE WHEN INSTALLING THE AXIAL BLOWER TUBE / CUIDADO AL INSTALAR EL TUBO DEL VENTILADOR AXIAL / CUIDADOS AO INSTALAR O TUBO DO SOPRADOR AXIAL

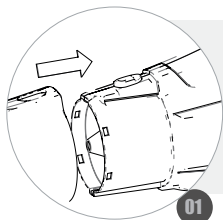

MOVE THE TUBE UNTIL THE TUBE RELEASE BUTTON ENGAGES INTO THE SLOT.
MUEVA EL TUBO HASTA QUE EL BOTÓN DE LIBERACIÓN DEL TUBO ENCAJE EN LA RANURA.
MOVA O TUBO ATÉ QUE O BOTÃO DE LIBERAÇÃO DO TUBO SE ENCAIXE NO SLOT.

WARNING / ATENCION / ATENÇÃO

CAREFULLY READ AND UNDERSTAND THE SAFETY CHAPTER AND THE ASSEMBLY INSTRUCTIONS BEFORE YOU ASSEMBLE THE PRODUCT;
LEA Y ENTIENDA CUIDADOSAMENTE EL CAPÍTULO DE SEGURIDAD Y LAS INSTRUCCIONES DE MONTAJE ANTES DE MONTAR EL PRODUCTO;
LEIA ATENTAMENTE E COMPREENDA O CAPÍTULO DE SEGURANÇA E AS INSTRUÇÕES DE MONTAGEM ANTES DE MONTAR O PRODUTO;



INSTALLING THE COASTAL BLOWER TRIGGER / INSTALACIÓN DEL GATILLO DEL VENTILADOR COSTERO/ INSTALANDO O GATILHO DO SOPRADOR COSTAL

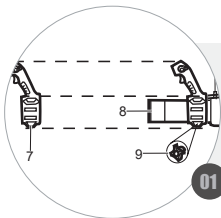

SLIDE TRIGGER HANDLE (7) ON THE CONNECTING TUBE (8)
DESPLACE EL MANGO DEL GATILLO (7) SOBRE EL TUBO DE CONEXIÓN (8)
DESLEZE O GATILHO (7) NO TUBO DE CONEXÃO (8)

MOVE TRIGGER HANDLE TO DESIRED LOCATION BEFORE FULLY TIGHTENING. USE SUPPLIED KNOB (9) TO TIGHTEN TRIGGER HANDLE TO THE CONNECTING TUBE.
MUEVA EL MANGO DEL GATILLO A LA POSICIÓN DESEADA ANTES DE APRETARLO POR COMPLETO. USE LA PERILLA SUMINISTRADA (9) PARA APRETAR EL MANGO DEL GATILLO AL TUBO DE CONEXIÓN.
MOVA O MANÍPULO DO GATILHO PARA O LOCAL DESEJADO ANTES DE APERTAR TOTALMENTE. USE O BOTÃO FORNECIDO (9) PARA APERTAR O MANÍPULO DO GATILHO AO TUBO DE CONEXÃO.

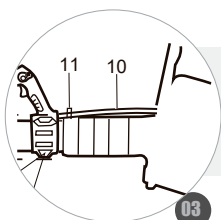
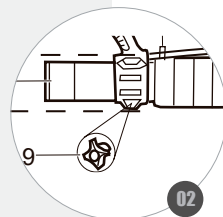

PLACE THE CORD (10) IN THE CORD RETAINER (11).
COLOQUE EL CABLE (10) EN EL RETENEDOR DEL CABLE (11).
COLOQUE O CABO (10) NO RETENTOR DO CABO (11).

WARNING / ATENCION / ATENÇÃO



INSTALL THE BLOWER TUBE / INSTALE EL TUBO DEL SOPLADOR / INSTALANDO O TUBO DO SOPRADOR

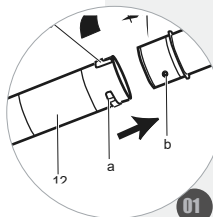

01

ALIGN EITHER OF THE GROOVES (A) IN TUBE (12) WITH THE TABS (B) ON TUBE (8). TURN THE TUBE (12) IN THE DIRECTION OF THE ARROW UNTIL BOTH OF THE TABS SLIDE INTO THE LOCK POSITIONS (C).

ALINEE CUALQUIERA DE LAS RANURAS (A) DEL TUBO (12) CON LAS PESTAÑAS (B) DEL TUBO (8). GIRE EL TUBO (12) EN LA DIRECCIÓN DE LA FLECHA HASTA QUE AMBAS PESTAÑAS SE DESLICEN HASTA LAS POSICIONES DE BLOQUEO (C).

ALINHE QUALQUER UMA DAS RANHURAS (A) NO TUBO (12) COM AS ABAS (B) NO TUBO (8). GIRE O TUBO (12) NA DIREÇÃO DA SETA ATÉ QUE AMBAS AS ABAS DESLIZEM PARA AS POSIÇÕES DE TRAVA (C).

CONNECT THE TUBE (13) TO TUBE (12). FOR SHORTER TUBE APPLICATION, TURN REAR TUBE COUNTERCLOCKWISE AND MOVE TUBE TO UPPER POSITION (D).

*CONECTE EL TUBO (13) AL TUBO (12). PARA UNA APLICACIÓN DE TUBO MÁS CORTO, GIRE EL TUBO TRASERO EN SENTIDO CONTRARIO A LAS AGUJAS DEL RELOJ Y MUEVA EL TUBO A LA POSICIÓN SUPERIOR (D).
CONECTE O TUBO (13) AO TUBO (12). PARA APLICAÇÃO DE TUBO MAIS CURTO, GIRE O TUBO TRASEIRO NO SENTIDO ANTI-HORÁRIO E MOVA O TUBO PARA A POSIÇÃO SUPERIOR (D).*

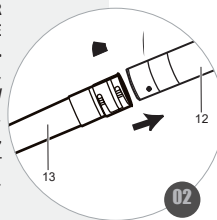

02

WARNING / ATENCION / ATENÇÃO



**ADJUSTING THE COASTAL BLOWER ACCOUNT/ AJUSTE DE LA CUENTA DEL SOPLA-
DOR COSTERO / AJUSTANO A CINTA DO SOPRADOR COSTAL I**

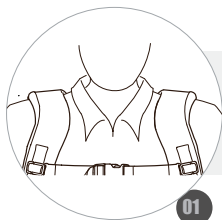

FIT THE BACKPACK ON YOUR BACK.
ALINEE CUALQUIERA DE LAS RANURAS (A) DEL TUBO (12) CON
COLOCA LA MOCHILA EN TU ESPALDA.
COLOQUE A MOCHILA NAS COSTAS.

PULL THE ENDS OF THE STRAPS DOWN TO TIGHTEN THE STRAP
TIRE DE LOS EXTREMOS DE LAS CORREAS HACIA ABAJO PARA APRETAR EL CINTA-
PUXE AS PONTAS DAS TIRAS PARA BAIXO PARA APERTAR O CINTA

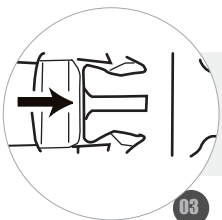

CONNECT THE HORIZONTAL CHEST STRAP
CONECTE LA CORREA DE PECHO HORIZONTAL
CONECTE A CINTA PEITORAL HORIZONTAL

PULL THE END OF THE CHEST STRAP TO TIGHTEN.
TIRE DEL EXTREMO DE LA CORREA DEL PECHO PARA APRETARLA.
PUXE A PONTA DA CINTA PEITORAL PARA APERTAR..

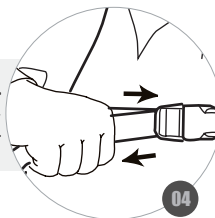

WARNING / ATENCION / ATENÇÃO



ADJUSTING THE COASTAL BLOWER ACCOUNT/ AJUSTE DE LA CUENTA DEL SOPLADOR COSTERO / AJUSTANO A CINTA DO SOPRADOR COSTAL II

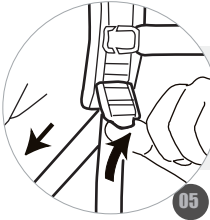

LIFT THE TABS OF THE ADJUSTERS TO LOOSEN THE STRAPS.
LEVANTE LAS PESTAÑAS DE LOS AJUSTADORES PARA AFLOJAR LAS CORREAS.
LEVANTE AS ABAS DOS AJUSTADORES PARA AFROUXAR AS TIRAS.

05

LOCK THE QUICK-RELEASE FASTENER BY PUSHING IT TOGETHER
BLOQUEE EL CIERRE DE LIBERACIÓN RÁPIDA EMPUJÁNDOLO JUNTO.
TRAVE O FECHO DE LIBERAÇÃO RÁPIDA EMPURRANDO-O JUNTO

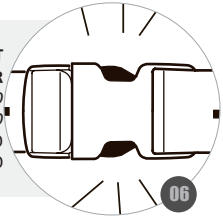

06

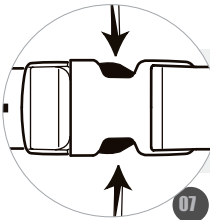

OPEN THE QUICK-RELEASE FASTENERS ON THE CHEST STRAP.
ABRA LOS CIERRES RÁPIDOS DE LA CORREA DEL PECHO.
ABRA OS FECHOS DE LIBERAÇÃO RÁPIDA DA FAIXA TORÁCICA.

07

LOOSEN THE HARNESS STRAPS BY LIFTING THE SLIDING ADJUSTERS AND THEN TAKE OFF THE MACHINE.
AFLOJE LAS CORREAS DEL ARNÉS LEVANTANDO LA CORREDERA AJUSTADORES Y LUEGO RETIRE LA MÁQUINA.
AFROUXE AS CORREIAS DO ARNÉS LEVANTANDO O DESLIZAMENTO AJUSTADORES E DEPOIS RETIRE A MÁQUINA.

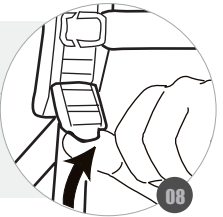

08

WARNING / ATENCION / ATENÇÃO



CHECK THE AIR INLET SCREEN / REVISE LA TELA DE ENTRADA DE AIRE / VERIFIQUE A TELA DE ENTRADA DE AR

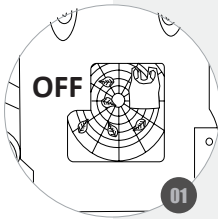

BLOWN AIR IS PICKED UP BY THE AIR INTAKE SCREEN. IF AIRFLOW FALLS DURING OPERATION, STOP THE ENGINE AND CHECK FOR OBSTRUCTIONS;
EL AIRE SOPLADO ES CAPTADO POR LA PANTALLA DE ENTRADA DE AIRE. SI EL FLUJO DE AIRE CAE DURANTE LA OPERACIÓN, DETENGA LA BATERIA Y COMPRUEBE SI HAY OBJETOS QUE OBSTRUYEN LA PANTALLA;
O AR SOPRADO É CAPTADO PELA TELA DE ENTRADA DE AR. SE O FLUXO DE AR CAIR DURANTE A OPERAÇÃO, A BATERIA E VERIFIQUE SE HÁ OBJETOS OBSTRUINDO A TELA;

NOTE THAT IF OBJECTS OBSTRUCTING THE SCREEN ARE NOT REMOVED, THE MOTOR MAY OVERHEAT AND BECOME DAMAGED;
TENGA EN CUENTA QUE, SI LOS OBJETOS QUE OBSTRUYEN LA PANTALLA NO SE RETIRAN, EL MOTOR PUEDE SOBRECALENTARSE Y DAÑARSE;
NOTE QUE SE OS OBJETOS OBSTRUINDO A TELA NÃO FOREM RETIRADOS, A BATERIA PODE FICAR SUPERAQUECIDO E DANIFICAR;



WARNING / ATENCION / ATENÇÃO

NEVER USE THE BLOWER WITHOUT THE SCREEN. BEFORE DOING ANY TYPE OF MAINTENANCE, STOP THE MACHINE. ANY CONTACT WITH THE MOVING FAN MAY CAUSE ACCIDENTS.

NUNCA UTILICE EL SOPLADOR SIN LA TELA. ANTES DE REALIZAR CUALQUIER TIPO DE MANTENIMIENTO, PARA LA MAQUINA COMPLETAMENTE. EL CONTACTO CON EL VENTILADOR EN MOVIMIENTO PUEDE CAUSAR ACCIDENTES GRAVES.

NUNCA UTILIZE O SORPADOR SEM A TELA / ANTES DE FAZER A MANUTENÇÃO, PARE A MAQUINA COMPLETAMENTE / O CONTATO COM O VENTILADOR EM MOVIMENTO PODE CAUSAR ACCIDENTES GRAVES.



STORAGE / ALMACENAMIENTO / ARMAZENAMENTO

COVER THE ENGINE AND STORE IT IN A VENTILATED PLACE;
CUBRA EL MOTOR Y ALMACÉNESE EN LUGAR VENTILADO;
CUBRA A MÁQUINA E O ARMAZENE EM LOCAL VENTILADO;

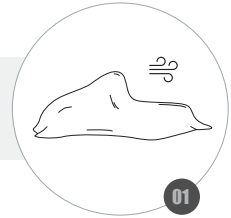

WARNING / ATENCION / ATENÇÃO



TRANSPORT / TRANSPORTE / TRANSPORTE

ALLOCATE IT LEVEL TO PREVENT
ALÉJELO DE FORMA NIVELADA
ALOQUE-O DE FORMA NIVELADA

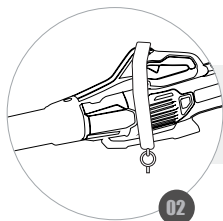
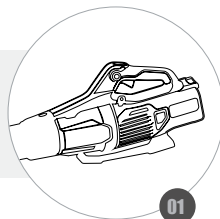

SECURELY FASTEN IT TO PREVENT DAMAGE;
SUJETE DE FORMA CORRECTA PARA EVITAR AVERÍAS;
PRENDA-O DE FORMA CORRETA DE FORMA A EVITAR AVARIAS;

WARNING / ATENCION / ATENÇÃO



WARRANTY TERM

This product is guaranteed against defects in material and workmanship for a legal period of three (3) months from the date of issue of the respective Sales Invoice. We undertake to repair or replace, within the period mentioned, free of charge, parts that are recognized by the Technical Department as defective, upon approval of the Warranty Request.

This warranty is limited and non-transferable, valid only for the first purchaser and covers only the product, all damages and losses resulting from misuse of the equipment are excluded. Any freight/insurance and other costs will be borne by the buyer.

The following shall be excluded from the guarantee:

- Defects caused by use not in accordance with the instructions contained in the Owner's Manual; accidents (falling, fire, etc.); use of non-original parts and repairs and / or maintenance carried out by unauthorized workshops and / or technicians.
- Spare parts and natural maintenance such as spark plugs, lubricants, filters, fuel cap, starting cord, handles, seals, gaskets, safety devices and similar items.
- Parts that suffer from natural wear and tear due to friction such as piston, cylinder, piston rings, bearings, pins, rollers, connecting rod, crankshaft, springs, bushings, rotor and mechanical seals.
- Violated products.
- Products whose Certificate of Warranty is incorrectly filled in and / or without the Sales Invoice number.

NOTE: A breakdown during the warranty period does not entitle the buyer to stop payment, or discounts.

IMPORTANT: Keep the Sales Invoice, the Product Warranty Certificate and present them when you need technical assistance.

ATTENTION: Read the owner's instruction manual and all warnings of danger and attention before operating the equipment.



TERMINO DE GARANTIA

Este producto está garantizado contra defectos de material y fabricación por un periodo legal de 3 (tres) meses a partir de la fecha de emisión de la factura de venta. Nos comprometemos a reparar y/o cambiar, dentro del plazo mencionado, gratuitamente, piezas que sean reconocidas por el Departamento Técnico como defectuosas, mediante la aprobación de la solicitud de garantía.

Esta garantía es limitada e intransferible, valida solamente para el primer comprador y cubre únicamente el producto, quedan excluidos todos los daños y perjuicios derivados del mal uso del equipamiento. Los eventuales gastos de flete/seguro y otros correrán por cuenta del comprador.

Quedan excluidos de la garantía:

- *Defectos provocados por uso en desacuerdo con las instrucciones contenidas en el manual del usuario; accidentes (caída, fuego, etc.); utilización de piezas no originales o reparos y/o mantenimientos realizados por talleres y/o técnicos no autorizados.*
- *Piezas de reposición y mantenimiento natural como, bujías, lubricantes, filtros, tapa de combustible, cuerda de arranque, conjunto de arranque, manubrios, retenedores, juntas, barras, coreas, lanzas, picos, pistolas, anillos o-ring, empaques, turbinas(ventilador), dispositivos de seguridad y ítems similares.*
- *Piezas que sufren de desgaste natural con el uso debido a la fricción, como, pistón, cilindro, anillos del pistón, mancales, pinos, rodillos, biela, cigüeñal, válvula, muelles, tochos, cojinetes, tubos, engranajes(piñón) y embrague.*
- *Productos violados.*
- *Productos cuyo certificado de garantía este llenado de manera incorrecta y/o sin el número de la Factura de compra.*

NOTA: Una avería durante el periodo de garantía no le da el derecho al comprador de interrumpir el pago, y/o descuentos.

IMPORTANTE: Guarde este manual y este certificado en un local seguro, preséntelo cuando necesite de asistencia técnica, en conjunto con el Certificado de Garantía y Factura de compra.

ATENCION: Lea este manual de instrucciones del propietario y todos los avisos de peligro y atención antes de operar el equipamiento



TERMO DE GARANTIA

Este produto é garantido contra defeitos de material e de fabricação pelo período legal de 3 (três) meses a contar da data de emissão da respectiva Nota Fiscal de Venda. Comprometemo-nos a reparar ou substituir, dentro do prazo citado, gratuitamente, peças que sejam reconhecidas pelo Departamento Técnico como defeituosas, mediante aprovação da Solicitação de Garantia.

A presente garantia limitada é intransferível, válida somente para o primeiro comprador e cobre unicamente o produto, ficando excluídos quaisquer eventuais danos e prejuízos decorrentes de aplicação do equipamento. Eventuais despesas como frete e/ou seguro entre o domicílio e a Assistência Técnica correrão por conta do comprador.

Ficam excluídos da garantia:

- Defeitos provocados por uso em desacordo com as instruções contidas no Manual do Proprietário; acidentes (queda, fogo, etc.); utilização de peças não originais e consertos e/ou manutenção realizados por oficinas e/ou técnicos não autorizados.
- Peças de reposição e manutenção natural, como velas, lubrificantes, filtros, tampa de combustível, cordão da partida, manípulos, retentores, juntas, dispositivos de segurança e itens similares.
- Peças que sofrem desgaste natural com o uso, devido ao atrito, como pistão, cilindro, anéis de pistão, mancais, pinos, roletes, biela, virabrequim, molas, buchas, rotor e selos mecânicos.
- Produtos violados.
- Produtos cujo Certificado de Garantia esteja preenchido de forma incorreta e/ou sem o número da Nota Fiscal de Venda.

NOTA: Uma avaria durante o período de garantia não dá o direito ao comprador de interromper o pagamento, ou a descontos.

IMPORTANTE: Guarde a Nota Fiscal de Venda, O Certificado de Garantia do produto e apresente-os quando necessitar de assistência técnica.

ATENÇÃO: Leia o Manual de Instruções do proprietário e todos os avisos de perigo e atenção antes de operar o equipamento.



TY_TBT82BL-XP_MA_M_R05

