

**Toyama**<sup>®</sup>  
Power Products

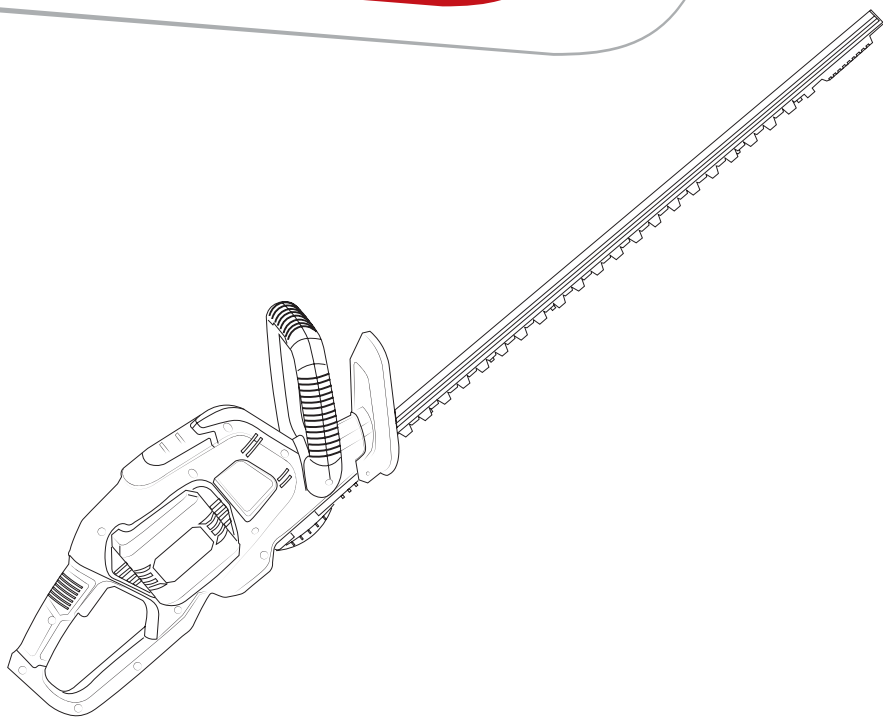

**TBT58HT600X**

**CORDLESS HEDGE TRIMMER**

**CORTASETOS INALAMBRICA**

**APARADOR DE CERCA VIVA A BATERIA**

PLEASE READ THIS MANUAL CAREFULLY. IT CONTAINS INFORMATION FOR YOUR SAFETY.  
POR FAVOR, LEA ATENTAMENTE ESTE MANUAL. CONTIENE INFORMACIÓN PARA SU SEGURIDAD.  
POR FAVOR, LEIA ATENTAMENTE ESTE MANUAL. ELE CONTÉM INFORMAÇÕES PARA SUA SEGURANÇA.

**OWNER'S MANUAL**  
**GUIA DEL PROPIETARIO • MANUAL O PROPRIETÁRIO**

THE IMAGES IN THIS MANUAL ARE FOR ILLUSTRATIVE INFORMATION ONLY.  
*LAS IMÁGENES EN ESTE MANUAL SON SOLO PARA INFORMACIÓN ILUSTRATIVA.*  
AS IMAGENS DESTES MANUAL SÃO MERAMENTE ILUSTRATIVAS.



## INDEX / INDICE / SUMÁRIO

**05** PREFACE / *PROLOGO* / PREFÁCIO

**06** SAFETY SYMBOLS / *SIMBOLOS DE SEGURIDAD* / SÍMBOLOS DE SEGURANÇA

**07** SPECIFICATIONS / *ESPECIFICACIONES* / ESPECIFICAÇÕES

**08** HEDGE TRIMMER PARTS POSITION / *UBICACIÓN DE LOS COMPONENTES DEL CORTASETOS* / LOCALIZAÇÃO DOS COMPONENTES DO APARADOR CERCA VIVA

**09** CARES WHEN OPERATING YOUR EQUIPMENT / *CUIDADOS AL OPERAR SU EQUIPO* / CUIDADOS AO OPERAR SEU EQUIPAMENTO - I

**12** BATTERY USE / *USO DE LA BATERÍA* / UTILIZAÇÃO DA BATERIA

**13** EQUIPMENT ASSEMBLY / *MONTAJE DEL EQUIPO* / MONTAGEM DO EQUIPAMENTO

**14** USING THE BLADE / *UTILIZANDO LA CUCHILLA DE CORTE* / USANDO LÂMINA DE CORTE - I

**16** INSPECTION BEFORE OPERATING / *INSPECCIÓN ANTES DEL FUNCIONAMIENTO* / INSPEÇÃO ANTES DO FUNCIONAMENTO - I

**18** STARTING THE EQUIPMENT / *ENCENDIENDO EL EQUIPO* / LIGANDO O EQUIPAMENTO

**19** CUTTING TIPS / *CONSEJOS DE RECORTE* / DICAS DE CORTE

**20** MAINTENANCE SCHEDULE / *CRONOGRAMA DE MANTENIMIENTO* / CRONOGRAMA DE MANUTENÇÃO - I

**21** SHARPENING THE BLADE / *AFILANDO LA LÁMINA* / AFIANDO A LÂMINA

**22** STORAGE / *ALMACENAMIENTO* / ARMAZENAMENTO

**23** TRANSPORT / *TRANSPORTE* / TRANSPORTE

## PREFACE

**Thank you for purchasing TOYAMA product.**

**This manual covers the operation and maintenance of your product. The information and specifications included in this publication were in effect at the time of approval for printing. No part of this publication may be reproduced without written permission. This manual should be considered a permanent part of this product and should remain with it. The illustration may vary according to the model.**

**Keep this owner's manual handy, so you can refer to it at any time. This owner's manual is considered a permanent part of the product and should remain with the product if resold.**

**If a problem should arise, or if you have any questions about the product, consult your authorized TOYAMA dealer.**

## PROLOGO

*Gracias por comprar este Producto TOYAMA.*

*Este manual cubre la operación y el mantenimiento de este producto. La información y las especificaciones incluidas en esta publicación son efectivas para la fecha de aprobación de impresión.*

*Ninguna parte de esta publicación puede ser reproducida sin autorización. Este manual debe ser considerado parte permanente del producto y debe mantenerse con el producto en caso de ser revendido. Algunos detalles podrán cambiar dependiendo del modelo.*

*Conserve este manual a la mano para que usted se pueda referir a él en cualquier momento. En caso de presentarse algún problema, o si usted tienen alguna pregunta sobre el producto, contacte a su distribuidor TOYAMA.*

## PREFÁCIO

Obrigado por adquirir um Produto TOYAMA.

Este manual contém informações para operação e manutenção do seu produto. As informações e especificações incluídas nesta publicação estavam em vigor no momento da aprovação para impressão. Nenhuma parte desta publicação pode ser reproduzida sem permissão por escrito. A ilustração pode variar de acordo com cada modelo de equipamento.

Mantenha este manual do proprietário sempre disponível, para que consiga consultá-lo a qualquer momento. Este manual é considerado uma parte permanente do seu produto e deve acompanhar o equipamento ao ser revendido.

Ao surgir um problema, ou se você tem dúvidas sobre o seu produto, consulte o seu revendedor autorizado TOYAMA.

## SAFETY SYMBOLS / SIMBOLOS DE SEGURIDAD / SÍMBOLOS DE SEGURANÇA

The following symbols are intended to remind you of the safety precautions to be followed.

Los siguientes símbolos tienen el objetivo de recordarle las precauciones de seguridad que deben respetarse.

Os símbolos seguintes tem o objetivo de lembrá-lo sobre as precauções de segurança que devem ser respeitadas.

	<p><b>*WARNING</b>  <b>*AVISO</b>  <b>*AVISO</b></p>		<p><b>*READ THE MANUAL</b>  <b>*LEA EL MANUAL</b>  <b>*LEIA O MANUAL</b></p>
	<p><b>*WEAR SAFETY GLOVES</b>  <b>*UTILICE GUANTES DE SEGURIDAD</b>  <b>*USAR LUVAS DE SEGURANÇA</b></p>		<p><b>*WEAR EAR, EYE AND HEAD PROTECTION</b>  <b>*UTILICE PROTECCIÓN PARA LOS OJOS, OÍDOS Y CABEZA</b>  <b>*USAR PROTEÇÃO PARA OS OLHOS, OUVIDOS E CABEÇA</b></p>
	<p><b>*WARNING ELECTRICITY</b>  <b>*RIESGO ELÉCTRICO</b>  <b>*RISCO ELÉTRICO</b></p>		<p><b>*RECYCLING</b>  <b>*RECICLAJE</b>  <b>*RECICLAGEM</b></p>
	<p><b>*ROTATING PARTS</b>  <b>*PARTES MÓBILES</b>  <b>*PARTES MÓVEIS</b></p>		<p><b>*KICKBACK</b>  <b>*CONTRAGOLPE</b>  <b>*REBOTE</b></p>
	<p><b>*RISK OF INJURY</b>  <b>*RIESGO DE LESION</b>  <b>*RISCO DE LESÃO</b></p>		<p><b>*OBJECTS CAN BE THROWN</b>  <b>*OBJETOS PUEDEN SER LANZADOS</b>  <b>*OBJETOS PODEM SER ARREMESSADOS</b></p>
	<p><b>*WEAR PROTECTIVE FOOTWEAR</b>  <b>*UTILICE CALZADOS PROTECTORES</b>  <b>*USAR CALÇADOS DE PROTEÇÃO</b></p>		<p><b>*RISK OF SLIPPING</b>  <b>*RIESGO DE DESLIZAR</b>  <b>*RISCO DE ESCORREGAR</b></p>
	<p><b>*KEEP SAFE DISTANCE</b>  <b>*MANTENGA DISTANCIA SEGURA</b>  <b>*MANTENHA DISTÂNCIA SEGURA</b></p>		<p><b>*CHECK THE WORK CONDITIONS</b>  <b>*VARIIFIQUE EL ESTADO DEL LOCAL DE TRABAJO</b>  <b>*VERIFIQUE O ESTADO DO LOCAL DE TRABALHO</b></p>
	<p><b>*USE THE CHAIN SAW WITH TWO HANDS</b>  <b>*MANEJE LA ELECTROSERRA CON LA DOS MANOS</b>  <b>*MANUSEIE A ELETROSSERRA COM AS DUAS MÃOS</b></p>		<p><b>*HEAT/HOT SURFACE</b>  <b>*SUPERFICIA CALIENTE</b>  <b>*SUPERFÍCIE QUENTE</b></p>

**SPECIFICATIONS / ESPECIFICACIONES / ESPECIFICAÇÕES**

MODELO	TBT58HT600X
PRODUCT / PRODUCTO / PRODUTO	TOYAMA CORDLESS HEDGE TRIMMER / CORTASETOS INALAMBRICO TOYAMA / APARADOR DE CERCA VIVA A BATERIA TOYAMA.
MAXIMUM POWER / POTENCIA MÁXIMA / POTÊNCIA MÁXIMA :	350W
VOLTAGE / TENSÃO / VOLTAJE:	58V
CUTTING DIAMETER / DIÁMETRO DE CORTE / DIÂMETRO DE CORTE	22,5 mm
BAR LENGTH / LONGITUD DE LA BARRA / COMPRIMENTO DA BARRA:	620 mm
TYPE OF CHAIN / TIPO DE CADENA / TIPO DE CORRENTE:	3/8 x 0.05"
PRODUCT DIMENSIONS / DIMENSIONES DEL PRODUCTO / DIMENSÕES DO PRODUTO:	1222x195x200mm
NET WEIGHT / PESO NETO / PESO LÍQUIDO:	3,9 KG
GROSS WEIGHT / PESO BRUTO:	5,5 KG

**HEDGE TRIMMER PARTS POSITION / UBICACIÓN DE LOS COMPONENTES DEL CORTASETOS / LOCALIZAÇÃO DOS COMPONENTES DO APARADOR CERCA VIVA**

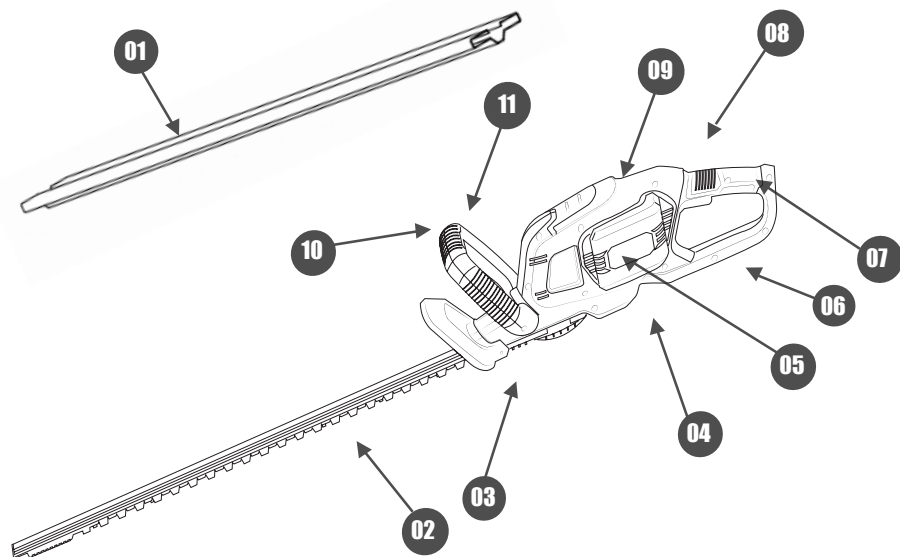

**ENGLISH**

- 01.** BLADE COVER;
- 02.** CUTTING BLADES;
- 03.** GUARD;
- 04.** LOWER COVER;
- 05.** UNLOCK BUTTON FOR BATTERY-PACK;
- 06.** COVER;
- 07.** SWITCH TRIGGER;
- 08.** CONTROL PANEL;
- 09.** UPPER COVER;
- 10.** INTERLOCKING SWITCH;
- 11.** FRONT HANDLE;

**ESPAÑOL**

- 01.** CUBIERTA DE LA HOJA;
- 02.** CUCHILLAS DE CORTE;
- 03.** GUARDIA;
- 04.** CUBIERTA INFERIOR;
- 05.** BOTON DE DESBLOQUEO PARA BATERIA;
- 06.** TECHO;
- 07.** INTERRUPTOR DE GATILLO;
- 08.** PANEL DE CONTROL;
- 09.** TAPA SUPERIOR;
- 10.** INTERRUPTOR DE ENCLAVAMIENTO;
- 11.** MANGO DELANTERO;

**PORTUGUÊS**

- 01.** PROTEÇÃO DA LÂMINA;
- 02.** LAMINA DE CORTE;
- 03.** PROTEÇÃO;
- 04.** COBERTURA INFERIOR;
- 05.** BOTÃO DESBLOQUEIO DA BATERIA;
- 06.** COBERTURA;
- 07.** GATILHO DE ACELERAÇÃO;
- 08.** PAINEL DE CONTROLE;
- 09.** COBERTURA SUPERIOR;
- 10.** INTERRUPTOR DE BLOQUEIO;
- 11.** ALÇA DIANTEIRA;



**CARES WHEN OPERATING YOUR EQUIPMENT / CUIDADOS AL OPERAR SU EQUIPO /**  
CUIDADOS AO OPERAR SEU EQUIPAMENTO - I



01

**READ THE MANUAL CAREFULLY;**  
*LEA EL MANUAL CON ATENCIÓN;*  
*LEIA O MANUAL COM ATENÇÃO;*

**NEVER USE THIS EQUIPMENT WHEN YOU ARE TIRED, SLEEPY, ON THE EFFECT OF ALCOHOL, DRUGS OR OTHER SUBSTANCES;**  
*NUNCA UTILICE ESTE EQUIPO CUANDO ESTÉ CANSADO, SOMNOLIENTO, SOBRE EL EFECTO DE ALCOHOL, DROGAS U OTRAS SUSTANCIAS;*  
*NUNCA UTILIZE ESTE EQUIPAMENTO QUANDO ESTIVER CANSADO, SONOLENTO, SOBRE O EFEITO DE ÁLCOOL, DROGAS OU OUTRAS SUBSTÂNCIAS;*



02



03

**NEVER USE THE PRODUCT UNDER THE FOLLOWING CIRCUMSTANCES:**

- (A) WHEN THE TERRAIN IS SLIPPERY OR WHEN IT CANNOT MAINTAIN A STABLE AND SAFE POSITION;**
- (B) AT NIGHT OR WHEN YOU HAVE AN UNCLEAR VISIBILITY OF THE AREA WHERE THE EQUIPMENT WILL BE OPERATED;**
- (C) UNDER ADVERSE WEATHER CONDITIONS (RAIN, STORMS, STRONG WINDS);**

*NUNCA UTILICE EL PRODUCTO BAJO LAS SIGUIENTES CIRCUNSTANCIAS:*

- (A) CUANDO EL TERRENO SEA RESBALADIZO O CUANDO NO PUEDA MANTENER UNA POSICIÓN ESTABLE Y SEGURA;**
- (B) LA NOCHE O CUANDO TENGA UNA VISIBILIDAD NO CLARA DEL ÁREA DONDE SE OPERARÁ EL EQUIPO;**
- (C) BAJO CONDICIONES ADVERSAS DEL CLIMA (LLUVIA, TORMENTAS, FUERTES VIENTOS);**

*NUNCA UTILIZE O PRODUTO SOB AS SEGUINTES CIRCUNSTÂNCIAS:*

- (A) QUANDO O TERRENO FOR ESCORREGADIO OU QUANDO NÃO PUDER MANTER UMA POSIÇÃO ESTÁVEL E SEGURA;**
- (B) A NOITE OU QUANDO ESTIVER COM UMA VISIBILIDADE NÃO CLARA DA ÁREA ONDE SERÁ OPERADO O EQUIPAMENTO;**
- (C) SOB CONDIÇÕES ADVERSAS DO CLIMA (CHUVA, TEMPESTADES, FORTES VENTOS);**

**WARNING / ATENCION / ATENÇÃO**



## CARES WHEN OPERATING YOUR EQUIPMENT / CUIDADOS AL OPERAR SU EQUIPO / CUIDADOS AO OPERAR SEU EQUIPAMENTO - II



**WHEN USING THE PRODUCT, MAKE SURE THAT CHILDREN, UNAUTHORIZED PERSONS OR ANIMALS ARE AT A SAFE DISTANCE AT LEAST 15 METERS AWAY FROM THE EQUIPMENT;**  
*CUANDO UTILICE EL PRODUCTO, ANTES DE CONECTAR EL EQUIPO, ASEGÚRESE DE QUE LOS NIÑOS, LAS PERSONAS NO AUTORIZADAS O LOS ANIMALES ESTÉN A UNA DISTANCIA SEGURA DE AL MENOS 15 METROS;*  
QUANDO FOR UTILIZAR O PRODUTO, ANTES DE LIGAR O EQUIPAMENTO, CERTIFIQUE-SE QUE CRIANÇAS, PESSOAS NÃO AUTORIZADAS OU ANIMAIS ESTEJAM A UMA DISTÂNCIA SEGURA, NO MÍNIMO 15 METROS;

**BE SURE TO KEEP THIS MANUAL ACCESSIBLE SO THAT YOU CAN CONSULT ANY DOUBTS;**  
*ASEGÚRESE DE MANTENER ESTE MANUAL DE FORMA ACCESIBLE, PARA QUE PUEDA SER CONSULTADO CUANDO EXISTAN DUDAS;*  
CERTIFIQUE-SE DE MANTER ESTE MANUAL DE MODO ACESSÍVEL, PARA QUE CONSIGA CONSULTAR EM EVENTUAIS DÚVIDAS;

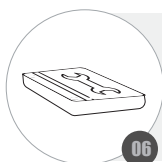
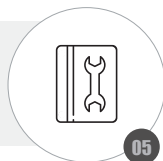

**ALWAYS MAKE SURE TO INCLUDE THIS MANUAL WHEN SELLING, LENDING, OR TRANSFERRING OWNERSHIP OF THIS PRODUCT;**  
*ASEGÚRESE SIEMPRE DE INCLUIR ESTE MANUAL CUANDO VENDA, PRESTE, O TRANSFERA LA PROPIEDAD DE ESTE PRODUCTO;*  
CERTIFIQUE-SE SEMPRE DE INCLUIR ESTE MANUAL QUANDO VENDER, EMPRESTAR, OU TRANSFERIR A PROPRIEDADE DESTE PRODUTO;

**NEVER ALLOW CHILDREN OR USERS WHO ARE UNABLE TO UNDERSTAND THE INSTRUCTIONS GIVEN IN THIS MANUAL TO USE THE ENGINE;**  
*NUNCA PERMITA QUE NIÑOS O USUARIOS INCAPACES DE COMPRENDER LAS INSTRUCCIONES DADAS EN ESTE MANUAL UTILICEN EL MOTOR;*  
NUNCA PERMITA QUE CRIANÇAS OU USUÁRIOS INCAPAZES DE COMPREENDER AS INSTRUÇÕES DADAS NESTE MANUAL UTILIZEM O MOTOR;

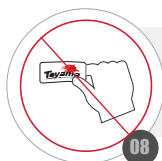
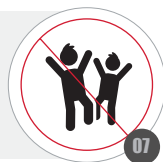

**NEVER REMOVE THE DECALS THAT COME WITH THE PRODUCT;**  
*NUNCA RETIRE LAS CALCOMANÍAS QUE ACOMPAÑAN EL PRODUCTO;*  
NUNCA REMOVA OS DECALQUES QUE ACOMPANHAM O PRODUTO;

**NEVER REMODEL OR MODIFY THE PRODUCT. THESE ACTIONS RESULT IN LOSS OF WARRANTY;**  
*NO REMUEVE NI MODIFIQUE EL PRODUCTO. ESTAS ACCIONES ACARREAN LA PÉRDIDA DE LA GARANTÍA;*  
NUNCA REMODELE OU FAÇA ADAPTAÇÕES NO PRODUTO. ESTAS AÇÕES ACARRETAM NA PERDA DA GARANTIA;



**WARNING / ATENCION / ATENÇÃO**



**CARES WHEN OPERATING YOUR EQUIPMENT / CUIDADOS AL OPERAR SU EQUIPO / CUIDADOS AO OPERAR SEU EQUIPAMENTO - III**

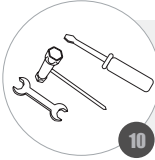

**ALWAYS KEEP NEAR THE NECESSARY TOOLS FOR PERIODIC CHECKS OR MAINTENANCE;**  
*MANTENGA SIEMPRE CERCA LAS HERRAMIENTAS NECESARIAS PARA VERIFICACIONES O MANTENIMIENTO PERIÓDICO;*  
*MANTENHA SEMPRE PRÓXIMO AS FERRAMENTAS NECESSÁRIAS PARA VERIFICAÇÕES OU MANUTENÇÕES PERIÓDICAS;*

10

**OPERATE WITH UPRIGHT POSTURE. MAINTAIN PROPER SUPPORT AND BALANCE AT ALL TIMES;**  
*OPERAR CON POSTURA ERECTA. MANTENGA EL APOYO Y EL EQUILIBRIO ADECUADO EN TODO MOMENTO;*  
*OPERAR COM POSTURA ERETA. MANTENHA O APOIO E O EQUILÍBRIO ADEQUADO EM TODOS OS MOMENTOS;*

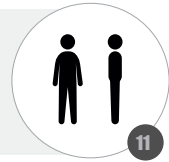

11



**NEVER WEAR WIDE CLOTHING, SHORTS, OPEN SHOES, LOOSE HAIR, ETC. ALWAYS USE THE RECOMMENDED PROTECTIVE EQUIPMENT;**

*NUNCA UTILICE VESTIMENTAS ANCHAS, PANTALONES CORTOS, BERMUDAS, ZAPATOS ABIERTOS, PELO SUELTO, ETC. UTILICE SIEMPRE LOS EQUIPOS DE PROTECCIÓN RECOMENDADOS;*

*NUNCA UTILIZE VESTIMENTAS LARGAS, CALÇÕES, BERMUDAS, SAPATOS ABERTOS, CABELO SOLTO, ETC. UTILIZE SEMPRE OS EQUIPAMENTOS DE PROTEÇÃO RECOMENDADOS;*

12

**PAY ATTENTION TO WEAR OF PARTS. IF THERE IS ANY ABNORMALITY OF THE MACHINE, STOP THE OPERATION IMMEDIATELY AND CHECK THE MACHINE WITH CARE. TAKE THE MACHINE TO AN AUTHORIZED DEALER IF NECESSARY. NEVER OPERATE A MACHINE THAT IS NOT WORKING PROPERLY;**

*PRESTE ATENCIÓN AL DESGASTE DE PIEZAS. SI HAY ALGUNA ANORMALIDAD DE LA MÁQUINA, DETENER LA OPERACIÓN INMEDIATAMENTE Y COMPROBAR LA MÁQUINA CON CUIDADO.*

*SI ES NECESARIO, LLEVE LA MÁQUINA A UN REPRESENTANTE AUTORIZADO. NUNCA UTILICE UNA MÁQUINA QUE NO ESTÉ EN BUENAS CONDICIONES DE USO;*

*PRESTE ATENÇÃO AO DESGASTE DE PEÇAS. SE HOVER QUALQUER ANORMALIDADE DA MÁQUINA, PARAR A OPERAÇÃO INMEDIATAMENTE E VERIFICAR A MÁQUINA COM CUIDADO. SE NECESSÁRIO, LEVE A MÁQUINA A UM REPRESENTANTE AUTORIZADO. NUNCA OPERAR UMA MÁQUINA QUE NÃO ESTEJA EM BOAS CONDIÇÕES DE USO;*



13

**WARNING / ATENCION / ATENÇÃO**



## BATTERY USE / USO DE LA BATERÍA / UTILIZAÇÃO DA BATERIA

**ONLY RECHARGE WITH COMPATIBLE CHARGER, AN INADEQUATE CHARGER MAY CAUSE THE RISK OF FIRE;**  
**RECARGUE SÓLO CON CARGADOR COMPATIBLE, UN CARGADOR INADECUADO PUEDE CAUSAR RIESGO DE INCENDIO;**  
**RECARREGUE SOMENTE COM CARREGADORES COMPATIVELIS, UM CARREGADOR INADEQUADO PODE OCASIONAR RISCO DE INCENDIO;**



**WHEN THE BATTERY IS NOT IN USE, KEEP IT AWAY FROM METAL OBJECTS, SUCH AS CLIPS, COINS AND KEYS, WHICH MAY CONNECT ONE TERMINAL TO ANOTHER, THE SHORT CIRCUIT MAY CAUSE BURN OR FIRE;**  
**CUANDO LA BATERÍA NO ESTÉ EN USO, MANTÉNGALA ALEJADA DE OBJETOS METÁLICOS, COMO CLIPS, MONEDAS Y LLAVES, QUE PUEDEN CONECTAR UN TERMINAL A OTRO, EL CORTOCIRCUITO PUEDE CAUSAR QUEMADURAS O INCENDIO;**  
**QUANDO A BATERIA NÃO ESTIVER EM USO, MANTENHA LONGE DE OBJETOS METALICOS, COMO CLIPES, MOEDAS E CHAVES, QUE PODEM CONECTAR UM TERMINAL A OUTRO, O CURTO-CIRCUITO PODE CAUSAR QUEIMADURAS OU INCÊNDIO;**

**DO NOT EXPOSE THE BATTERY TO EXCESSIVE TEMPERATURES, EXPOSURE TO FLAME OR TEMPERATURES ABOVE 130 DEGREES MAY CAUSE EXPLOSIONS;**  
**NO EXPONGA LA BATERÍA A TEMPERATURAS EXCESIVAS, LA EXPOSICIÓN A LLAMA O TEMPERATURAS SUPERIORES A 130 GRADOS PUEDE CAUSAR EXPLOSIONES;**  
**NÃO EXPONHA A BATERIA A TEMPERATURAS EXCESSIVAS, A EXPOSIÇÃO A CHAMAS OU ALTAS TEMPERATURAS POIS PODEM OCASIONAR EXPLOSÕES;**



**FOLLOW THE CHARGING INSTRUCTIONS AND DO NOT CHARGE THE BATTERY OUTSIDE THE SPECIFIED TEMPERATURE RANGE, IMPROPER CHARGING MAY DAMAGE THE BATTERY AND INCREASE THE RISK OF FIRE;**  
**SIGA LAS INSTRUCCIONES DE CARGA Y NO CARGUE LA BATERÍA FUERA DEL RANGO DE TEMPERATURA ESPECIFICADA, UNA CARGA INADECUADA PUEDE DAÑAR LA BATERÍA Y AUMENTAR EL RIESGO DE INCENDIO;**  
**SIGA AS INSTRUÇÕES DE CARREGAMENTO E NÃO CARREGUE A BATERIA FORA DA FAIXA DA TEMPERATURA ESPECIFICADA, O CARREGAMENTO INADEQUADO PODE DANIFICAR A BATERIA E AUMENTAR O RISCO DE INCENDIO;**

**WARNING / ATENCION / ATENÇÃO**



**EQUIPMENT ASSEMBLY / MONTAJE DEL EQUIPO / MONTAGEM DO EQUIPAMENTO**

**ONLY RECHARGE WITH COMPATIBLE CHARGER, AN INADEQUATE CHARGER MAY CAUSE THE RISK OF FIRE;**

**RECARGUE SÓLO CON CARGADOR COMPATIBLE, UN CARGADOR INADECUADO PUEDE CAUSAR RIESGO DE INCENDIO;**

**RECARREGUE SOMENTE COM CARREGADORES COMPATIVELIS, UM CARREGADOR INADEQUADO PODE OCASIONAR RISCO DE INCENDIO;**

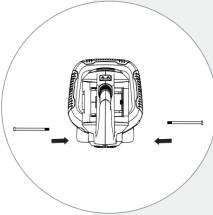
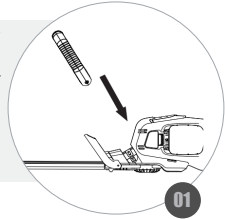

**WHEN THE BATTERY IS NOT IN USE, KEEP IT AWAY FROM METAL OBJECTS, SUCH AS CLIPS, COINS AND KEYS, WHICH MAY CONNECT ONE TERMINAL TO ANOTHER, THE SHORT CIRCUIT MAY CAUSE BURN OR FIRE;**

**CUANDO LA BATERÍA NO ESTÉ EN USO, MANTÉNGALA ALEJADA DE OBJETOS METÁLICOS, COMO CLIPS, MONEDAS Y LLAVES, QUE PUEDEN CONECTAR UN TERMINAL A OTRO, EL CORTOCIRCUITO PUEDE CAUSAR QUEMADURAS O INCENDIO;**

**QUANDO A BATERIA NÃO ESTIVER EM USO, MANTENHA LONGE DE OBJETOS METALICOS, COMO CLIPES, MOEDAS E CHAVES, QUE PODEM CONECTAR UM TERMINAL A OUTRO, O CURTO-CIRCUITO PODE CAUSAR QUEIMADURAS OU INCÊNDIO;**

**WARNING / ATENCION / ATENÇÃO**



**USING THE BLADE / UTILIZANDO LA CUCHILLA DE CORTE / USANDO LÂMINA DE CORTE - I**

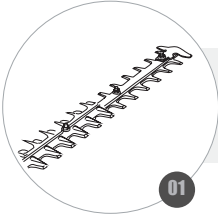

**BLADE HAS SHARP EDGES AND CAN CAUSE ACCIDENTS, ALWAYS WEAR GLOVES;**  
*LA CUCHILLA TIENE BORDES Y PUEDE OCASIONAR ACCIDENTES, UTILICÉ SIEMPRE LOS GUANTES;*  
*A LÂMINA POSSUI ARESTAS E PODE CAUSAR ACIDENTES, SEMPRE UTILIZE LUVAS;*

**IF THE BLADE HITS ANY OBJECT, TURN OFF THE EQUIPMENT IMMEDIATELY AND CHECK FOR DAMAGE TO THE BLADE;**  
*SE POR ACASO LA ESPADA GOLPEAR UN OBJETO, APAGUE INMEDIATAMENTE EL EQUIPO Y COMPRUEBE SI LA ESPADA SUFRIÓ ALGÚN DAÑO;*  
*CASO A LÂMINA ATINJA ALGUM OBJETO, DESLIGUE O EQUIPAMENTO IMEDIATAMENTE E VERIFIQUE SE HOUVE ALGUM DANO NA LÂMINA;*

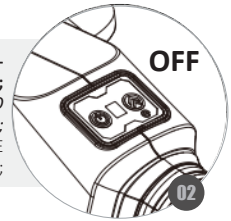

**REPLACE THE BLADE IMMEDIATELY IF IT IS CRACKED OR DAMAGE, NEVER TRY TO FIX IT;**  
*SUBSTITUIA LA ESPADA INMEDIATAMENTE SI ELLE PRESENTAR CUALQUIER TIPO DE GRIETA O DAÑO, NO INTENTE ARREGLARLA;*  
*SUBSTITUA A LÂMINA IMEDIATAMENTE SE A MESMA APRESENTAR RACHADURAS OU QUALQUER OUTRO DANO, NUNCA TENENTE CONSERTÁ-LA;*

**WARPED OR UNBALANCED BLADE MAY CAUSE DAMAGE TO DRIVE SYSTEM AND ENGINE;**  
*LA ESPADA DEFORMADA O DESEQUILIBRADA PUEDE IMPLICAR EN DAÑOS AL SISTEMA DE TRANSMISIÓN Y AL MOTOR;*  
*A LÂMINA EMPENADA OU DESBALANCEADA PODE CAUSAR DANOS AO SISTEMA DE TRANSMISSÃO E AO MOTOR;*

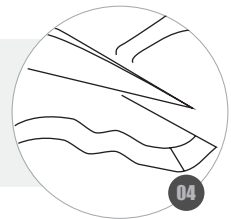

**WARNING / ATENCION / ATENÇÃO**



**USING THE BLADE / UTILIZANDO LA CUCHILLA DE CORTE / USANDO LÂMINA DE CORTE - II**



**DO NOT CUT BRANCHES LARGER THAN 35 MM IN DIAMETER, CUTTING THICK BRANCHES DAMAGES THE BLADE AND REDUCES THE LIFE OF TRIMMER COMPONENTS;**  
**NO CORTAR RAMAS CON DIÁMETRO MAYORES A 35 MM, PODAR RAMAS MUY GRUESAS DAÑA LA CUCHILLA Y REDUCE LA VIDA ÚTIL DE LOS COMPONENTES DEL CAORTASETOS;**  
**NÃO CORTE GALHOS COM DIÁMETRO MAIOR QUE 35 MM, CORTAR GALHOS GROSSOS DANIFICA A LÂMINA E REDUZ A VIDA ÚTIL DOS COMPONENTES DO APARADOR;**

**LUBRICATE THE BLADE REGULARLY;**  
**LUBRIQUE LA CUCHILLA REGULARMENTE;**  
**LUBRIFIQUE A LÂMINA REGULARMENTE;**

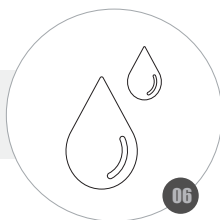

**CLEAN THE BLADE AFTER USE AND LEAVE IT FREE OF PLANT RESIDUE;**  
**LIMPIA LA ESPADA Y DÉJALA LIBRE DE LOS RESTOS DE LAS PLANTAS, DESPUÉS DE UTILIZARLA;**  
**LIMPE A LÂMINA APÓS O USO E A DEIXE LIVRE DE RESÍDUOS DAS PLANTAS;**

**WARNING / ATENCION / ATENÇÃO**



**INSPECTION BEFORE OPERATING / INSPECCIÓN ANTES DEL FUNCIONAMIENTO /  
INSPEÇÃO ANTES DO FUNCIONAMENTO - I**



**CHECK FOR SIGNS OF MALFUNCTION;**  
*VERIFIQUE SI EXISTEN SEÑALES DE DAÑOS;*  
*VERIFIQUE SE EXISTEM SINAIS DE AVARIAS;*

**IF THE POWER CABLE IS DAMAGED, IT MUST BE REPLACED BY THE MANUFACTURER**

**OR AUTHORIZED AGENT OR QUALIFIED PERSON TO AVOID RISK;**

*SI EL CABLE DE ALIMENTACIÓN ESTÁ DAÑADO, DEBE SER REEMPLAZO POR EL FABRICANTE O AGENTE AUTORIZADO O PERSONA CALIFICADA PARA EVITAR RIESGOS;*  
*SE O CABO DE ALIMENTAÇÃO ESTÁ DANIFICADO, ELE DEVE SER SUBSTITUÍDO PELO FABRICANTE OU AGENTE AUTORIZADO OU PESSOA QUALIFICADA, A FIM DE EVITAR RISCO;*



**ACCORDING TO BRAZILIAN STANDARDS, IT IS NECESSARY TO INSTALL A RESIDUAL CURRENT DEVICE IN ELECTRICAL INSTALLATIONS. THE DEVICE PROTECTS THE USER AGAINST THE RISK OF ELECTRIC SHOCK, WITH A CURRENT OF 30 MA. CONSULT AN ELECTRICIAN AND CHECK WHETHER YOUR ELECTRICAL INSTALLATION HAS THIS TYPE OF PROTECTION**

*SEGÚN LAS NORMAS BRASILEÑAS, ES NECESARIO INSTALAR UN DISPOSITIVO DE CORRIENTE RESIDUAL (RCD) EN INSTALACIONES ELÉCTRICAS. EL DISPOSITIVO "RCD" PROTEGE AL USUARIO CONTRA RIESGOS DE DESCARGA ELÉCTRICA, CON UNA CORRIENTE DE DISPARO NO SUPERIOR A 30MA. CONSULTA A UN ELECTRICISTA Y COMPRUEBA SI TU INSTALACIÓN ELÉCTRICA TIENE ESTE TIPO DE PROTECCIÓN;*  
*DE ACORDO COM A NORMA BRASILEIRA, É NECESSÁRIO A INSTALAÇÃO DE UM DISPOSITIVO DE CORRENTE RESIDUAL (RCD) NAS INSTALAÇÕES ELÉTRICAS. O DISPOSITIVO "RCD" PROTEGE O USUÁRIO CONTRA OS RISCOS DE CHOQUE ELÉTRICO, COM UMA CORRENTE DE DESARME NÃO SUPERIOR A 30MA. CONSULTE UM ELETRICISTA E VERIFIQUE SE SUA INSTALAÇÃO ELÉTRICA POSSUI ESTE TIPO DE PROTEÇÃO;*



**WARNING / ATENCION / ATENÇÃO**

**MAKE PERIODIC INSPECTIONS TO ENSURE SAFE AND EFFICIENT OPERATION / FOR A COMPLETE INSPECTION OF OUR MACHINE, PLEASE CONTACT A DEALER.**

*HACER INSPECCIONES PERIÓDICAS PARA GARANTIZAR LA OPERACIÓN SEGURA Y EFICIENTE / PARA UNA INSPECCIÓN COMPLETA DE SU MÁQUINA, POR FAVOR CONTACTE A UN DISTRIBUIDOR.*

*FAZER INSPEÇÕES PERIÓDICAS PARA GARANTIR A OPERAÇÃO SEGURA E EFICIENTE / PARA UMA INSPEÇÃO COMPLETA DA SUA MÁQUINA, FAVOR ENTRAR EM CONTATO COM UM REVENDEDOR.*





**INSPECTION BEFORE OPERATING / INSPECCIÓN ANTES DEL FUNCIONAMIENTO /  
INSPEÇÃO ANTES DO FUNCIONAMENTO- II**



04

**CHECK THE CORRECT FIT OF COVERS AND OTHER COMPONENTS;**  
*VERIFIQUE EL ENCAJE CORRECTO DE CARCAZAS Y TAPAS;*  
*VERIFIQUE O ENCAIXE CORRETO DE CARCAÇAS E TAMPAS;*

**VERIFY TIGHTNESS OF NUTS AND BOLTS;**  
*VERIFIQUE EL APRIETO DE LAS TUERCAS Y TORNILLOS;*  
*VERIFIQUE O APERTO DE PORCAS E PARAFUSOS;*

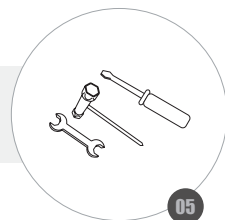

05

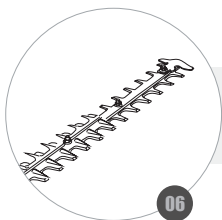

06

**CHECK THE CONDITIONS OF THE BLADE;**  
*VERIFIQUE LAS CONDICIONES DE LA HOJA;*  
*VERIFIQUE AS CONDIÇÕES DA LÂMINA;*

**WARNING / ATENCION / ATENÇÃO**

**PREVENTIVE MAINTENANCE ENSURES PERFECT OPERATION AND LONGER ENGINE LIFE.**

EL MANTENIMIENTO PREVENTIVO GARANTIZA EL PERFECTO FUNCIONAMIENTO Y MAYOR VIDA ÚTIL DEL MOTOR.

A MANUTENÇÃO PREVENTIVA GARANTE O PERFEITO FUNCIONAMENTO E MAIOR VIDA ÚTIL DO EQUIPAMENTO.



## STARTING THE EQUIPMENT / ENCENDIENDO EL EQUIPO / LIGANDO O EQUIPAMENTO

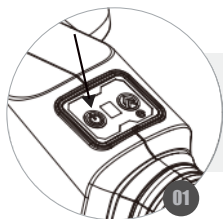

**PRESS THE BUTTON TO TURN ON THE EQUIPMENT;**  
*PRESIONE EL BOTÓN PARA ENCENDER EL EQUIPO;*  
*PRESSIONE O BOTÃO PARA LIGAR O EQUIPAMENTO;*

**PRESIONE EL BOTÓN PARA CAMBIAR VELOCIDAD, LUZ VERDE BAJA VELOCIDAD, LUZ AZUL ALTAS RPM;**

*PRESS THE BUTTON TO CHANGE SPEED, GREEN LIGHT LOW SPEED, BLUE LUX HIGH RPM;*

*PRESSIONE O BOTÃO PARA ALTERAR A VELOCIDADE, LUZ VERDE BAIXA VELOCIDADE, LUZ AZUL ALTA ROTAÇÃO;*

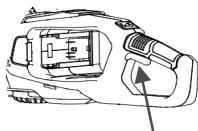
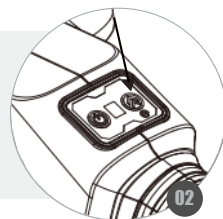

**PRESS THE SWITCH TO START;**

*PRESIONA EL INTERRUPTOR PARA ARANCAR;*

*APERTE O INTERRUPTOR PARA FAZER A MAQUINA FUNCIONAR;*

### WARNING / ATENCION / ATENÇÃO

**BEFORE STARTING THE EQUIPMENT, MAKE SURE THAT THE BLADE IS FREE, WITHOUT BEING IN CONTACT WITH TRANCHES OR OTHER OBJECTS / IF YOU RELEASE THE SAFETY BUTTON, THE ENGINE WILL STOP, BUT NOT IMMEDIATELY / WAIT FOR THE BLADE TO STOP COMPLETELY OTHERWISE IT COULD RESULT IN CUTS.**

*ANTES DE ARRANCAR EL EQUIPO, ASEGÚRESE DE QUE LA CUCHILLA ESTÉ LIBRE, SIN ESTAR EN CONTACTO CON RAMAS U OTROS OBJETOS / SI SUELTAS EL BOTÓN DE SEGURIDAD, EL MOTOR SE PARARÁ, PERO NO INMEDIATAMENTE, ESPERE A QUE LA CUCHILLA SE DETENGA COMPLETAMENTE DE LO CONTRARIO PODRÍA RESULTAR EN CORTES .*

*ANTES DE LIGAR O EQUIPAMENTO, CERTIFIQUE-SE QUE A LÂMINA ESTEJA LIVRE, SEM ESTAR EM CONTATO COM GALHOS OU DEMAIS OBJETOS /SE SOLTAR O BOTÃO DE SEGURANÇA O MOTOR IRÁ PARAR, PORÉM NÃO IMEDIATAMENTE / ESPERE A LÂMINA PARAR TOTALMENTE CASO CONTRÁRIO PODE ACARREAR EM CORTES.*



## CUTTING TIPS / CONSEJOS DE RECORTE / DICAS DE CORTE



**BEGIN CUTTING BY TRIMMING THE BUSHES FROM THE SIDE;**  
*INICIE A RECORTAR LOS ARBUSTOS POR LOS LADOS;*  
*INICIE O CORTE APARANDO OS ARBUSTOS PELA LATERAL;*

01

**FOR BUSH SIDE CUTS, MAKE THE ARCH-SHAPED CUTS STARTING FROM THE BOTTOM UP AND THEN THE TOP DOWN;**  
*PARA CORTES LATERALES DE LOS ARBUSTOS, CORTE EN FORMA DE ARCO EMPEZANDO DE BAJO PARA ARRIBA Y DESPUÉS DE ARRIBA PARA BAJO;*  
*PARA CORTES LATERAIS DE ARBUSTOS, REALIZE OS CORTES EM FORMATO DE ARCO, INICIANDO DE BAIXO PARA CIMA E APÓS DE CIMA PARA BAIXO;*

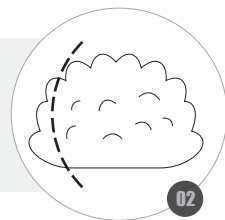

02

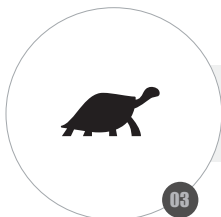

**IN THICKER BUSHES, CUT SLOWLY;**  
*PARA LOS ARBUSTOS MÁS GRUESOS PODE LENTAMENTE;*  
*EM ARBUSTOS COM MAIOR ESPESSURA, REALIZE O CORTE LENTAMENTE;*

03

**IN HORIZONTAL CUTS, ON THE TOP LAYER OF THE BUSH, WORK BY TILTING THE BLADE (5 ° TO 10 °) SLIGHTLY TOWARD THE CUT;**  
*EN CORTES HORIZONTALES, EN LA PARTE SUPERIOR AL ARBUSTO, TRABAJE INCLINANDO LA HOJA (DE 5 ° A 10°) LEVEMENTE EN DIRECCIÓN AL CORTE;*  
*EM CORTES HORIZONTAIS, NA CAMADA SUPERIOR DO ARBUSTO, TRABALHE INCLINANDO A LÂMINA (DE 5° A 10°) LEVEMENTE EM DIREÇÃO AO CORTE;*

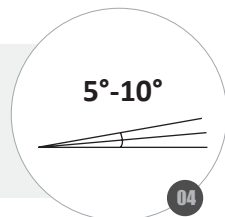

04

### WARNING / ATENCION / ATENÇÃO

**USE THE NECESSARY ACCELERATION TO MAKE THE CUT, AVOID EXCESSIVE ACCELERATION / ALWAYS START CUTTING WITH THE ENGINE ACCELERATED, PLUNGING THE BLADE INTO THE BUSH AND AFTER ACCELERATING CAN CAUSE EQUIPMENT AND BLADE WEAR / WHEN OPERATING NEVER KEEP YOUR BODY NEXT TO THE MUFFLER / WEAR PERSONAL PROTECTIVE EQUIPMENT (PPE).**

*UTILICE LA ACELERACIÓN REQUERIDA PARA EL CORTE, EVITE A ACELERACIONES EXCESIVAS / SIEMPRE DE COMIENCE EL CORTE CON EL MOTOR ACELERADO, INICIAR EL CORTE Y DESPUÉS ACELERAR PUDE GASTAR UN DESGASTE MAYOR TANTO EN LA LÁMINA COMO EN EL EQUIPO / AL UTILIZAR NUNCA DEJE SU CUERPO PRÓXIMO AL MOFLE / SIEMPRE HAGA USO DEL EQUIPO DE PROTECCIÓN INDIVIDUAL (EPI).*

*USE A ACELERAÇÃO NECESSÁRIA PARA REALIZAR O CORTE, EVITE ACELERAÇÕES EXCESSIVAS / SEMPRE INICIE O CORTE COM O MOTOR ACELERADO, MERGULHAR A LÂMINA NO ARBUSTO E APÓS ACELERAR PODE CAUSAR DESGASTES NO EQUIPAMENTO E NA LÂMINA / AO OPERAR NUNCA MANTENHA O SEU CORPO AO LADO DO ESCAPAMENTO / USE EQUIPAMENTOS DE PROTEÇÃO INDIVIDUAL (EPI).*

**MAINTENANCE SCHEDULE / CRONOGRAMA DE MANTENIMIENTO / CRONOGRAMA DE MANUTENÇÃO - I**

**EVERY DAY OR EACH 4 HOURS**

- CHECK TIGHTNESS OF NUTS AND BOLTS;
- CHECK THE CUTTING BLADE CONDITIONS;
- LUBRICATE THE BLADE;

**DIARIAMENTE O CADA 4 HORAS**

- *COMPROBAR APRIETE DE TUERCAS Y TORNILLOS;*
- *COMPROBAR LA CONDICIÓN DEL LA LAMINA DE CORTE;*
- *LUBRICAR LA LAMINA;*

**DIARIAMENTE OU A CADA 4 HORAS**

- VERIFICAR APERTO DE PORCAS E PARAFUSOS;
- VERIFICAR CONDIÇÕES DA LÂMINA DE CORTE;
- LUBRIFICAR A LÂMINA;

**KEEP THE AIR INTAKE CLEAN AND VENTILATION HOLES FREE OF DEBRIS TO PREVENT THE ENGINE FROM OVERHEATING;**  
*MANTENGA LA ENTRADA DE AIRE LIMPIA Y LOS ORIFICIOS DE VENTILACIÓN LIBRES DE RESIDUOS PARA EVITAR EL SOBRECALENTAMIENTO DEL MOTOR;*  
 MANTENHA A ENTRADA DE AR LIMPA E OS ORIFÍCIOS DE VENTILAÇÃO LIVRES DE DETRITOS PARA PREVENIR O SOBREAQUECIMENTO DO MOTOR;



**CLEAN WITH A SPONGE AND A LITTLE SOAP. DO NOT USE A RUNNING WATER HOSE OR OTHER CLEANING LIQUIDS;**

*LIMPIAR CON UNA ESPONJA Y UN POCO DE JABÓN. NO UTILICE MANGUERA DE AGUA CORRIENTE U OTROS LÍQUIDOS DE LIMPIEZA;*  
 LIMPE COM UMA ESPONJA E UM POUCO DE SABÃO. NÃO UTILIZE MANGUEIRA DE ÁGUA CORRIENTE OU OUTROS LÍQUIDOS PARA LIMPEZA;

**IF THE SAW DOES NOT WORK, TURN THE SWITCH TO THE OFF POSITION AND DISCONNECT THE BATTERY AND CHECK IF IT IS CHARGED. IF IT STILL DOES NOT OPERATE, TAKE THE EQUIPMENT TO AN AUTHORIZED TECHNICAL ASSISTANCE CENTER;**

*SI LA SIERRA NO FUNCIONA, MUEVA EL INTERRUPTOR A LA POSICIÓN DE APAGADO Y DESCONECTE LA BATERÍA Y ASEGÚRATE DE QUE ESTA CARGADA. SI AÚN NO FUNCIONA LLEVE EL EQUIPO A UN CENTRO DE ASISTENCIA TÉCNICA AUTORIZADO;*

*SE O EQUIPAMENTO NÃO FUNCIONA, COLOQUE O INTERRUPTOR NA POSIÇÃO DESLIGADO E DESCONECTE A BATERIA E VERIFIQUE SE ESTA CARREGADA. SE SEGUIR NÃO OPERANDO, LEVE O EQUIPAMENTO EM UMA ASSISTÊNCIA TÉCNICA AUTORIZADA;*



**\*THESE SERVICES MUST BE DONE AT AUTHORIZED TOYAMA TECHNICAL ASSISTANCE**

*\*ESTOS SERVICIOS DEBEN SER REALIZADOS EN UNA ASISTENCIA TÉCNICA TOYAMA AUTORIZADA.*

*\*ESTES SERVIÇOS DEVEM SER REALIZADOS NAS ASSISTÊNCIAS TÉCNICAS AUTORIZADAS TOYAMA*

## SHARPENING THE BLADE / AFILANDO LA LÁMINA / AFIANDO A LÂMINA

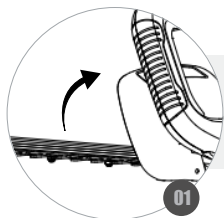

**REMOVE BLADE FROM HEDGE TRIMMER BASE;**  
*QUITE LA LÁMINA DE LA BASE DEL CORTASETO;*  
*RETIRE A LÂMINA DA BASE DO APARADOR;*

**POSITION THE FILE AT A 45° ANGLE OF THE BLADE;**  
*POSICIONE LA LIMA A UN ÁNGULO DE 45° CON LA CUCHILLA;*  
*POSICIONE A LIMA EM UM ÂNGULO DE 45° DA LÂMINA;*

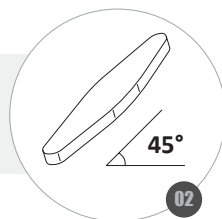

**SHARPEN TOWARD THE CUTTING BLADE AND LIFT THE FILE UPON RETURN TO START A NEW PASS;**  
*AFILE EN LA DIRECCIÓN DE LA CUCHILLA, A LA VUELTA LEVANTE LA LIMA Y REPITA DE NUEVO;*  
*AFIE NA DIREÇÃO DA LÂMINA CORTANTE E LEVANTE A LIMA AO RETORNAR PARA INICIAR UM NOVO PASSE;*

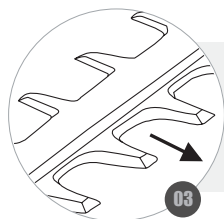

### WARNING / ATENCION / ATENÇÃO

**IMPROPERLY EDGED OR INCORRECTLY SHARPENED CUTTING BLADE INCREASES THE RISK OF BACKLASH / NEVER SHARPEN THE BLADE WITH THE SAME GRIP ON THE MACHINE / AVOID REMOVING EXCESS MATERIAL FROM THE BLADE WHEN SHARPENING / TRY TO SHARPEN ALL TEETH EQUALLY, SHARPEN IMPROPER HANDLING MAY CAUSE THE BLADE TO BECOME UNBALANCED AND CAUSE EXCESSIVE MACHINE VIBRATION. IT IS ADVISABLE TO CONSULT AN AUTHORIZED TOYAMA SERVICE TECHNICIAN FOR THIS PROCEDURE.**

*LA CUCHILLA DE CORTE CON EL FILO INCORRECTO O AFILADO DE MODO INCORRECTO AUMENTA EL RIESGO DE TRANCAZOS / NUNCA AFILE LA CHUCHILLA PRESA A LA MAQUINA / EVITE ELIMINAR EL EXCESO DE MATERIAL DE LA CUCHILLA MIENTRAS LA AFILA / INTENTE LO MÁXIMO POSIBLE AFILAR LOS DIENTES UNIFORMEMENTE PARA EVITAR VIBRACIONES EXCESIVAS EN LA MAQUINA / SE RECOMIENDA CONTACTAR UN ASISTENTE TÉCNICO AUTORIZADO PELA TOYAMA PARA LA REALIZACIÓN DE ESTE PROCEDIMIENTO.*

*A LÂMINA DE CORTE COM O GUME NÃO ADEQUADO OU AFIADO DE MANEIRA ERRADA AUMENTA O RISCO DE CONTRAGOLPE / NUNCA AFIE A LÂMINA COM A MESMA PRESA NA MÁQUINA / EVITE REMOVER MATERIAL EM EXCESSO DA LÂMINA AO AFIAR / PROCURE AFIAR TODOS OS DENTES IGUALMENTE, AFIAR DE MANEIRA INCORRETA PODE DESBALANÇEAR A LÂMINA E CAUSAR VIBRAÇÕES EXCESSIVAS NA MÁQUINA / RECOMENDA-SE PROCURAR UM ASSISTENTE TÉCNICO AUTORIZADO TOYAMA PARA REALIZAR ESTE PROCEDIMENTO.*



## STORAGE / ALMACENAMIENTO / ARMAZENAMENTO



01

**USING A WET CLOTH WITH NON-FLAMMABLE SOLVENT, CLEAN THE METAL PARTS OF THE ENGINE;**

*CON UN PAÑO HUMEDECIDO CON SOLVENTE NO INFLAMABLE, LIMPIE LAS PARTES METÁLICAS DEL MOTOR;*

*COM UM PANO UMEDECIDO EM SOLVENTE NÃO INFLAMÁVEL, LIMPE AS PARTES METÁLICAS DO MOTOR;*

**COVER THE ENGINE AND STORE IT IN A VENTILATED PLACE;**

*CUBRA EL MOTOR Y ALMACÉNESE EN LUGAR VENTILADO;*

*CUBRA O MOTOR E O ARMAZENE EM LOCAL VENTILADO;*

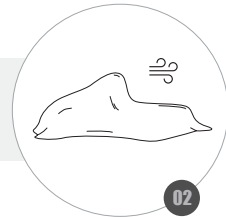

02

### WARNING / ATENCION / ATENÇÃO

**PERFORM THESE STEPS FOR STORAGE IN PERIODS GREATER THAN 30 DAYS / AVOID AREAS FOR STORAGE IN HUMID ENVIRONMENTS AS HUMIDITY CONTRIBUTES TO RUST AND CORROSION / KEEP THE EQUIPMENT OUT OF REACH OF CHILDREN AND UNAUTHORIZED PERSONS.**

*EJECUTE ESTOS PASOS PARA ALMACENAR DUANTE PERIODOS SUPERIORES A 30 DIAS / EVITE ÁREAS PARA ALMACENAMIENTO EN AMBIENTES HÚMEDOS, PUES LA HUMEDAD CONTRIBUYE A LA APARICIÓN DE ÓXIDO Y CORROSIÓN / MANTENGA EL EQUIPO FUERA DEL ALCANCE DE NIÑOS Y PERSONAS NO AUTORIZADAS.*

*EXECUTE ESTES PASSOS PARA ARMAZENAMENTO EM PERÍODOS SUPERIORES À 30 DIAS / EVITE ÁREAS PARA ESTOCAGEM EM AMBIENTES ÚMIDOS, POIS A UMIDADE CONTRIBUI PARA O APARECIMENTO DE FERRUGEM E CORROÇÃO. / MANTENHA O EQUIPAMENTO FORA DO ALCANCE DE CRIANÇAS E PESSOAS NÃO AUTORIZADAS.*



**TRANSPORT / TRANSPORTE / TRANSPORTE**

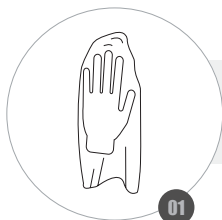

**USING A WET CLOTH WITH NON-FLAMMABLE SOLVENT, CLEAN THE ENGINE;**  
*CON UN PAÑO HUMEDECIDO CON SOLVENTE NO INFLAMABLE, LIMPIE EL MOTOR;*  
**COM UM PANO UMEDECIDO EM SOLVENTE NÃO INFLAMÁVEL, LIMPE O MOTOR;**

**SECURELY FASTEN IT TO PREVENT DAMAGE;**  
*SUJETE DE FORMA CORRECTA PARA EVITAR AVERÍAS;*  
**PRENDA-O DE FORMA CORRETA DE FORMA A EVITAR AVARIAS;**



**WARNING / ATENCION / ATENÇÃO**



## WARRANTY TERM

This product is guaranteed against defects in material and workmanship for a legal period of three (3) months from the date of issue of the respective Sales Invoice. We undertake to repair or replace, within the period mentioned, free of charge, parts that are recognized by the Technical Department as defective, upon approval of the Warranty Request.

This warranty is limited and non-transferable, valid only for the first purchaser and covers only the product, all damages and losses resulting from misuse of the equipment are excluded. Any freight/insurance and other costs will be borne by the buyer.

The following shall be excluded from the guarantee:

- Defects caused by use not in accordance with the instructions contained in the Owner's Manual; accidents (falling, fire, etc.); use of non-original parts and repairs and / or maintenance carried out by unauthorized workshops and / or technicians.
- Spare parts and natural maintenance such as spark plugs, lubricants, filters, fuel cap, starting cord, handles, seals, gaskets, safety devices and similar items.
- Parts that suffer from natural wear and tear due to friction such as piston, cylinder, piston rings, bearings, pins, rollers, connecting rod, crankshaft, springs, bushings, rotor and mechanical seals.
- Violated products.
- Products whose Certificate of Warranty is incorrectly filled in and / or without the Sales Invoice number.

**NOTE:** A breakdown during the warranty period does not entitle the buyer to stop payment, or discounts.

**IMPORTANT:** Keep the Sales Invoice, the Product Warranty Certificate and present them when you need technical assistance.

**ATTENTION:** Read the owner's instruction manual and all warnings of danger and attention before operating the equipment.





## TERMINO DE GARANTIA

*Este producto está garantizado contra defectos de material y fabricación por un periodo legal de 3 (tres) meses a partir de la fecha de emisión de la factura de venta. Nos comprometemos a reparar y/o cambiar, dentro del plazo mencionado, gratuitamente, piezas que sean reconocidas por el Departamento Técnico como defectuosas, mediante la aprobación de la solicitud de garantía.*

*Esta garantía es limitada e intransferible, valida solamente para el primer comprador y cubre únicamente el producto, quedan excluidos todos los daños y perjuicios derivados del mal uso del equipamiento. Los eventuales gastos de flete/seguro y otros correrán por cuenta del comprador.*

*Quedan excluidos de la garantía:*

- *Defectos provocados por uso en desacuerdo con las instrucciones contenidas en el manual del usuario; accidentes (caída, fuego, etc.); utilización de piezas no originales o reparos y/o mantenimientos realizados por talleres y/o técnicos no autorizados.*
- *Piezas de reposición y mantenimiento natural como, bujías, lubricantes, filtros, tapa de combustible, cuerda de arranque, conjunto de arranque, manubrios, retenedores, juntas, barras, correas, lanzas, picos, pistolas, anillos o-ring, empaques, turbinas(ventilador), dispositivos de seguridad y ítems similares.*
- *Piezas que sufren de desgaste natural con el uso debido a la fricción, como, pistón, cilindro, anillos del pistón, mancales, pinos, rodillos, biela, cigüeñal, válvula, muelles, tochos, cojinetes, tubos, engranajes(piñón) y embrague.*
- *Productos violados.*
- *Productos cuyo certificado de garantía este llenado de manera incorrecta y/o sin el número de la Factura de compra.*

*NOTA: Una avería durante el periodo de garantía no le da el derecho al comprador de interrumpir el pago, y/o descuentos.*

*IMPORTANTE: Guarde este manual y este certificado en un local seguro, preséntelo cuando necesite de asistencia técnica, en conjunto con el Certificado de Garantía y Factura de compra.*

*ATENCION: Lea este manual de instrucciones del propietario y todos los avisos de peligro y atención antes de operar el equipamiento*



## TERMO DE GARANTIA

Este produto é garantido contra defeitos de material e de fabricação pelo período legal de 3 (três) meses a contar da data de emissão da respectiva Nota Fiscal de Venda. Comprometemo-nos a reparar ou substituir, dentro do prazo citado, gratuitamente, peças que sejam reconhecidas pelo Departamento Técnico como defeituosas, mediante aprovação da Solicitação de Garantia.

A presente garantia limitada é intransferível, válida somente para o primeiro comprador e cobre unicamente o produto, ficando excluídos quaisquer eventuais danos e prejuízos decorrentes de aplicação do equipamento. Eventuais despesas como frete e/ou seguro entre o domicílio e a Assistência Técnica correrão por conta do comprador.

Ficam excluídos da garantia:

- Defeitos provocados por uso em desacordo com as instruções contidas no Manual do Proprietário; acidentes (queda, fogo, etc.); utilização de peças não originais e consertos e/ou manutenção realizados por oficinas e/ou técnicos não autorizados.
- Peças de reposição e manutenção natural, como velas, lubrificantes, filtros, tampa de combustível, cordão da partida, manípulos, retentores, juntas, dispositivos de segurança e itens similares.
- Peças que sofrem desgaste natural com o uso, devido ao atrito, como pistão, cilindro, anéis de pistão, mancais, pinos, roletes, biela, virabrequim, molas, buchas, rotor e selos mecânicos.
- Produtos violados.
- Produtos cujo Certificado de Garantia esteja preenchido de forma incorreta e/ou sem o número da Nota Fiscal de Venda.

NOTA: Uma avaria durante o período de garantia não dá o direito ao comprador de interromper o pagamento, ou a descontos.

IMPORTANTE: Guarde a Nota Fiscal de Venda, O Certificado de Garantia do produto e apresente-os quando necessitar de assistência técnica.

ATENÇÃO: Leia o Manual de Instruções do proprietário e todos os avisos de perigo e atenção antes de operar o equipamento.





TY\_TBTS8HT600X\_M\_MA\_R00

